



Altendorf WA 80

Une qualité qui fait plaisir à voir.





2

ALTENDORF WA 80



*La qualité Altendorf « made in Germany » :
la WA80 en version de base.*



Altendorf: leader mondial du plaisir au travail.



*Siège de l'entreprise
Altendorf à Minden,
Allemagne.*

■ Plus de 120 000 utilisateurs dans le monde connaissent ce sentiment que procure le travail sur une authentique scie circulaire à format Altendorf. On pourrait même affirmer qu'Altendorf est le leader mondial du plaisir au travail car aucun autre constructeur ne connaît aussi bien qu'Altendorf les exigences des clients et ne propose d'aussi bonnes solutions taillées à la mesure de leurs exigences. La nouvelle WA 80 en est la preuve, de toute évidence. Elle a fait l'objet d'un lifting à la fois technique et optique. Elle est construite là où sont produites les plus grandes et les plus puissantes scies circulaires à format d'Altendorf, au siège de l'entreprise à Minden, berceau de la F 45 et de la F 45 ELMO. En y regardant de plus près, cette nouvelle WA 80 n'a jamais été aussi performante!



4

ALTENDORF WA 80



Options pour encore plus de plaisir au travail : la WA80 et son panneau de commande à hauteur des yeux.



Altendorf WA 80 : qualité « Made in Germany ».



La WA 80 est exclusivement produite dans les ateliers du siège de Minden – le berceau de la F 45 et de la F 45 ELMO.

■ L'Altendorf WA 80 est fabriquée dans les mêmes ateliers de production que notre grand classique, la série F 45. Elle est également soumise aux mêmes impératifs de qualité : soyez-en sûr, votre WA 80 renferme la meilleure qualité Altendorf – depuis le chariot à doubles rouleaux éprouvé jusqu'au puissant groupe de sciage en passant par les guides d'une grande précision. La WA 80 a également hérité d'options de sa « grande sœur » : avec le panneau de commande à hauteur des yeux, le réglage fin au guide parallèle ou support de pièces supplémentaire, vous pouvez adapter la machine à vos exigences professionnelles. Avec son prix calculé au plus juste, la WA 80 peut également faire office de machine d'entrée de gamme ou de seconde machine, une raison supplémentaire de faire connaissance !



Des détails qui font plaisir.

■ **Le bâti de la machine.** La WA80 intègre un bâti qui résiste aux torsions et qui correspond, en terme de conception, au bâti de la série F45. La conception du châssis garantit un fonctionnement silencieux et une grande stabilité. Le bâti de la machine est complètement fermé. Le tube central de raccordement du tuyau d'aspiration est disposé de façon à être aisément accessible.

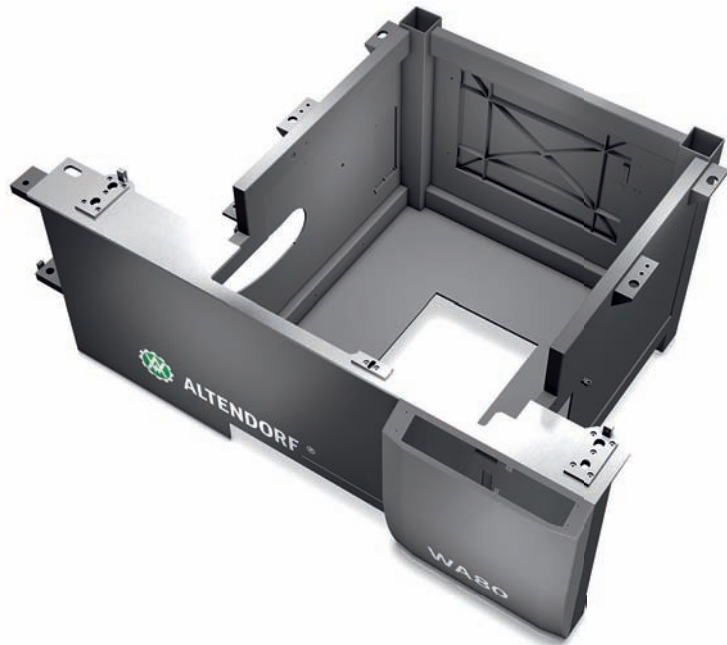

■ **Groupe de sciage.** Le groupe de sciage constitue le noyau central de la conception mécanique de chaque scie Altendorf. Cette centrale électrique est fabriquée selon une technologie de pointe. Le fonctionnement silencieux est le résultat de l'équilibrage de l'unité de lame effectué après le montage et de l'utilisation accrue d'éléments en fonte. Le déplacement linéaire de haute précision du groupe s'effectue sur des palier-guides ne nécessitant aucun entretien. Les segments d'inclinaison massifs, en assemblage à fausse languette, permettent d'incliner aisément et très précisément l'ensemble du groupe.



■ **Guide transversal.** Solidement arrimé, le guide transversal permet une coupe précise d'angles à 90°. Tous les réglages sont clairement lisibles sur les échelles graduées disposées de biais. Les butées solides et sans jeu peuvent être déplacées aisément et réglées comme une butée unique sur l'ensemble de la plage de tronçonnage.



■ **Le capot d'aspiration.** Le capot d'aspiration Altendorf convainc par une conception favorisant la circulation de l'air. Le changement du capot étroit au capot large s'effectue en quelques gestes. Le capot permet une hauteur de coupe de 125 mm max. (indépendamment du groupe inciseur) et peut être complètement repoussé sur le côté.

Chariot à doubles rouleaux Altendorf : Souple et précis.



■ **Chariot à doubles rouleaux.** Le chariot Altendorf à doubles rouleaux est réputé pour sa souplesse et sa précision. Caractéristiques typiques de la conception d'Altendorf : les doubles rouleaux maintiennent le chariot supérieur et inférieur en contact dans les barres rondes de guidage avec une précision optimale. La mobilité du système est assurée par des rouleaux de grande taille : le chariot est plus facile à déplacer avec un minimum d'effort et glisse en toute sécurité comme sur des rails. Cette qualité de déplacement est maintenue même après des dizaines d'années d'utilisation dans un environnement poussiéreux. L'absence d'entretien constitue une autre caractéristique particulière du système : à chaque mouvement du chariot supérieur, la brosse disposée sur le chariot nettoie automatiquement les barres de guidage du chariot inférieur. Le système fonctionne sans aucun lubrifiant. Le chariot est construit suivant un système multichambre pour une résistance aux torsions et aux déformations exceptionnelle.

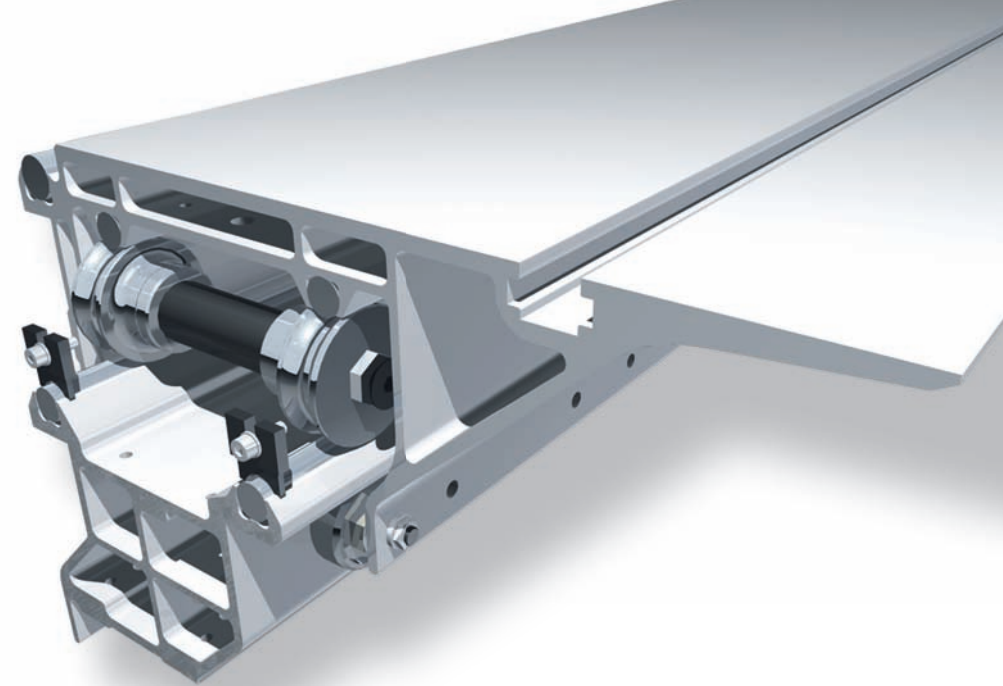

■ **Le principe du chariot à doubles rouleaux.** Le chariot à doubles rouleaux était et reste l'une des caractéristiques essentielles des systèmes développés par Wilhelm Altendorf. Il est important pour guider fermement la pièce sous la lame en mouvement. Wilhelm Altendorf a découvert qu'il s'agissait du seul moyen d'obtenir une coupe de référence parfaitement droite, la condition indispensable à une coupe d'équerre et parallèle de précision. Au début, Wilhelm Altendorf utilisait une construction coulissante pour guider les pièces. Plus tard, dans les années 1930, Altendorf développa le chariot à doubles rouleaux. Depuis l'invention du chariot à double rouleaux dans les années 1950, nous ne connaissons aucun autre système supérieur à ce chariot à doubles rouleaux en termes de souplesse, précision, résistance aux torsions et absence d'entretien. Les quelque 120 000 utilisateurs dans le monde entier nous donnent raison et approuvent le système Altendorf.



Un équipement qui fait plaisir.



■ **Guide parallèle.** Le guide parallèle se positionne avec souplesse et précision. La mobilité du guide est assurée par le système à barre ronde chromée. Pour la découpe de panneaux de grand format, le guide peut être incliné facilement sous la table.



■ **Le panneau de commande sur le bâti de la machine.** Toutes les fonctions sont clairement disposées sur le panneau de commande fixé au bâti de la machine. Une pression sur un bouton suffit pour commander l'inclinaison et le réglage en hauteur de la lame de scie principale. L'angle d'inclinaison s'affiche clairement sur l'écran digital.



■ **Inciseur (en option).** L'inciseur permet d'éviter la production d'éclat sur la partie inférieure des panneaux mélaminés. Le réglage latéral et en hauteur s'effectue manuellement. Après le réglage en hauteur, l'inciseur peut être abaissé rapidement à l'aide du levier placé à droite. La hauteur réglée peut être repositionnée en repoussant le levier d'abaissement. L'inciseur affiche une puissance d'entraînement de 0,75 kW à 8 200 tr/min.

DETAILS :

Chariot à doubles rouleaux: 3 000 mm. Longueur de coupe: 2 905 mm.

En option: 2 000 mm, 3 200 mm

Hauteur de coupe 125 mm (indépendamment de l'inciseur),

Diamètre de la lame de scie max. 400 mm, escamotable sous la table

Réglage de la hauteur: électromotorisé avec guide linéaire, sans entretien

Réglage angulaire: jusqu'à 45°, électromotorisé,

Vitesse d'avance des axes: 12 sec. de 0 à 45°

Affichage digital de l'angle d'inclinaison

Largeur de coupe: 1 000 mm au guide parallèle.

En option: 800 mm ou 1 300 mm

Capot d'aspiration Altendorf petit et large, coulissant latéralement

MOTEUR :

Puissance du moteur 5,5 kW (7,5 CV)

Vitesses de rotation: 3 000 / 4 000 / 5 000 tr/min.

Changement de courroie: facile grâce au déverrouillage de l'avant-bras, moteur facilement accessible

Outil de fraisage insérable jusqu'à 15 mm

Groupe d'incisage (en option):

avec escamotage rapide et mémorisation mécanique de la hauteur

A DROITE DE LA LAME DE SCIE :

Encoche ergonomique encastrée dans la table de la machine

Blocage mécanique du guide parallèle devant la lame de scie

Echelle graduée facilement réglable

Grandes surfaces d'appui

A GAUCHE DE LA LAME DE SCIE :

Guide transversal précis et solidement monté pour un réglage aisé,

tronçonnage jusqu'à 3 200 mm. En option: tronçonnage jusqu'à 2 500 mm

Assemblage isogonal du chariot transversal et du chariot à doubles rouleaux

Respect des cotes grâce aux butées rabattables fixées des deux côtés

et dotées d'un solide dispositif de blocage

Chariot transversal aisément démontable

Réglage facile des échelles graduées et lecture à l'aide d'une loupe

L'équipement de la machine peut varier selon les pays.



Options pour encore plus de plaisir au travail.



■ **Panneau de commande en hauteur.** Vous disposez d'un aperçu clair et permanent de toutes les fonctions de commande principales. Le panneau de commande est orientable et accessible dans toutes les positions de travail, à droite et à gauche de la lame.



■ **Guide parallèle avec réglage fin manuel.** Le réglage fin manuel facilite le réglage précis du guide parallèle. Un vis de positionnement permet de positionner le guide au millimètre près.



■ **DIGIT X.** Affichage digital de la largeur de coupe du guide parallèle avec réglage fin manuel. Ce système de mesure électronique garantit le réglage précis et rapide du guide parallèle. Les valeurs de coupes fréquentes sont reproductibles avec exactitude et visibles sur l'écran DIGIT X. Le système fonctionne sans usure et est insensible à la poussière. La correction des mesures s'effectue automatiquement en cas de positionnement vertical ou horizontal de la règle.

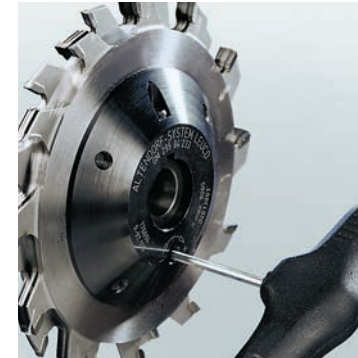

■ **Inciseur RAPIDO.** Il facilite et accélère le réglage de la largeur du trait d'incision. Durée : trois minutes maximum. En vous épargnant le montage fastidieux de lames d'inciseur en deux parties avec disques d'écartement, ce système offre un gain de temps de montage de 30 minutes par rapport aux systèmes inciseurs standard. La largeur de coupe de la lame d'inciseur peut être réglée progressivement et sans démontage sur la largeur de coupe de la lame de scie principale. Plage de réglage : de 2,8 à 3,8 mm.



■ **Guide d'onglet unilatéral.** Le guide d'onglet unilatéral permet de découper onglets et angles plats avec un maximum de précision. Il se règle facilement et se place en quelques gestes sur le chariot à doubles rouleaux.



Options pour encore plus de plaisir au travail.



■ Guide transversal DIGIT L.

Ce guide transversal dispose d'un affichage digital de la longueur avec réglage fin permettant une précision de +/- 1/10 mm. La plage de tronçonnage s'étend de 150–3 200 mm. L'étalonnage nécessaire, p. ex. lors d'un changement de lame, s'effectue rapidement et simplement à l'aide des touches – exactement comme pour la sélection des butées. Alimenté en permanence, le système électronique est toujours prêt à l'emploi.



■ Guide d'onglet doubles

DUPLEX. Les guides DUPLEX permettent une coupe oblique de 0 à 90° très rapide, précise et progressive. A 45°, l'onglet peut être coupé des deux cotés de la pièce sans réglage des deux guides. Les mesures sont réglées grâce à la loupe, à l'échelle graduée et à l'échelle de compensation de longueur. Aussi disponible en version DUPLEX D avec afficheur d'angle digital.



■ **DUPLEX DD.** Le DUPLEX DD est breveté dans le monde entier. Avantages principaux: les conversions laborieuses, les contrôles de mesures et les coupes d'échantillons ne sont pas nécessaires. L'unité électronique de haute précision du DUPLEX DD, développée exclusivement par Altendorf, calcule la longueur en fonction de l'angle des deux cotés du guide et affiche ces valeurs numériquement. Toutes les variantes DUPLEX peuvent être montées sans problème sur toute la longueur du chariot.



■ **STEG – support de pièces supplémentaire pour chariot à doubles rouleaux.** Pour augmenter la surface d'appui (largeur: 400 mm) pour pièces très larges. Il soulage l'utilisateur pendant la mise au format des panneaux de grande taille.



■ **Presseur manuel.** Le presseur manuel se place et se fixe aisément sur le chariot à doubles rouleaux. Il fixe solidement la pièce sur le chariot et le guide transversal. Pour une sécurité accrue à prix modique.



CHARIOT À DOUBLES ROULEAUX – LONGUEURS DE COUPE

Longueur de coupe maximale avec utilisation
du sabot de serrage ou du guide transversal

Longueur du chariot en mm	2 000	3 000	3 200
Longueur de coupe en mm	1 850	2 905	3 105

Ces longueurs correspondent à des déplacements mécaniques,
c'est-à-dire à la distance entre les deux butées du chariot.

HAUTEURS DE COUPE

Avec ou sans la lame d'inciseur

Diamètre de la lame (mm)	250	300	315	350	400
Hauteur de coupe verticale (mm)	0-50	0-75	0-82	0-100	0-125
Hauteur de coupe à 45° (mm)	0-33	0-50	0-56	0-70	0-87

POIDS DE LA MACHINE

1 000 kg

PLAN DE TRAVAIL

910 mm

ENCOMBREMENT

A	Largeur de coupe + 290 mm
B	Largeur de coupe + 360 mm
C	Guide transversal jusqu'à 2 500 mm : 1 445-2 630 mm Guide transversal jusqu'à 3 200 mm : 1 800-3 350 mm
D	Largeur de coupe + 310 mm

Caractéristiques techniques.

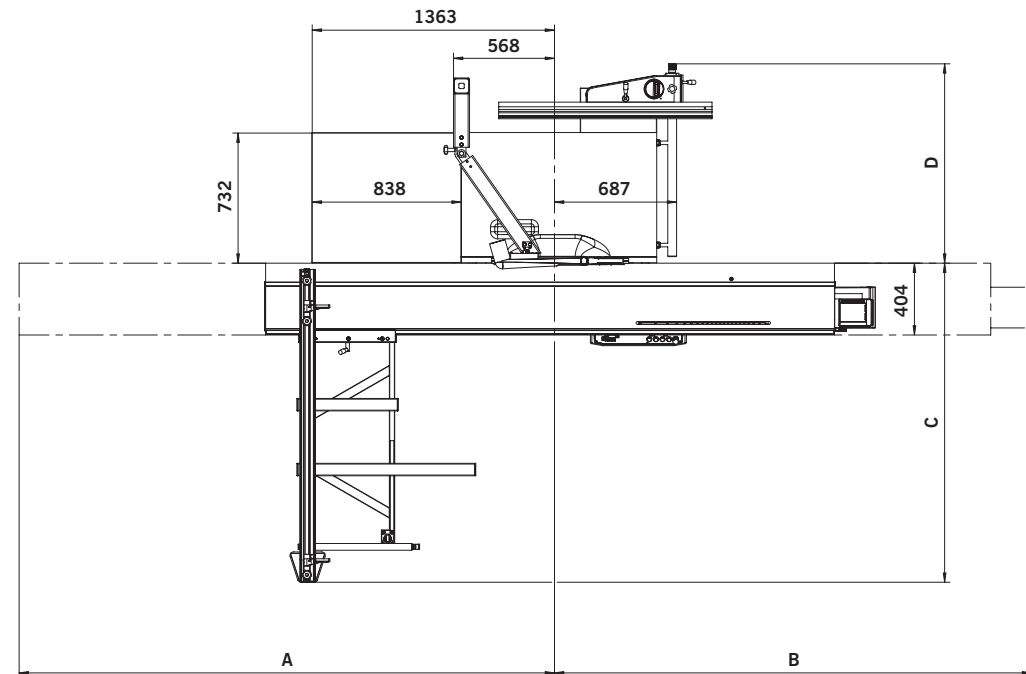

Toutes les machines reproduites dans ce catalogue sont en version CE.

Les machines présentées sur les figures sont – pour certaines d'entre elles –
équipées d'accessoires non compris dans le prix base.

L'équipement de la machine peut varier selon les pays.

Sous réserve de modifications techniques.

© ALTENDORF® 2007



Wilhelm Altendorf GmbH & Co. KG · Wettinerallee 43/45 · 32429 Minden · Germany
Phone +49 571 9550-0 · Fax +49 571 9550-111 · eMail: sales@altendorf.de · www.altendorf.com