

DIVISIONE MECCANICA CASTELLI

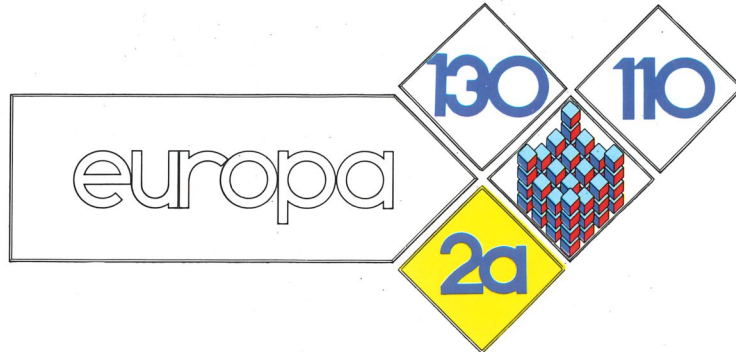



Questa nuova macchina è il risultato di un'esperienza trentennale nella costruzione di levigatrici realizzate per soddisfare le esigenze della più ampia gamma di utilizzatori.

La levigatrice EUROPA può operare come:

- CALIBRATRICE: potente e precisa può essere impiegata su tutti i tipi di legno massiccio, truciolare, listellare, listellare, fibra per la migliore preparazione del pannello e per la calibratura di infissi e telai.
- LEVIGATRICE A CONTATTO: per l'ottenimento di un'ottima finitura su qualsiasi tipo di essenza legnosa. Un dispositivo brevettato ne consente l'impiego con ottimi risultati su pannelli impiallacciati anche in presenza di notevoli tolleranze. Questo dispositivo è costituito da speciali "rulli compensatori" situati in appositi vani ricavati nel piano di lavoro in corrispondenza della barra di pressione anteriore e posteriore al rullo levigatore; l'ottenimento di una perfetta aderenza del pannello contro le barre di pressione garantisce la uniformità di levigatura senza problemi di sfondamento dell'impiallacciatura in quanto l'elemento elastico costituito dai "rulli compensatori", compensa eventuali tolleranze o differenze di spessore.

La possibilità di regolare in pressione il rullo levigatore contribuisce ad una maggiore efficacia del dispositivo.

- SATINATRICE: l'adozione di un dispositivo elettronico di contatto sul secondo aggregato consente la levigatura su qualsiasi tipo di superficie verniciata.

A richiesta il secondo aggregato levigatore può essere costituito da un pattino frazionato in settori a discesa indipendente comandati elettronicamente.

L'equipaggiamento e la robusta e pesante struttura ne fanno una macchina di prestazioni decisamente superiori alla media.

CARATTERISTICHE TECNICHE PRINCIPALI

Motore azionamento 1° aggregato (rullo)	HP. 20 KW 15 2 poli
Motore azionamento 2° aggregato	HP. 10 KW 7,5 2 poli
Velocità nastro abrasivo 1° aggregato (rullo)	20 m/sec.
Velocità nastro abrasivo 2° aggregato	pattino 12 m/sec. rullo 20 o 10 m/sec.
Motore azionamento tappeto trasportatore	HP. 2 KW 1,5 4 poli
Velocità di avanzamento	3-6-10-14 m/min.
Motore regolazione salita-discesa	
tappeto trasportatore	HP. 0,25 KW 0,185 4 poli
Centraggio automatico tappeto trasportatore	
Piano di lavoro e tappeto trasportatore già	
previsti per depressione	
Sviluppo nastri abrasivi	2200 mm.
Larghezza nastri abrasivi	1130/1330 mm.
Pressione di esercizio	5 Atm.
Consumo aria compressa	70 lt/min.
Velocità media impianto di aspirazione	25 ÷ 30 m/sec.
Aria aspirata	9380 m³/h
Dimensioni max. levigabili:	larghezza 1100/1300 mm. spessore 170 mm. larghezza 60 mm. spessore 3 mm.
Dimensioni min. levigabili:	lunghezza 380 mm.
Peso:	3150/3350 kg.

ACCESSORI A RICHIESTA

● Dispositivo pulitore (spazzola Ø 130 mm)	HP 0,5 KW 0,37 4 poli
Aria aspirata	1550 m³/h
● Dispositivo satinatore (rullo Scotch-Bright Ø 160 mm.)	HP 1,5 KW 1,1 2 poli
Aria aspirata	2150 m³/h
● Soffiatori pulizia nastri abrasivi	
Consumo aria compressa	940/1080 lt/min.
Aria aspirata	2150 m³/h
● Dispositivo depressione	HP 7,5 KW 5,5 2 poli
Sviluppo nastri abrasivi	2500 mm.
● Motore azionamento 1° aggregato	potenza fino a max. HP 30
● Motore azionamento 2° aggregato	potenza fino a max. HP 15
● Motovariatore azionamento tappeto trasportatore	HP 2 KW 1,5 4 poli
● Velocità di avanzamento	3,5 ÷ 17,5 m/min.

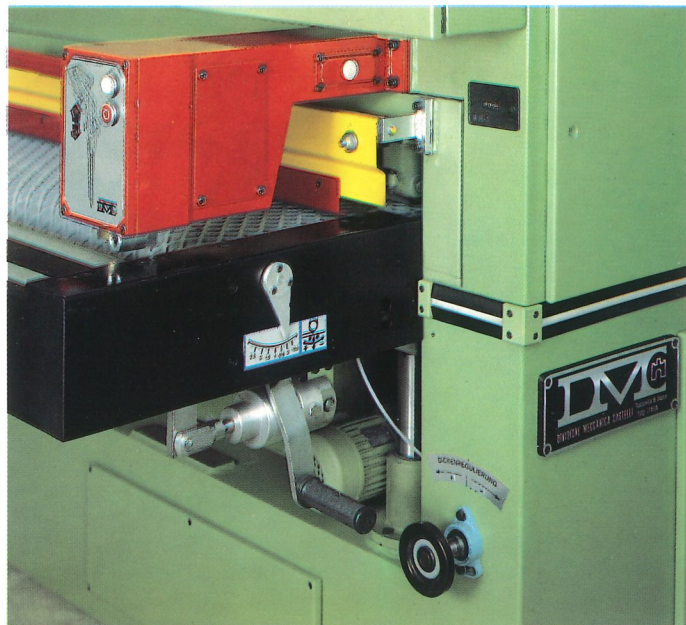
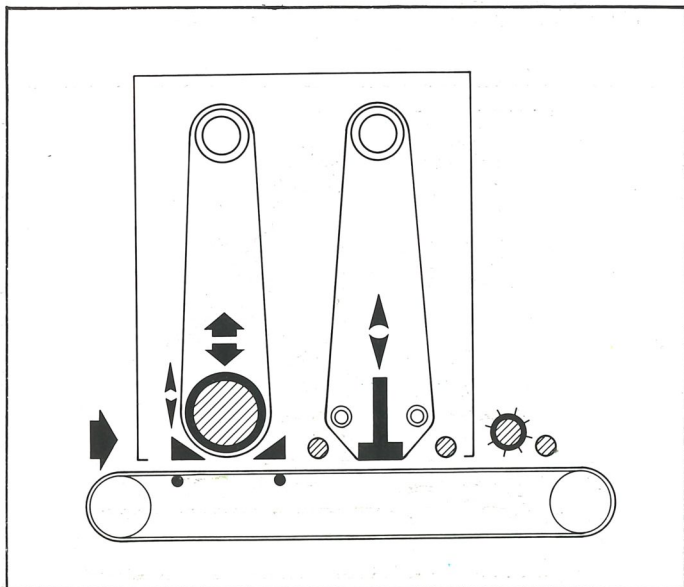

This new machine is the result of 30 years experienced in manufacturing sanding machines; the configuration has been studied to meet working requirements of a large number of users.

The machine model "EUROPA" can be used:

- As a CALIBRATING MACHINE: a very precise and sturdy machine which can work all types of solid wood, chipboard, blockboard for the optimal conditioning of the panels, as well as for calibrating operations of frames and fixtures.

- As a CONTACT-SANDING MACHINE: to get the best finishing degree on each type of wood. A special, patented system allows to use the machine obtaining very good results even on veneered panels with remarkable tolerance.

This system is characterized by a special compensating roller device placed in suitable position on the work-top under the conveyor.

The location of same is in correspondance of the front and rear pressure bars of the sanding roller.

The perfect contact of the panel to the pressure bars, granted by the special system, allows to get an uniform finishing degree without risks of sanding through the veneer, also absorbing possible tolerances or thickness differences.

The possibility to adjust the pressure of the sanding roller also contributes to make the device more effective.

- As a SATINING MACHINE: an electronic contact device fitted on the 2nd working unit allows to sand any type of lacquered panels.

On request, the 2nd sanding unit can fit a sectioned pad arranged with an independent lowering device electronically controlled.

The special configuration of this machine, together with its very strong structure, are such to grant working above average results.

MAIN TECHNICAL CHARACTERISTICS:

Motor controlling 1st unit (roller)	HP 20 Kw 15 2 poles
Motor controlling 2nd unit	HP 10 Kw 7,5 2 poles
Abrasive belt speed 1st unit (roller)	20 m/sec - 65 fps
Abrasive belt speed 2nd unit	pad 12 m/sec. - 40 fps roller 20 or 10 m/sec. - 65 or 33 fps
Motor controlling conveyor belt	HP 2 Kw 1,5 4 poles
Feed speed	3-6-10-14 m/min. - 10-20-33-46 fpm
Motor controlling the adjustment of the conveyor belt lifting/lowering device	HP 0,25 Kw 0,185 4 poles
Conveyor belt automatic centering device	
Conveyor belt and work-top arranged for the vacuum device	
Abrasive belt size	mm. 2200 - 86 5/8"
Abrasive belt width	mm 1130/1330 - 44 31/64" / 52 23/64"
Working pressure	5 Atm. - 1140 oz.p.sq.in.
Compressed Air consumption	70 lt/min. - 4270 cu.in.p.m.
Average speed of the suction plant	from 25 to 30 m/sec. - 82 to 98 fps
Sucked air	9380 cu.m./h - 12.270 cu.yd.ph.
Max. Sanding dimensions	width 1100/1300 mm. 43 5/16" / 51 3/16"
Min. Sanding dimensions	thickness 170 mm. - 6 11/16" width 60 mm. - 2 25/64" thickness 3 mm. - 7/64" length mm. 380 - 15"
Weight	kg. 3150/3350 - 6945/7385 Lbs

OPTIONAL UPON REQUEST:

● Cleaning device (brush dia. 130 mm.)	HP 0,5 Kw 0,37 4 poles
Sucked air	1550 cu.m./h - 2030 cu.yd.p.h.
● Satining device (scotch bright roller 160 mm. dia.)	HP 1,5 Kw 1,1 2 poles
Sucked air	2150 cu.m./h - 2810 cu.yd.p.h.
● Abrasive belts cleaning blowers	940/1080 lt/min.
Compressed air consumption	57350/65900 cu.in.p.m.
Sucked air	2150 cu.m./h - 2810 cu.yd.p.h.
● Vacuum device	HP 7,5 Kw 5,5 2 poles
● Abrasive belt size	2500 mm. - 98 27/64"
● Motor controlling 1st unit	max. power up to 30 HP
● Motor controlling 2nd unit	max. power up to 15 HP
● Motor speed variator controlling the conveyor belt	HP 2 Kw 1,5 4 poles
● Feeding speed	from 35 to 17,5 m/min. - 12 to 57 fpm

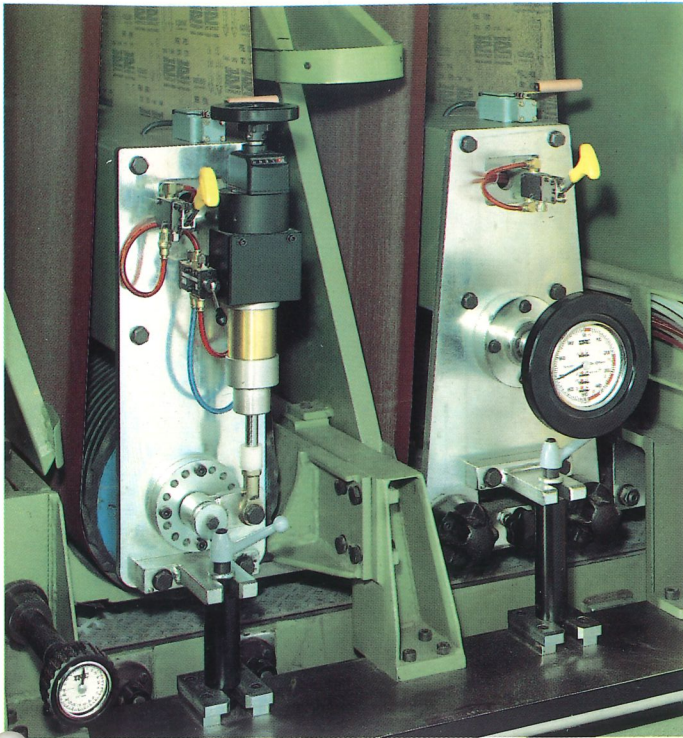

Cette nouvelle machine est le résultat d'une expérience trentenaire dans la construction de ponceuses visées à satisfaire les exigences de nombreux utilisateurs.

La ponceuse EUROPA peut être utilisée comme:

- CALIBREUSE: puissante et précise, utilisable sur tout type de bois massif, de particules, latté, en fibre, pour obtenir la meilleure préparation du panneau et pour le calibrage de portes, fenêtres et cadres.

- PONCEUSE A CONTACT: pour obtenir une parfaite finition sur tout type de bois. Un dispositif breveté garantit de très bons résultats sur des panneaux plaqués, même au cas de tolérances considérables.

Ce dispositif est composé par des rouleaux compensateurs spéciaux, placés en logements obtenus dans le plan de travail, près du sabot avant et arrière du rouleau ponceur; un parfait approche du panneau aux sabots, garantit un ponçage uniforme sans problèmes de défoncement du placage. En effet, l'élément élastique des "rouleaux compensateurs" compense de tolérances éventuelles ou différences d'épaisseur. La possibilité de régler la pression du rouleau ponceur permet d'atteindre une supérieure efficacité du dispositif.

- EGRENEUSE: l'application d'un dispositif électronique de contact sur le 2ème groupe permet le ponçage sur tout type de surface vernie.

Le 2ème groupe ponceur peut être équipé, sur demande, d'un patin à secteurs, commandés par un dispositif électronique, avec baisse indépendante. L'équipement, et une lourde structure permettent à cette machine d'avoir des prestations sûrement supérieures aux autres modèles similaires.

CARACTERISTIQUES TECHNIQUES PRINCIPALES

Moteur 1er groupe (rouleau)	CV 20	KW 15	2 pôles
Moteur 2ème groupe	CV 10	KW 7,5	2 pôles
Vitesse de la bande abrasive 1er groupe (rouleau)	m/sec 20		
Vitesse de la bande abrasive 2ème groupe (rouleau)	m/sec 12		
Moteur du tapis transporteur	CV 2	KW 1,5	4 pôles
Vitesse d'entraînement	m/min 3-6-10-14		
Moteur monte/baisse du tapis	CV 0,25	KW 0,185	4 pôles
Dispositif de centrage automatique du tapis	mm. 2200		
Table et tapis prévus pour être équipés du dispositif à dépression	mm. 1130/1330		
Longueur des bandes abrasives	Atm 5		
Largeur des bandes abrasives	lt/min 70		
Pression de service	m/sec 25 ÷ 30		
Consommation air comprimé	m³/h 9380		
Vitesse moyenne de l'installation d'aspiration	largeur mm. 1100/1300		
Air aspiré	épaisseur mm. 170		
Dimensions max. à poncer:	largeur mm. 60		
	épaisseur mm. 3		
	longueur mm. 380		
	kg. 3150/3350		
Dimensions min. à poncer:			
Poids			

OPTIONS SUR DEMANDE

● Dispositif brossier (brosse Ø 130 mm.)	CV 0,5	KW 0,37	4 pôles
Air aspiré	m³/h 1550		
● Dispositif égreneur (rouleau Scotch Bright Ø 160 mm.)	CV 1,5	KW 1,1	2 pôles
Air aspiré	m³/h 2150		
● Soufflettes de nettoyage bandes abrasives	lt/min. 940/1080		
Consommation air comprimé	m³/h 2150		
Air aspiré	CV 7,5		
● Dispositif de dépression	KW 5,5		
● Longueur des bandes abrasives	2 pôles		
● Moteur 1er groupe, puissance max. jusqu'à	mm. 2500		
● Moteur 2ème groupe, puissance max. jusqu'à	CV 30		
● Variateur de vitesse du tapis	CV 15		
● Vitesse d'entraînement	CV 2	KW 1,5	4 pôles
	m/min. 3,5 ÷ 17,5		



Cette nouvelle machine est le résultat d'une expérience trentenaire dans le développement de machines à ponçage, qui répondent aux exigences de la plus vaste gamme d'utilisateurs.

La machine EUROPA peut effectuer les opérations suivantes:

- als KALIBRIERMASCHINE: leistungsfähig und präzise, kann diese Maschine für alle Typen von Massivholzen, Spannplatten, Leistenpaneelen, Faserwerkstücken verwendet werden, um die beste Bereitung des Werkstückes und das Kalibrieren von Türen, Fenstern und Rahmen durchzuführen.

- als KONTAKTSCHLEIFMASCHINE: man kann eine ausgezeichnete Feinbearbeitung jedesartigen Holzes erreichen. Dank einer patentierten Vorrichtung ist die Anwendung mit zufriedenstellenden Ergebnissen möglich, auch wenn furnierte Werkstücken mit beträchtlichen Dickentoleranzen zu bearbeiten sind. Die besagte Vorrichtung besteht aus speziellen "Ausgleichsrollen", welche in dazu bestimmten im Arbeitstisch geschaffenen Räumen angebaue sind und sich gegenüber dem vor und hinten der Schleifwalze gelegenen Druckbalken befinden.

Die vollkommene Adhäsion des Werkstückes gegen das Druckbalken gewährleistet das gleichmäßige Schleifen und verhindert dadurch den Durchbruch des Furniers, da die aus den "Ausgleichsrollen" bestehenden elastische Einheit die eventuellen Toleranzen, bzw. Dickendifferenzen ausgleicht.

Die Möglichkeit der Schleifwalze-Druckeinstellung gewährleistet eine höhere Leistung dieser Vorrichtung.

- als LACKSCHLEIFMASCHINE: die Anwendung einer elektronischen Kontakteinrichtung in dem zweiten Aggregat erlaubt das Schleifen jederartigen lackierten Werkstückes.

Auf Anfrage kann das zweite Schleifaggregat aus einem in elektronisch gesteuerten und unabhängig senkenden Sektoren verteilten Schleifschuh bestehen.

Dank der Ausrüstung und der starken Struktur ist die EUROPA Maschine ein Automat mit ausgesprochen überdurchschnittlichen Leistungen.

TECHNISCHE HAUPTDATEN

1. Aggregat Antriebsmotor (Walze)	PS 20	KW 1,5	2 polig
2. Aggregat Antriebsmotor	PS 10	KW 7,5	2 polig
1. Aggregat Schleifband- Geschwindigkeit (Walze)	20 m/sek.		
2. Aggregat Schleifband- Geschwindigkeit - Schuh	12 m/sek-Walze 20 oder 10 m/sek.		
Förderband- Antriebsmotor	PS 2	KW 1,5	4 polig
Vorschubgeschwindigkeit	3-6-10-14 m/Min.		
Hub- und Senkeinstellungsmotor d. Förderbandes	PS 0,25	KW 0,185	4 polig
Autom. Förderband- Zentrierung	mm 2200		
Arbeitstisch u. Förderband, beide z. Vakuum- anbau berücksichtigt	mm 1130/1330		
Schleifbänder- Länge	4 Atm.		
Schleifbänder- Breite	70 lt/min.		
Betriebsdruck	25 ÷ 30 m/sek.		
Druckluft- Bedarf	9380 cbm/Std.		
Durchschnittl. Absaug- Geschwindigkeit	Breite mm 1100/1300		
Absaugte Luft	Stärke mm 170		
max. Werkstück- Abmessungen	Breite mm 60		
	Stärke mm 3		
	Länge mm 380		
	kg 3150/3350		
min. Werkstück- Abmessungen			
Gewicht			

ZUBEHÖR AUF ANFRAGE

● Reinigungsaggregat (Bürste Ø 130 mm)	PS 0,5	KW 0,37	4 polig
Absaugte Luft	1550 cbm/Std.		
● Lackschleifeinrichtung (Scotch- Bright Walze Ø 160 mm)	PS 1,5	KW 1,1	2 polig
Absaugte Luft	2150 cbm/Std.		
● Gebläse zur Schleifbänder-Reinigung	940/1080 lt/min.		
Druckluftbedarf	2150 cbm/Std.		
Absaugte Luft	PS 7,5		
● Vakuumeinrichtung	KW 5,5		
● Schleifbänder- Länge	2500 mm		
● 1. Aggregat Antriebsmotor	Leistung b. max PS 30		
● 2. Aggregat Antriebsmotor	Leistung b. max PS 15		
● Förderband- Antriebsmotor	PS 2	KW 1,5	4 polig
Vorschubgeschwindigkeit	3,5 ÷ 17,5 m/Min.		

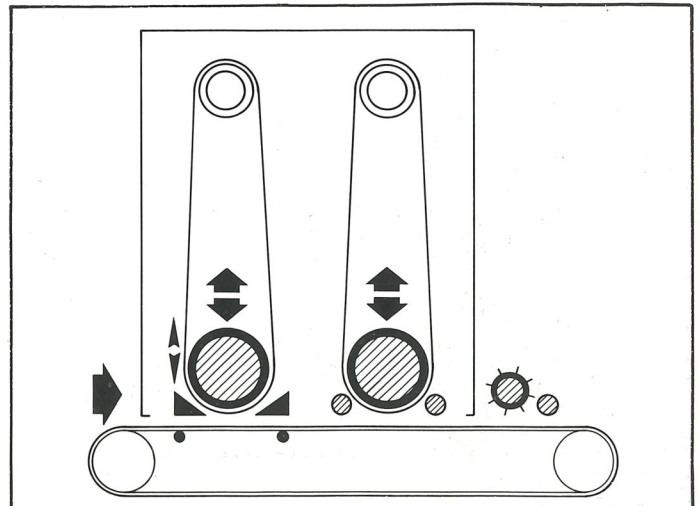

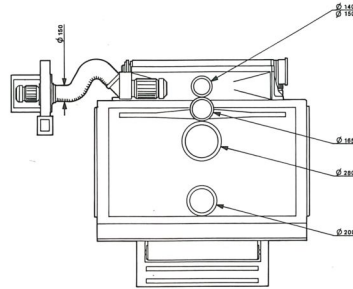
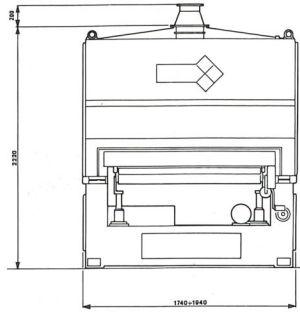
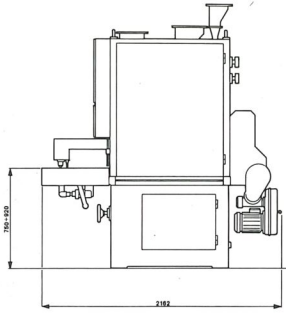

Offices and works: 40060 Toscanella di Dozza (Bologna) Italy
 Piazza Giovanni XXIII, 2 - p.o. Box 31
 Tel. (0542) 82392-82525 - Telex 511586 diemmec
 telefax (0542) 82100

Dati tecnici ed illustrazioni non sono impegnativi e possono essere modificati per ragioni di natura tecnica o commerciale.
 Technical data and illustrations are not binding and can be changed due to technical or commercial reasons.
 Les données techniques et les illustrations ne sont pas liantes. Des variations pourront y intervenir pour des raisons d'ordre technique ou commercial.
 Die technische Daten und Zeichnungen sind nicht verbindlich und können aus technischen, kommerziellen Gründen geändert werden.