

# Längsportal Unicenter LP 4000

## Längsportal LP

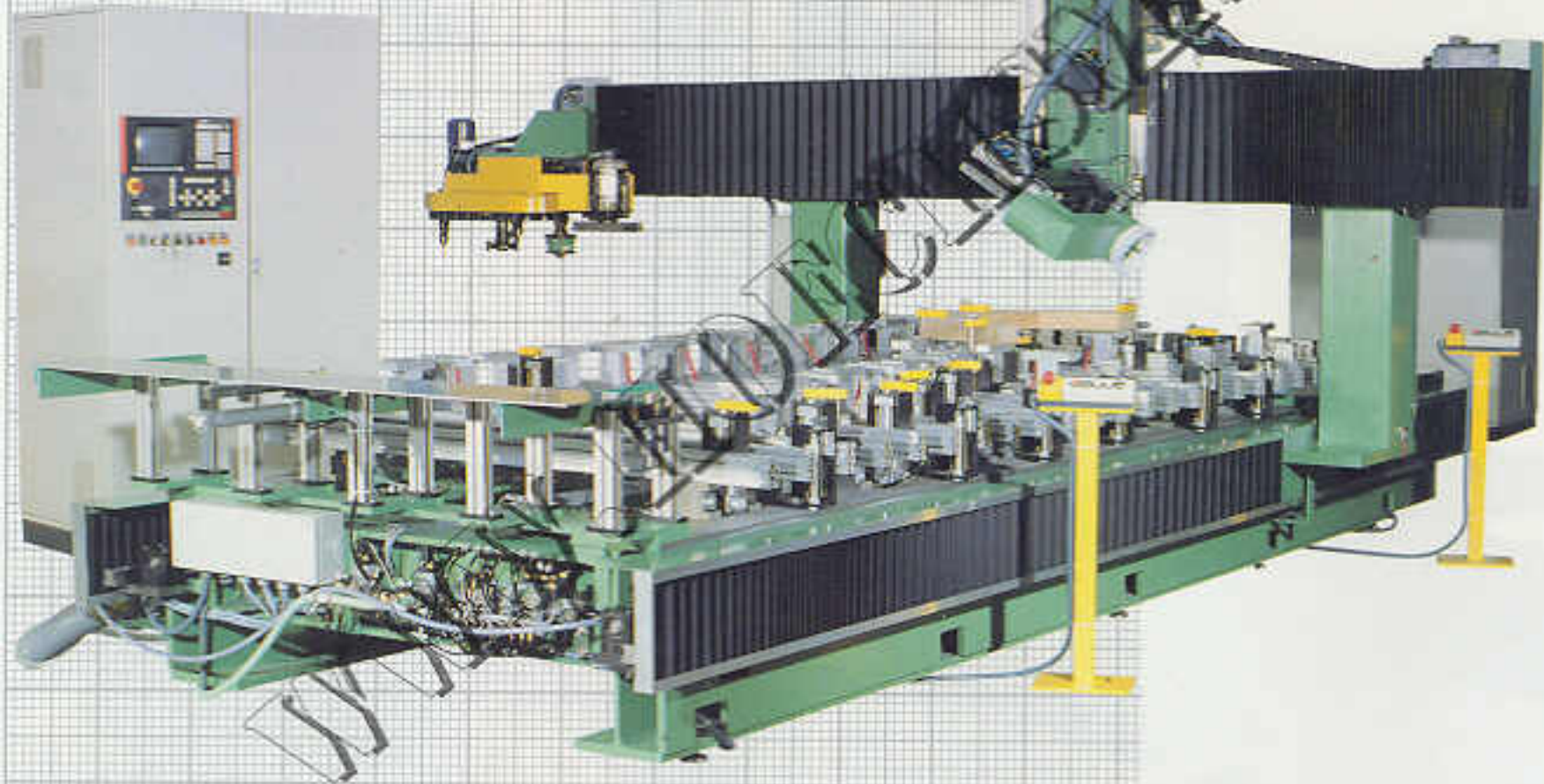

Das Bearbeitungszentrum LP 4000 mit Längsportal wurde ganz speziell für die Bearbeitung von Türen, Treppen, Fenster, Rundbogen sowie für Durchlaufteile und Wohnwagenelemente konzipiert.

Dieses Großflächenzentrum ist wahlweise mit einem Werkzeugwechsler oder mit dem Werkzeugstern lieferbar. Die Leistung des Motors für den Werkzeugwechsler beträgt 12 kW, die Bestückung kann bis zu 24 Werkzeuge betragen. Werkzeugaufnahme HSK 63 B. Der Werkzeugstern wird mit einem

Motor von 15 kW angetrieben. Eine gesteuerte Vektorachse mit Winkelgetrieben für Nut- und Sägearbeiten steht zur Verfügung, ebenso wie eine Schwenkachse für Horizontalbearbeitung. Das PICK-UP System ermöglicht den Einsatz großer Werkzeuge.

Diese Maschine kann auf Wunsch mit automatisch gesteuerten Säugern und Anschlägen ausgerüstet werden, was natürlich erheblich reduzierte Umrüst- und Spannzeiten zur Folge hat.



Maschinentyp	LP
Achszahl	3 - 5
Standardbereich	4000 x 1500
max. Arbeitsbereich	auf Anfrage
Fräsmotoren	1 - 2
Leistung	12 kW
WKZ in Wechsler	24

# Großflächen- Bearbeitungszentrum BAZ LP 50

Längsportal LP

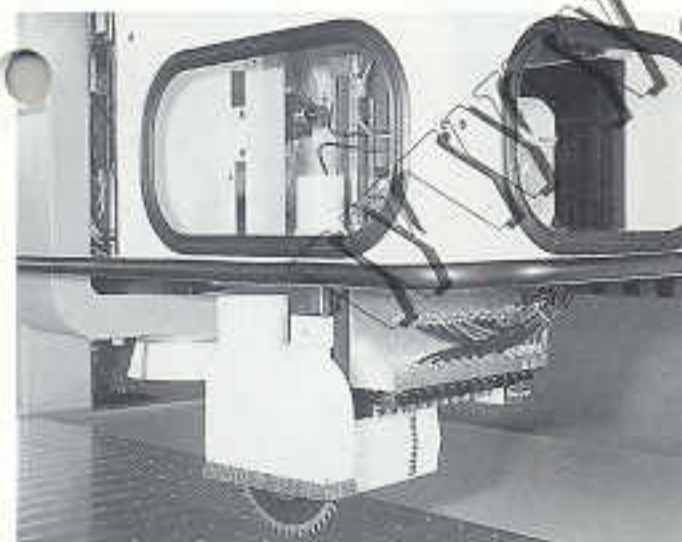

Dieses Großflächen-Bearbeitungszentrum in Sonderbauweise wurde für die Bearbeitung von Wohnwagen- und Fertighausteilen konzipiert. Es ist geeignet zum Umfräsen von Bodenplatten und Seitenwänden sowie Ausfräsungen in den Seitenteilen. Ebenso können natürlich auch die Einbauteile für den Innenbereich bearbeitet werden. Dies schließt jedoch andere Einsatzgebiete wie die Bearbeitung von Türen oder Treppen nicht aus. Der Arbeitsbereich beträgt 6000 x 2500 x 250 mm, der natürlich verkleinert oder vergrößert werden

kann, je nach Bedarf.

Das Bearbeitungszentrum kann wahlweise mit dem Werkzeugstern oder mit Motoren in Reihenanzahl geliefert werden.

Der Einsatzbereich wird durch Zusatzaggregate wie gesteuerte Kreissäge, abrufbare Bohrspindeln, Horizontalfräser, 5-Achsen-Schwenkkopf etc. wesentlich erweitert.

Das Bearbeitungszentrum verfügt über automatisch versenkbare Anschläge sowie gesteuerte Sauger, wodurch das Spannen des Werkstücks automatisiert wird.

Maschinentyp	BAZ LP 50
Achszahl	3 - 5
Standardbereich	4000 x 1500
max. Arbeitsbereich	auf Anfrage
Fräsmotoren	1 - 2
Leistung	15 kW
WKZ in Wechsler	8

# Querportal BAZ QP 50

## Querportal QP

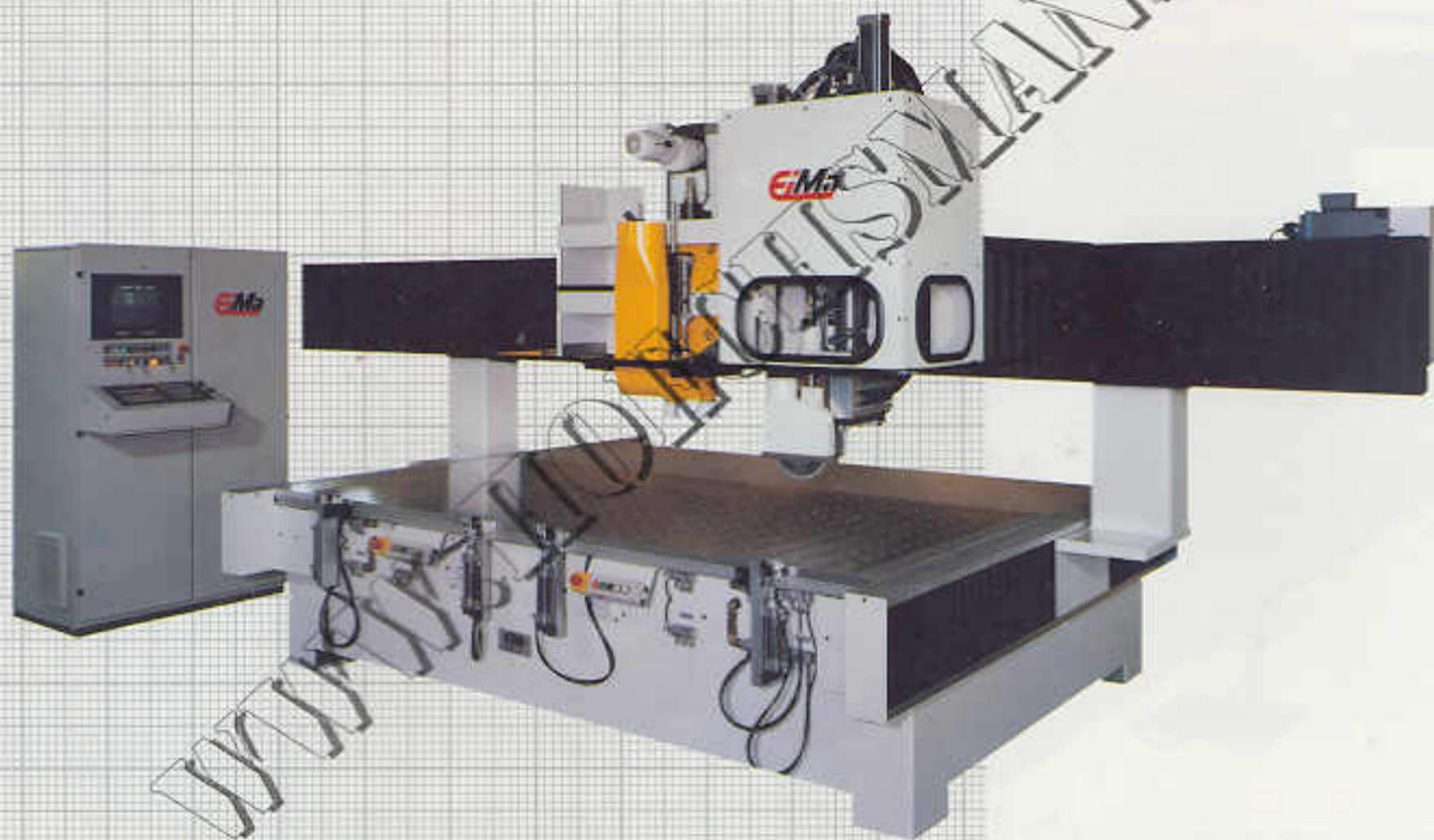

Dieser Maschinentyp zeigt seine Vorzüge besonders dann, wenn große Achshübe in Y und Z gefordert sind. Die steife Maschinenkonzeption erlaubt Arbeitsbereiche bis 4000 x 9000 mm mit sehr hohen Fräsleistungen. Ausfahrbare Tische und eine Staub- und Lärmschutzkabine bringen hier optimale Sicherheit.

Wie bei allen Maschinentypen kann hier ein Werkzeugstern mit 8 Spin-

deln und 15 kW Leistung, ein Single- oder Tandem-Werkzeugwechsler oder auch ein UNIROB-Kopf eingesetzt werden.

Zusätzliche Aggregate wie gesteuerte Nutsäge und Bohreinheit oder Tastaggregate können sofort eingebaut oder aber auch zu einem späteren Zeitpunkt nachgerüstet werden.



<b>Maschinentyp</b>	<b>QP 50</b>
<b>Achszahl</b>	<b>3</b>
<b>Standardbereich</b>	<b>2500 x 1500</b>
<b>max. Arbeitsbereich</b>	<b>5000 x 2500</b>
<b>Fräsmotoren</b>	<b>1 - 3</b>
<b>Leistung</b>	<b>15 kW</b>
<b>WKZ in Wechsler</b>	<b>8</b>

# 5-Achs-Center UNIROB QP

## Querportal QP

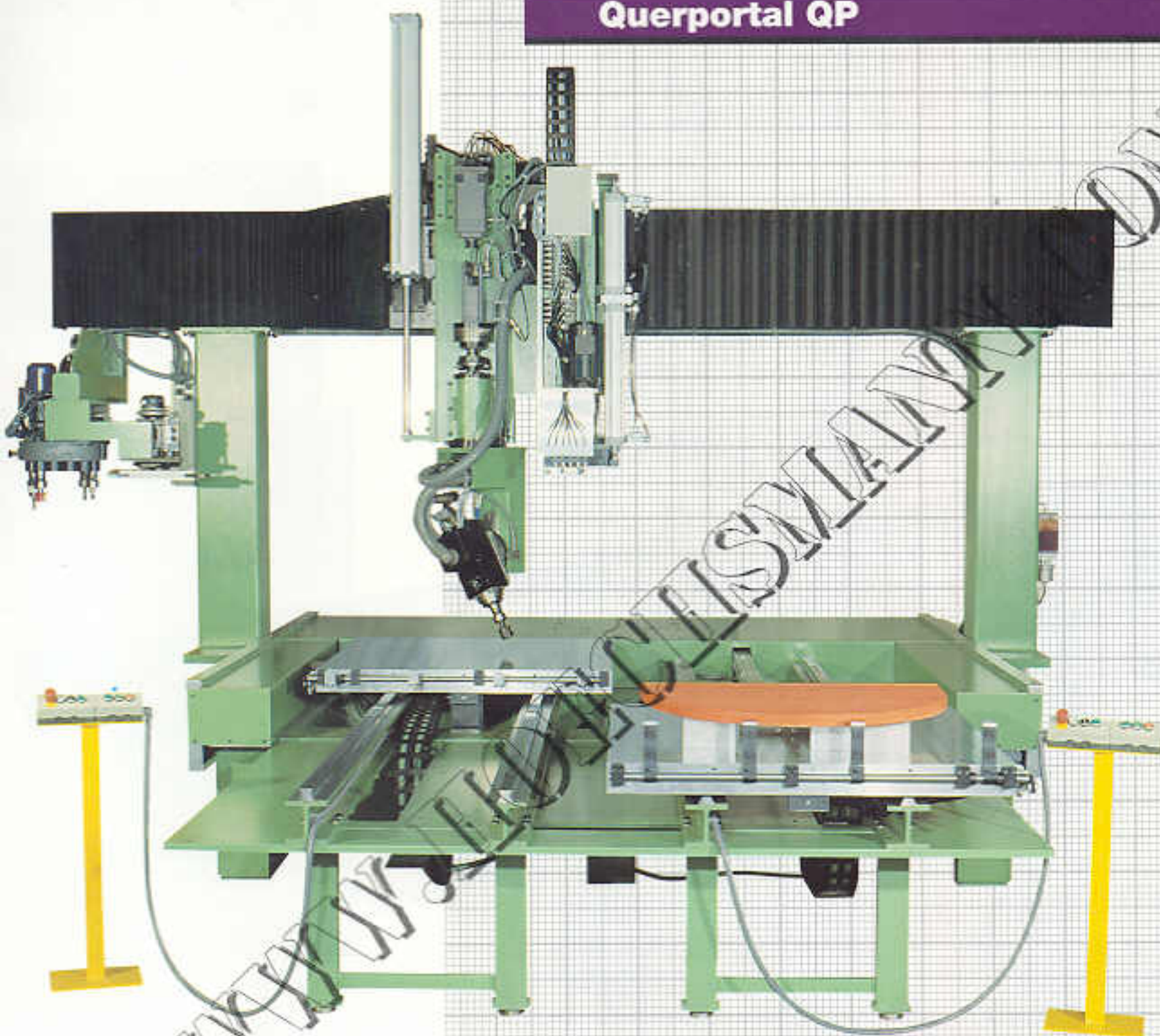

Das 5-Achsen-Zentrum ist für die Bearbeitung von Sichtteilen, Stühlen und Stuhlteilen, für Musikinstrumente und Modelle konzipiert. Der modulare Maschinenausbau ermöglicht den Einsatz des UNIROB-Kopfes auf die verschiedenen Maschinenmodelle. Im Bild ist ein Querportal mit 900 mm Z-Hub und zwei ausfahrbaren Tischen zu sehen. Ein abrufbarer Bohrspindelkopf unterstreicht die Vielfältigkeit dieser Maschine.

Beim UNIROB kann, wie hier, ein 8,5 kW-Motor mit 24.000 U/min und einer HSK 50 B-Aufnahme oder ein 12 kW-Motor mit HSK 63 B eingesetzt werden. Werkzeugwechsler mit 12, 24 oder 36 Plätzen sowie ein PICK-UP mit bis zu 5 Plätzen für große Werkzeuge oder Bohrköpfe stehen zur Verfügung. Selbstverständlich kann auch ein Messtaster oder Lasertaster für das »Teach in« eingesetzt werden.



<b>Maschinentyp</b>	<b>UNIROB</b>
<b>Achszahl</b>	<b>5</b>
<b>Standardbereich</b>	<b>3000 x 1200</b>
<b>max. Arbeitsbereich</b>	<b>auf Anfrage</b>
<b>Fräsmotoren</b>	<b>1</b>
<b>Leistung</b>	<b>7,5 (12) kW</b>
<b>WKZ in Wechsler</b>	<b>12 (24 - 36)</b>