

Bearbeitungszentren

Venture 10

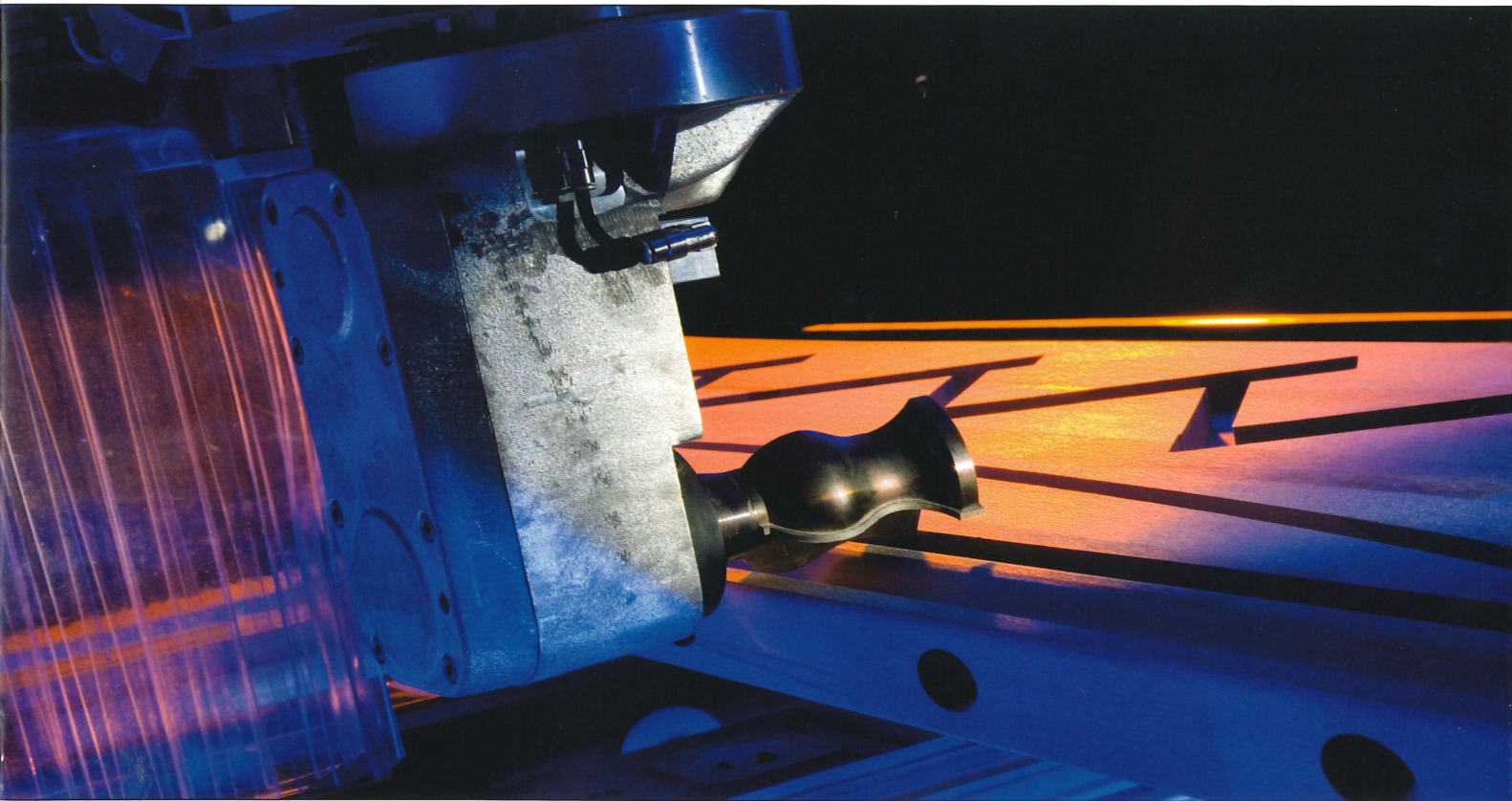



Venture 10 – Präzision bis ins Detail

Die schweren Venture 10 Bearbeitungszentren bieten neben den vielfältigen Oberfräsfunktionen einzigartige Zusatzfunktionen:

- FLEX5 Aggregat mit automatischer Winkeleinstellung (patentiert) zum Fräsen und Bohren, z. B. für Schiffschnitte
- Einstieg in die Nesting-Technologie (Plattenaufteilen) mittels Matrix-Adapterplatte
- Schleifen, getastetes Profilieren etc. mittels einer Vielzahl an einwechselbaren Aggregaten in die 15 kW starke Hauptspindel
- Schnelle Bohrbearbeitung inkl. Nutsägen mit dem High-Speed-Bohrkopf
- Spezielle Spannvorrichtungen z. B. für das Auseinanderfahren von Treppenstufen nach einem Trennschnitt

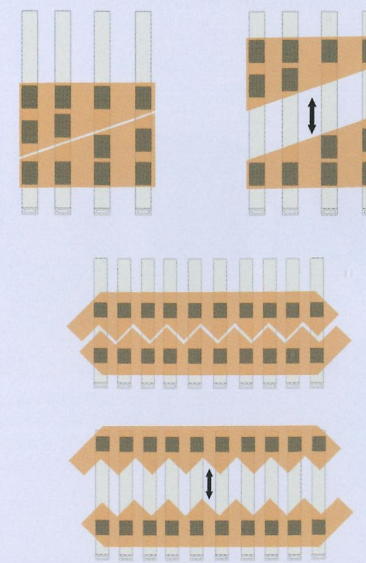

Nach einem Trennschnitt werden die Treppenstufen für die Weiterbearbeitung automatisch auseinandergezogen. Verschnittoptimierung und Produktivitätssteigerung durch optimale Spanntechnik

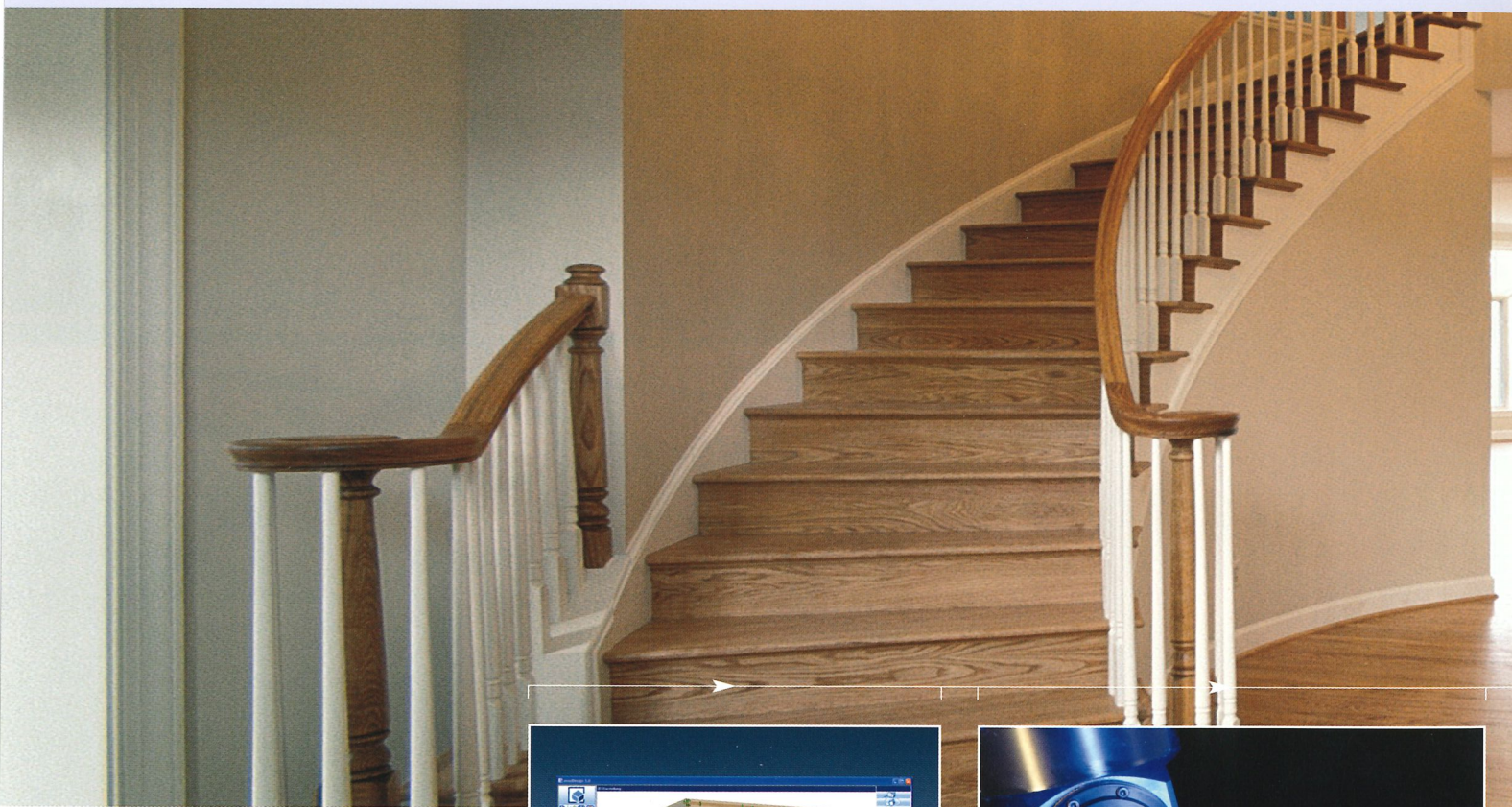

- Umfangreiches Softwarepaket:
- Extra woodWOP Softwarelizenz für den Büroarbeitsplatz inkl. Datenübernahme im DXF-Format (CAD)
 - woodDesign – die grafische Möbelkonstruktionssoftware für Kastenmöbel
 - MDE Basic – Maschinendatenerfassung für die Fertigungskostenoptimierung



- Hochflexibles FLEX5 Säge- und Bohraggregat für die Fünf-Achs-Bearbeitung
- Schiffschnitte passen auf Antrieb
 - Bohrungen in „jedem“ Winkel
 - Lamellonuten in „allen“ Ebenen



Treppenstufenausziehvorrichtung zur Komplettbearbeitung in einer Aufspannung von zwei Treppenstufen aus einem Rohling



Schnell und zuverlässig zu Ihrem fertigen Treppenteil. Mit der Venture 10 kein Problem.

High-End Features – all inclusive

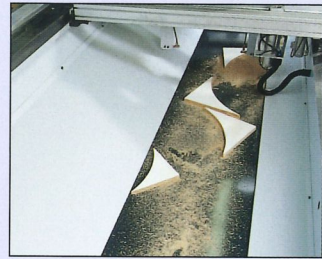

Hochsteifes Maschinenbett mit integrierter Reststück erfassung über die gesamte Bearbeitungstiefe von 1.600 mm. Es fallen keine Reststücke vor die Maschine (optional mit Späntransportband)

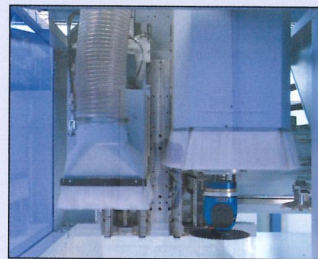

Zwei separate Z-Achsen für Hauptspindel und Bohrkopf ermöglichen den schnellen wechselnden Einsatz von Hauptspindel und Bohrkopf



HIGH-SPEED Bohrkopf 7.500 mit 9 Vertikalspindeln und 4 Horizontalspindeln. Einsetzbar für die gesamte Arbeitstiefe von über 2.000 mm

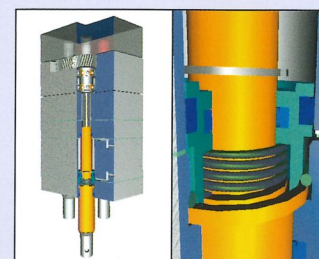

Automatische Spindelretrierung: patentiertes System für eine immer exakte Bohrtiefe bei unterschiedlichen Werkstoffen

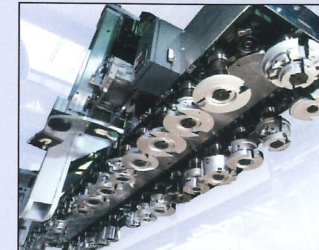

Schneller Kettenwechsler mit 30 großen Plätzen für Werkzeuge und Aggregate mit einem Durchmesser von bis zu 180 mm

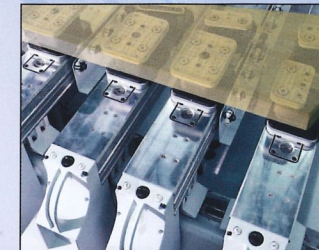

Arbeitstisch mit 8 oder 10 Konsolen und präzisen Linearführungen zur optimalen Werkstückspannung bei schwerer Zerspanung



Flexibilität pur – Durch die integrierte FLEX5 Schnittstelle kann jederzeit die automatische Winklereinstellung nachgerüstet werden. Ein einzigartiges Feature zum präzisen Durchführen von Schiffschnitten oder Bohren und Fräsen in „jedem“ Winkel ohne manuelle Einstellungen

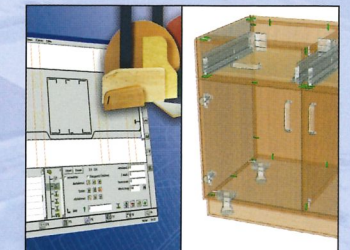

woodWOP 5.0: das weltweit am häufigsten eingesetzte Programiersystem mit woodDesign als 3D-Konstruktionswerkzeug für den „kürzesten“ Weg von der Zeichnung zum fertigen Maschinenprogramm

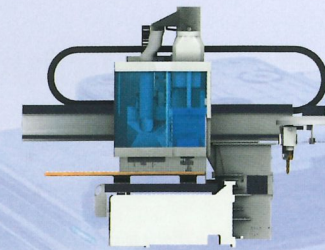

Aufgrund der kompakten, transparenten Sicherheitshaube können übergroße Werkstücke über das Maschinenbett hinaus stehen

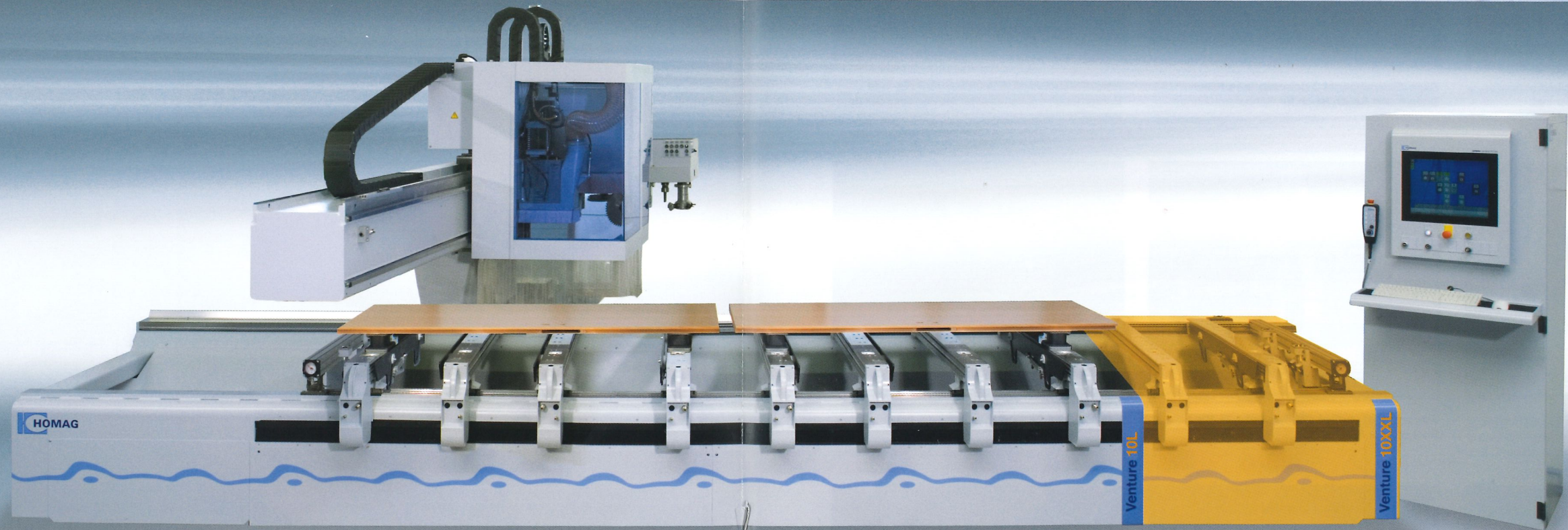

Anschlagbolzen mit klappbaren Anschlagplatten für beschichtete Werkstücke mit Deckschichtüberstand. Mit Endlageüberwachung der Anschlagbolzen zum Schutz vor Beschädigungen von Werkzeugen und Aggregaten

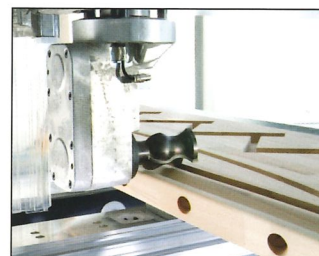

Interpolierende C-Achse 360°: Um die Aggregate in beliebigem Winkel drehen zu können, inkl. Druckluftübertragung in die Aggregate (z. B. zum Abblasen von Spanresten oder für getastete Bearbeitungen)

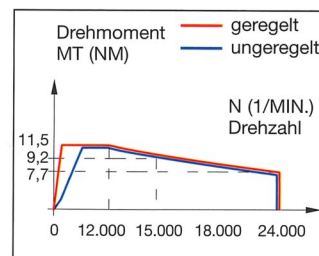

Hauptspindel (15 kW) mit geregelter Spindeldrehzahl 100-24.000 1/min. für ein extrem starkes Drehmoment auch bei geringen Drehzahlen wie z. B. beim Schleifen. Ein Spindelsensor sorgt für den Schutz der Hauptspindel bei z. B. Werkzeugunwucht

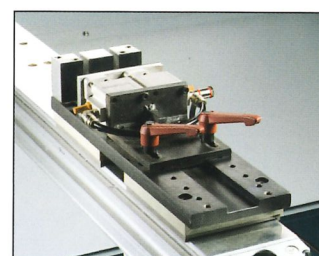

Konsolen mit verdeckten Zuleitungen von Vakuum und Druckluft für optimale Zugänglichkeit. Schnellkupplungen zum Anschluss von Pneumatikspannern



Robuste Einlegehilfen zur Auflage schwerer Werkstücke



Leuchtdiodenanzeigen (LED) zur einfachen und schnellen Positionierung der Vakuumspanner und Konsolen

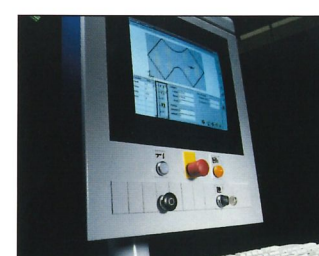

power control Steuerung PC 85: mit schwenkbarem Bedienpult für die einfache Maschinenbedienung durch Features wie Graphische Werkzeugdatenbank und Maschinendatenerfassung (MDE)

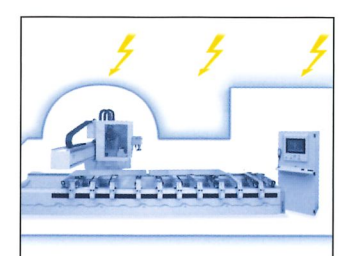

Unterbrechungsfreie Stromversorgung (USV) zur Vermeidung von Datenverlusten bei Stromausfall und Netzspannungsschwankungen

Clevere Extras für unbegrenzte Möglichkeiten

Eine clevere Investition in die Zukunft: die Venture wächst flexibel mit Ihren Anforderungen.

Für weitere Anwendungen fordern sie bitte unseren Aggregate- und Spannmittelkatalog an.



7471

Werkzeugübergabeplatz, sicheres und schnelles Beschicken des Werkzeugwechslers inkl. Leerplatzabfrage im Werkzeugwechsler



7519

Säge-/Bohraggregat 2 Spindeln: zum Nuten, Bohren und Sägen (auch für Gehrungsschnitte)

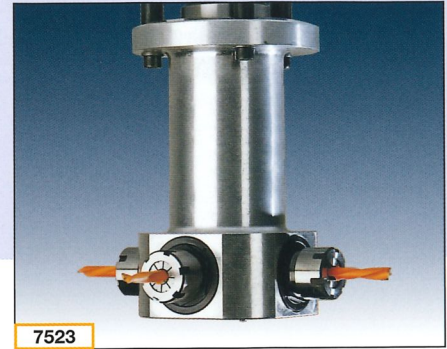

7523

Bohr-/Fräsaggregat 4 Spindeln: für Fräs- und Bohrarbeiten mit verschiedenen Werkzeugdurchmessern

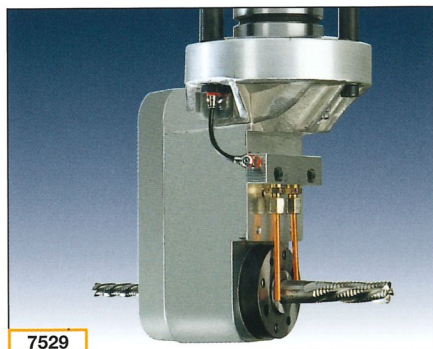

7529

Schlosskastenfräsaggregat: mit 2 Spindeln zum Horizontalfräsen mit integrierter Abblasdüse für Späne



7535

Fräsaggregat vertikal mit Tastring: z. B. für hochpräzise Arbeitsplattenverbindungen



7544

Fräsaggregat horizontal für schwere Fräsarbeiten: z. B. bei Treppenhandlaufbearbeitung

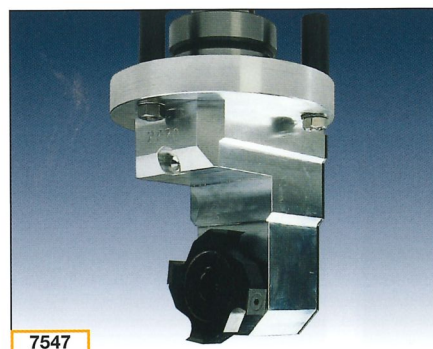

7547

Eckenausklinkaggregat: für exakte Ausschnitte in Türen oder Arbeitsplatten



7549

Schleifaggregat mit Abblasdüse: garantiert ein perfektes Finish von Massivholz bei hoher Standzeit



7568

FLEX5 Säge-/Bohraggregat automatisch schwenkbar: für Bearbeitungen in beliebigem Winkel (z. B. Schiffschnitte)

FLEX5

Dauerhafte Lösungen

Die Venture 10 steht für höchste Zukunfts- und Investitionssicherheit. Denn sie wächst mit den Anforderungen, ist jederzeit problemlos mit Bearbeitungs- und Adapteraggregaten erweiterbar und damit für neue Aufgaben bestens gerüstet. Wirtschaftlichkeit auf engstem Raum durch:

- Zusammenfassung von Arbeitsschritten
- Reduzierung von Transportzeiten und Transportbeschädigungen
- Reduzierung der Lieferzeiten
- Verbesserung der Qualität durch automatische Abläufe
- Verringerung der Arbeitsvorbereitungen durch Datenübernahme von allen gängigen Treppensoftwarepaketen und CAD-Systemen

Weitere Optionen

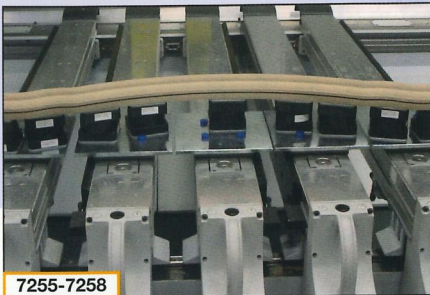

7255-7258

Maxi-Flex-Spannsystem für die flexible Aufspannung von Formteilen



7285-7288

Matrix-Adapterplatte – für Nesting-Anwendungen und zum Spannen von Kleinteilen mit individueller Formgebung



7320

Klemmvorrichtung für Pfosten und Kanteln

Weitere Optionen



7321

Treppenstufenauseinanderziehvorrichtung – effiziente Komplettbearbeitung von zwei Treppenstufen aus einem Rohling

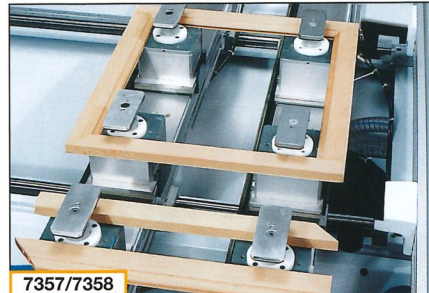

7357/7358

Schlauchlose Vakuumspanner für Rahmenteile

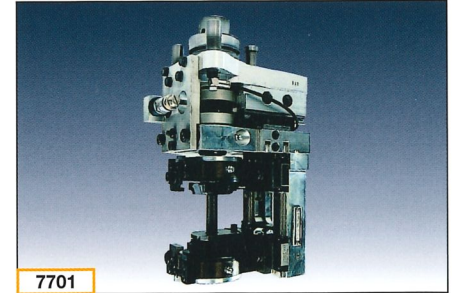

7701

Bündigfräsaggregat zum getasteten Profilieren von Werkstückkanten zeitgleich von oben und unten, z. B. Treppenstufen

Weitere Optionen

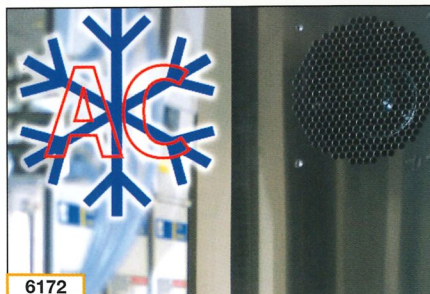

6172

Klimaanlage: zur Kühlung des Schaltschranks bei mehr als 35° C Außentemperatur

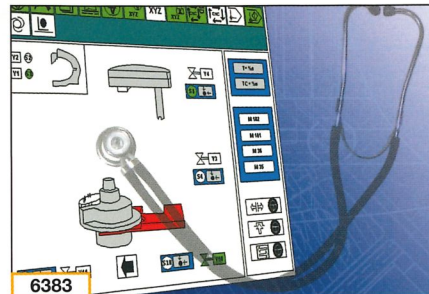

6383

woodScout: das System ermöglicht eine systematische, schnelle Störungsbeseitigung und führt zur wesentlichen Erhöhung der Maschinenverfügbarkeit

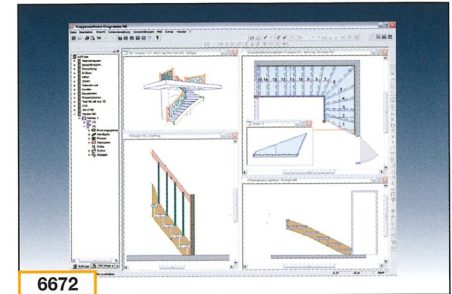

6672

woodStairs: Treppensoftware zum Konstruieren von Treppen inkl. Datenübertragung an die Venture

HOMAG Software-Produkte – Mit Sicherheit alles aus einer Hand.

Für weitere Softwarepakete fordern Sie bitte unseren Prospekt „Software für Bearbeitungszentren“ an.

Technische Daten **Venture 10**

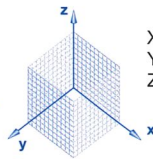
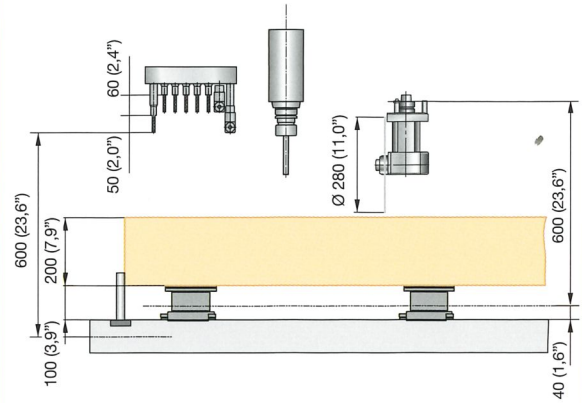
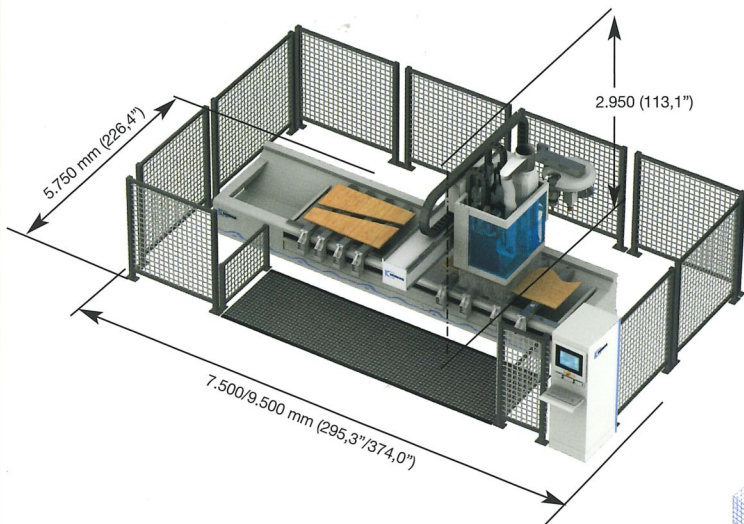

X: 4.500/6.500 mm (177,2"/255,9")
 Y: 2.445 (96,3")
 Z: 600 (23,6")

X1 = Einfachbelegung
 X2 = Zweifachbelegung
 X3 = Pendelbelegung

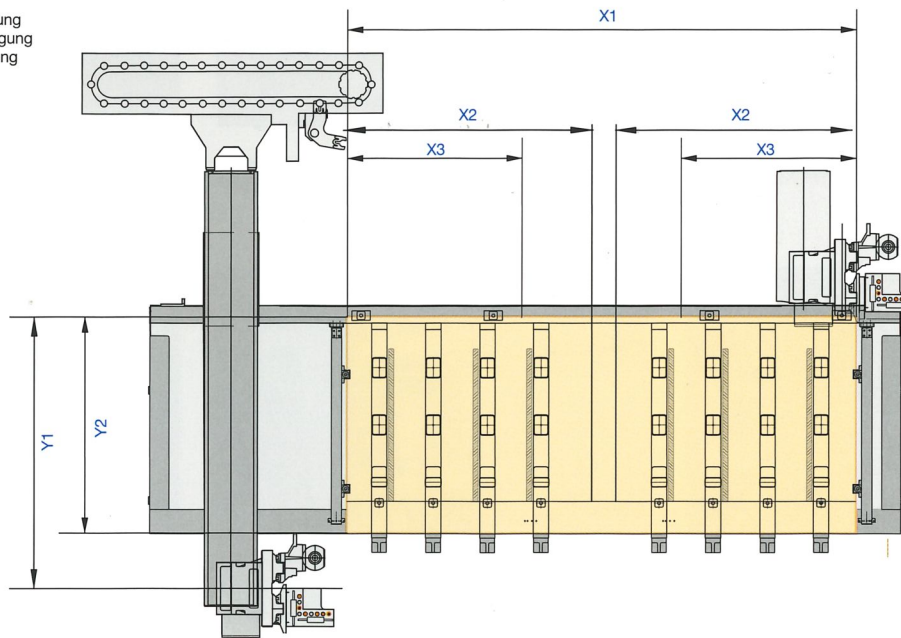

	X1	X2	X3	Y1	Y2
Venture 10L	4.175 mm (164,4")	1.950 mm (76,8")	1.550 mm (61,0")	2.150 mm (84,6")	1.850 mm (72,8")
Venture 10XXL	6.175 mm (243,1")	2.950 mm (116,1")	2.550 mm (100,4")		

Technische Daten und Fotos sind nicht in allen Einzelheiten verbindlich. Wir behalten uns Änderungen im Zuge der Weiterentwicklung ausdrücklich vor.

Ein Unternehmen der HOMAG Gruppe



HOMAG Holzbearbeitungssysteme AG
 Homagstraße 3-5
 72296 SCHOPFLOCH
 DEUTSCHLAND
 Tel. +49 7443 13-0
 Fax +49 7443 13-2300
 info@homag.de
 www.homag.de