

# UNSERE MARKEN **ANGEBOTE** FRÜHJAHR/SOMMER 2023



## Serie BTS – Band- und Tellerschleifmaschinen

- ▶ Zum Schleifen von Längskanten, Stirnkanten, Rundungen, Gehrungen sowie für Planflächen im rechten Winkel
- ▶ Zum Bearbeiten von Weichholz und Hartholz
- ▶ Schleifbandaggregat zur vertikalen oder horizontalen Nutzung stufenlos von 0 bis 90° schwenkbar

- ▶ Stufenlos von 0 bis 45° schwenkbare Werkstückauflage am Band- und Telleraggregat verwendbar
- ▶ Werkstückauflage mit beidseitiger Aufhängung für mehr Stabilität
- ▶ Gehrungsanschlag in T-Nut geführt

- ▶ Kompaktes Maschinengehäuse in solider Stahl-Graugusskonstruktion
- ▶ Schneller, werkzeugloser Schleifbandwechsel über Schnellspannvorrichtung
- ▶ Integrierter Absaugstutzen für den Anschluss einer externen Absaugeinheit

### Lieferumfang BTS 150

- Schleifband
- Schleifscheibe mit Klebefläche
- Hintere Tischverlängerung

### Lieferumfang BTS 151

- Gehrungsanschlag ±60°
- Schleifband 914 x 100 mm, K 80
- Schleifblatt Ø 100 mm, K 80
- Klettaufnahme nicht im Lieferumfang enthalten

### Lieferumfang BTS 250

- Schleifband K 60
- Schleifscheibe K 80
- Absaugstutzenadapter von 35 auf 120 mm
- Klettaufnahme nicht im Lieferumfang enthalten



**BTS 151**  
Mit geschwenktem Schleifaggregat. Der Tisch kann ebenfalls geschwenkt werden.



**BTS 150**  
Der BTS 150 ist für mehr Stabilität beidseitig geführt



**BTS 250**



Zubehör für BTS 150/151 Art.-Nr. € zzgl. USt.  
① Klettaufnahme Ø 150 mm 5911001 6,69/ St.

Zubehör für BTS 250 Art.-Nr. € zzgl. USt.  
① Klettaufnahme Ø 250 mm 5912501 17,49/ St.  
② Unterbau für BTS 250 5914250 97,90/ St.  
③ Winkelanschlag 5914251 25,00/ St.

Technische Daten		BTS 150	BTS 151	BTS 250
Schleifbandgröße	mm	915 x 100	914 x 100	1.220 x 150
Schleifteller-Ø	mm	150	150	250
Tischgröße	mm	150 x 230	226 x 160	360 x 200
Schwenkung	°	0 – 45	0 – 45	0 – 45
Drehzahl	min <sup>-1</sup>	2.850	2.980	1.440
Absaugstutzen-Ø	mm	58	63	120
Aufnahmeleistung ~50 Hz	W / V	400 / 230	370 / 230	800 / 230
Abmessungen (L x B x H)	mm	560 x 270 x 300	460 x 360 x 280	720 x 410 x 440
Gewicht	kg	17	16,5	47

## HOLZKRAFT Tellerschleifer TS 301

## HOLZKRAFT Band- und Tellerschleifer BTS 200

- ▶ Kompakte Schleifer zum Bearbeiten von Flächen, Kanten und Rundungen
- ▶ Großdimensionierte Arbeitstische

### Besonderheiten BTS 200

- ▶ Mit schwenkbarem Bandschleifaggregat 0° - 90°
- ▶ Schnelles Wechseln der Schleifbänder über Schnellspannsystem
- ▶ Einfache Bandlaufeinstellung



**TS 301**  
inkl. Gehrungsanschlag und Schleifscheibe K 80

statt € 389,00 zzgl. USt.  
**319,-**  
€ 379,61 inkl. USt.  
Art.-Nr.: 5904300

Technische Daten		TS 301	BTS 200
Schleifteller-Durchmesser	mm	300	300
Schleifbandabmessungen	mm	-	152 x 1.219
Bandgeschwindigkeit	m/s	-	12
Arbeitstisch Grauguss	mm	-	315 x 155
Arbeitstisch Aluminium	mm	390 x 230	400 x 225
Arbeitstischschwenkung	°	-10 – 0 – +45	-15 – 0 – +45
Absaugstutzen-Ø	mm	Ø 60	2 x Ø 63
Motorleistung ~50 Hz	W / V	750 / 230	1.100 / 230
Abmessungen (L x B x H)	mm	550 x 420 x 420	830 x 620 x 1.340
Gewicht	kg	28	53



**BTS 200**  
inkl. Gehrungsanschlag, Schleifband K 100 und Schleifscheibe K 80

zzgl. USt.  
**20,90**  
€ 24,87 inkl. USt.  
Art.-Nr. 5900301



**Trennblech zum Schleifscheibenwechsel**  
• Für die einfache Montage und Demontage von Schleifscheiben mit Klettverschluss an Band- und Tellerschleifern

Schleifbänder BTS 200 VE	Art.-Nr.	€ zzgl. USt.
1.219 x 150 mm		
K 60	5 5911206	33,90
K 80	5 5911208	30,90
K 100	5 5911210	30,90
K 120	5 5911212	30,90
K 150	5 5911215	30,90
K 180	5 5911218	30,90
<b>Schleifbandset BTS 200</b>		
Je 10 St K80/100/120	5911230	185,40
<b>Schleifblätter Ø 300 mm</b>		
K 60 Klett	5 5913106	15,90
K 80 Klett	5 5913108	14,50
K 100 Klett	5 5913110	14,50
K 120 Klett	5 5913112	14,50
K 150 Klett	5 5913115	14,50
Klettauflage	3357801	14,50

## NTS 200 / NTS 255 – Nass-Schleifsysteme zum Schärfen von Messern und vielen Werkzeugen

- ▶ Dauerhafter Schliff ohne Verlust der Werkzeughärte wegen Hitzebildung während des Schleifvorgangs durch geringe Drehzahl und kühlendes Wasserbad
- ▶ Umfangreiches Zubehör erleichtert die Anwendung der richtigen Schleiftechnik - auch für Anfänger

- ▶ Viele Haltevorrichtungen für verschiedene Werkzeuge erhältlich
- ▶ Spezieller Edelkorund-Schleifstein mit Aluminiumoxyd für perfekte Schleifergebnisse auch bei hartem Stahl über 60 HRC (Werkzeugstahl)

- ▶ Leistungsstarker Induktions-Motor für ruhiges und vibrationsarmes Arbeiten
- ▶ Lederabziehscheibe zum Abziehen von Schleifgraten nach dem Schärfen
- ▶ Abziehpaste zur Politur des Werkstückes nach dem Schleifen
- ▶ Winkellehre zur Einstellung des korrekten Schleifwinkels
- ▶ Spritzwassergeschützter Motor und Schalter

- › Leistungsaufnahme 120 W
- › Schleifstein 200 x 40 mm
- › Schleifstein

- › Leistungsaufnahme 200 W
- › Schleifstein 250 x 50 mm



NTS 200

NTS 255

- Lieferumfang**
- Abziehpaste
  - Winkellehre
  - Universalschleifvorrichtung
  - Edelkorund-Schleifstein K220
  - Lederabziehscheibe

**NTS 200**  
statt € 149,00 zzgl. USt.  
**129,-**  
€ 153,51 inkl. USt.  
Art.-Nr. 5750200

**NTS 255**  
statt € 229,00 zzgl. USt.  
**199,-**  
€ 236,81 inkl. USt.  
Art.-Nr. 5750255

Technische Daten		NTS 200	NTS 255
Lederabziehscheibe	mm	220 x 30	200 x 30
Drehzahl	min <sup>-1</sup>	120	90
Elektrischer Anschluss	V / Hz	230 / ~50	230 / ~50
Abmessungen (L x B x H)	mm	348 x 285 x 275	380 x 370 x 420
Gewicht	kg	9,2	17

Zubehör	Art.-Nr.	€ zzgl. USt.
Edelkorund-Schleifstein K220 200mm	5760000	44,90
Edelkorund-Schleifstein K220 250mm	5760050	81,90
Winkellehre Schleifstein Ø200mm	5760002	10,90
Winkellehre Schleifstein Ø250 mm	5760052	10,90
Steinpräparierer	5760055	22,90
Lederabziehscheibe Ø220mm	5760001	56,90
Lederabziehscheibe Ø200mm	5760003	78,90
Lederabziehscheibe profiliert	5760053	71,50
Abziehpaste	5760051	14,50
Vorrichtung für Röhren und Hohleisen	5760054	53,50
Vorrichtung für kleine Messer	5760056	39,50
Vorrichtung für große Messer	5760057	45,90
Vorrichtung für Scheren	5760058	51,90
Vorrichtung für Äxte	5760059	23,50
Abdrehvorrichtung	5760060	49,90
Ersatzscheibe für Abdrehvorrichtung	5760061	29,90
Universalschleifvorrichtung	5760062	32,50
Universal-Schleifstütze	5760063	27,90
Hobelmesserschleifvorrichtung bis 320 mm	5760070	355,00
Hobelmesserschleifvorrichtung bis 400 mm	5760071	375,00
<b>Haushalts-Set</b>	5760064	109,00
Vorrichtung für gerade Scheren und Heckenschere, große Messer und Äxte		
<b>Drechsel-Set</b>	5760065	109,00
Vorrichtung für Röhren und Hohleisen, Universalschleifstütze, Steinpräparierer		

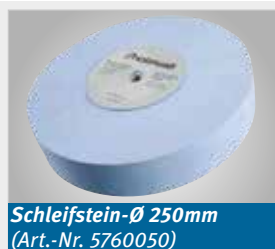

## OSS 100 – Oszillierende Spindelschleifmaschine zum Schleifen von runden Kanten, Aussparungen oder Ausschnitten

- ▶ Leistungstarker 450 Watt Motor mit ausreichend Kraft für alle Holzwerkstoffe
- ▶ Einfacher Transport und Lagerung durch kompakte und leichte Bauweise

- ▶ Gute Oberfläche durch rotierende und oszillierende Spindel
- ▶ Stabilität auch bei größeren Werkstücken, durch großen und soliden Grauguss-Tisch

- ▶ Sicheres und sauberes Arbeiten durch integrierten Absaugstutzen zum Anschluss einer externen Absaugeinheit
- ▶ Praktische Aufbewahrungsmöglichkeit für Zubehör und Montagewerkzeug

OSS 100  
statt € 199,00 zzgl. USt.  
**159,-**  
€ 189,21 inkl. USt.  
Art.-Nr. 5903500



Technische Daten		OSS 100
Spindel-Ø	mm	12,7
Schleifhöhe max.	mm	116
Oszillation	min <sup>-1</sup>	58
Oszillationshub	mm	16
Schleifhülsen-Ø	mm	13, 19, 26, 38, 51, 76
Absaugstutzen-Ø	mm	38
Drehzahl Schleifaggregat	min <sup>-1</sup>	2.000
Tischgröße	mm	370 x 295
Schutzklasse		II
Motordrehzahl	min <sup>-1</sup>	10.000
Motorleistung ~50 Hz	W/V	450 / 230
Abmessungen (L x B x H)	mm	390 x 330 x 450
Gewicht	kg	14

### Lieferumfang:

- 6 Schleifhülsen K80, Ø 13 / 19 / 26 / 38 / 51 / 76 mm
- 5 gummierte Schleifwalzen, Länge 115 mm, Ø 19 / 26 / 38 / 51 / 76 mm
- 6 Tischeinlagen, Ø 13 / 19 / 26 / 38 / 51 / 76 mm
- 3 Spindelscheiben, Ø 16 / 20 / 35 mm
- Montagewerkzeug

## OBSS 100 – Oszillierende Spindel- und Bandschleifmaschine zum Schleifen von runden und geraden Kanten, Aussparungen oder Ausschnitten

- ▶ Band- und Spindelschleifen in einem Gerät
- ▶ Schnell umrüstbar
- ▶ Leistungstarker Motor mit ausreichend Kraft für alle Holzwerkstoffe
- ▶ Gute Oberfläche durch rotierende und oszillierende Spindel

- ▶ Neigbarer Arbeitstisch stufenlos einstellbar von 0° bis 45°. Zusätzlich feste Winkelstufen bei 0°, 15°, 22,5°, 30° und 45°

- ▶ Sicheres und sauberes Arbeiten durch integrierten Absaugstutzen zum Anschluss einer externen Absaugeinheit
- ▶ Praktische Aufbewahrungsmöglichkeit für Zubehör und Montagewerkzeug

OBSS 100  
statt € 289,00 zzgl. USt.  
**229,-**  
€ 272,51 inkl. USt.  
Art.-Nr. 5903501



Technische Daten		OBSS 100
Schleifband	mm	610 x 100
Schleifhöhe max.	mm	98
Schleiffläche	mm	220 x 100
Bandumlaufgeschwindigkeit	m/s	8
Spindel-Ø	mm	12,7
Oszillation	min <sup>-1</sup>	58
Oszillationshub	mm	16
Schleifhülsen-Ø	mm	13, 19, 26, 38, 51
Absaugstutzen-Ø	mm	38
Drehzahl Schleifaggregat	min <sup>-1</sup>	2.000
Tischgröße	mm	430 x 410
Motorleistung ~50 Hz	W/V	450 / 230
Abmessungen (L x B x H)	mm	530 x 480 x 480
Gewicht	kg	12

### Lieferumfang:

- 5 Schleifhülsen K80, Ø 13 / 19 / 26 / 38 / 51 mm
- 4 gummierte Schleifwalzen, Länge 115 mm, Ø 19 / 26 / 38 / 51 mm
- 5 Tischeinlagen Ø 13 / 19 / 26 / 38 / 51 mm
- 3 Spindelscheiben Ø 16 / 22 / 35 mm
- Schleifband
- Schleifbandaufsatz
- Abdeckung für Schleifbandaufsatz
- Werkstückanschlag
- Montagewerkzeug

Zubehör	OSS 100	OBSS 100	VE	Art.-Nr.	€ zzgl. USt.	Zubehör	OSS 100	OBSS 100	VE	Art.-Nr.	€ zzgl. USt.	Zubehör	OSS 100	OBSS 100	VE	Art.-Nr.	€ zzgl. USt.
<b>Schleifwalze gummiert</b>						Ø13mm K240	•	•	3	5913730	3,99	Ø51mm K100	•	•	3	5913714	7,99
Ø19mm	•	•		5913519	2,19	Ø19mm K80	•	•	3	5913701	4,99	Ø51mm K120	•	•	3	5913724	7,99
Ø26mm	•	•		5913526	2,99	Ø19mm K100	•	•	3	5913711	4,99	Ø51mm K240	•	•	3	5913734	7,99
Ø38mm	•	•		5913538	4,39	Ø19mm K120	•	•	3	5913721	4,99	Ø76mm K80	•	•	3	5913705	8,99
Ø51mm	•	•		5913551	5,99	Ø19mm K240	•	•	3	5913731	4,99	Ø76mm K100	•	•	3	5913715	8,99
Ø76mm	•	•		5913576	8,49	Ø26mm K80	•	•	3	5913702	5,99	Ø76mm K120	•	•	3	5913725	8,99
<b>Tischeinlagen-Set</b>						Ø26mm K100	•	•	3	5913712	5,99	Ø76mm K240	•	•	3	5913735	8,99
Ø13/19/26/38/51/76 mm	•	•		5913500	5,59	Ø26mm K120	•	•	3	5913722	5,99						
<b>Spindelscheiben-Set</b>						Ø26mm K240	•	•	3	5913732	5,99						
Ø16/20/35 mm	•	•		5913501	1,99	Ø38mm K80	•	•	3	5913703	6,99						
<b>Schleifhülsen-Set</b>						Ø38mm K100	•	•	3	5913713	6,99						
Ø13mm K80	•	•	3	5913700	3,99	Ø38mm K120	•	•	3	5913723	6,99						
Ø13mm K100	•	•	3	5913710	3,99	Ø38mm K240	•	•	3	5913733	6,99						
Ø13mm K120	•	•	3	5913720	3,99	Ø51mm K80	•	•	3	5913704	7,99						
												<b>Schleifbänder für OBSS 100</b>					
												610 x 100 mm K80	10	5913608	40,50		
												610 x 100 mm K100	10	5913610	40,50		
												610 x 100 mm K120	10	5913612	40,50		
												610 x 100 mm K240	10	5913624	40,50		

## ZSM 405 – Zylinderschleifmaschine

- ▶ Die ideale Zylinderschleifmaschine für den Heimwerker
- ▶ Stufenlos einstellbare Vorschubgeschwindigkeit von 0 - 3 m/min
- ▶ Schleifeinheit wird mittels Höhenverstellkurbel und Skala rasch und genau an die Werkstücke angepasst

Technische Daten		ZSM 405
Schleiflänge min.	mm	130
Schleifbreite max.	mm	405
Werkstückdicke min./max.	mm	5/130
Schleifwalzen-Ø	mm	132
Breite Schleifwalze	mm	410
Vorschub stufenlos	m/min.	0,5 - 3,0
Drehzahl	min <sup>-1</sup>	1.440
Absaugstutzen Ø	mm	100
Motorleistung ~50 Hz	kW/V	1,5 / 230
Gewicht	kg	53

ZSM 405  
statt € 1.179,00 zzgl. USt.  
**949,-**  
€ 1.129,31 inkl. USt.  
Art.-Nr. 5901405

- Lieferumfang:
- Anschluss für Absaugung
  - vordere Tischverlängerung
  - hintere Tischverlängerung
  - Fahrvorrichtung



Serienmäßig mit vorderer und hinterer Tischverlängerung

## Zylinderschleifmaschine ZSM 560 – zum Flächenschleifen von breiten Werkstücken aus Holz und Metall. ZSM 560 Vario mit Vario-Antrieb

- ▶ Einfache Höhenverstellung über Kurbel
  - ▶ Einfaches Austauschen des Schleifpapiers
  - ▶ Geschlossener Unterbau
- ▶ Stufenlos über Potentiometer einstellbarer Vorschub
  - ▶ Stufenlose Einstellung des Vorschubs und der Zylinderschleifwalzendrehzahl über Potentiometer

- Lieferumfang
- Bordwerkzeug
  - Schleifbandrolle K80

Technische Daten		ZSM 560	ZSM 560 Vario
Schleifbandlänge x -breite	mm	3.280 x 78	3.280 x 78
Schleifbreite x -höhe max.	mm	555 x 80	555 x 80
Schleifwalzen-Ø	mm	132	132
Arbeitstischlänge x -breite	mm	592 x 505	592 x 505
Werkstückhöhe min. / max.	mm	5 / 80	5 / 80
Werkstücklänge min.	mm	120	120
Drehzahl	min <sup>-1</sup>	1.400	0 - 1.800
Vorschubgeschwindigkeit	m/min	0 - 3,5	0 - 3,5
Antriebsmotor ~50 Hz	kW / V	1,1 / 230	1,1 / 230
Gewicht	kg	116	119

ZSM 560  
statt € 1.559,00 zzgl. USt.  
**1.249,-**  
€ 1.486,31 inkl. USt.  
Art.-Nr. 5903560

ZSM 560 Vario  
statt € 2.199,00 zzgl. USt.  
**1.759,-**  
€ 2.093,21 inkl. USt.  
Art.-Nr. 5903565



ZSM 560 Vario

## KSO 790 – Kantenschleifmaschine

- ▶ Längs- und Quertisch für Gehrungen von 0° bis 45° stufenlos schwenkbar
- ▶ Horizontal und vertikal verwendbares Schleifaggregat, dadurch breiter Einsatzbereich
- ▶ Längstisch ist um 110 mm höhenverstellbar zur optimalen Ausnutzung der Schleifbandbreite
- ▶ Serienmäßig mit Quertisch zum Konturschleifen, schwenkbar bis 45°
- ▶ Inkl. stufenlos verstellbarem Gehrungsanschlag
- ▶ Schleifband-Schnellspannung
- ▶ Graphit-Belag auf der Schleifsohle für eine höhere Gleiteigenschaft des Schleifbandes und längere Einsatzdauer
- ▶ Vertikales Schleifen möglich

- Lieferumfang:
- Gehrungsanschlag
  - Schleifband K80

KSO 790 (230V)  
statt € 869,00 zzgl. USt.  
**699,-**  
€ 831,81 inkl. USt.  
Art.-Nr. 5900791

KSO 790 (400V)  
statt € 869,00 zzgl. USt.  
**699,-**  
€ 831,81 inkl. USt.  
Art.-Nr. 5900790

Technische Daten		KSO 790
Tischhöhe min./max.	mm	790 / 890
Tischhöhenverstellung	mm	100
Längstisch Abmessungen (L x B)	mm	790 x 221
Quertisch Abmessungen (L x B)	mm	514 x 221
Schleifband Abmessungen	mm	2.010 x 152
Schleiffläche (L x B)	mm	823 x 152
Schleifwalze Durchmesser	mm	70
Schleifbandgeschwindigkeit	m/s	11
Absaugstutzen-Ø	mm	100
Motorleistung~50 Hz	kW/V	1,5 / 230 oder 400
Gewicht	kg	78



▶ Passende Schleifbänder finden Sie im Hauptkatalog oder unter: [www.stuermer-maschinen.de](http://www.stuermer-maschinen.de)

## KSO 750 / 850 – Kantenschleifmaschinen

- ▶ Mit oszillierendem Schleifband für eine gute Abtragleistung, ein sauberes Schleifbild und eine höhere Standzeit des Schleifbandes
- ▶ Mit höhenverstellbarem Schleiftisch
- ▶ Serienmäßig mit -45° bis +45° stufenlos verstellbarem Gehrungs- und Werkstückanschlag
- ▶ Stufenlos schrägverstellbares Schleifaggregat

- (0°-90°) für vertikales und horizontales Schleifen
- ▶ Tischhöhenverstellung mittels Handrad (nur KSO 850)
- ▶ Schleifsohle serienmäßig mit Graphitbelag
- ▶ Robuster Arbeitstisch aus Grauguss mit T-Nut, stabiler Stand der Maschine beim Arbeiten
- ▶ Mit höhenverstellbarem Zusatztisch zum

- Konturschleifen
- ▶ Schneller und leichter Schleifbandwechsel über Schnellspannsystem
- ▶ Gefederte Spanneinrichtung für eine gleichmäßige Bandspannung
- ▶ Mit abschließbarer Aufbewahrungsmöglichkeit im serienmäßigen Unterbau



**KSO 750**  
statt € 1.199,00 zzgl. USt.  
**959,-**  
€ 1.141,21 inkl. USt.  
Art.-Nr. 5900751 (230V)  
Art.-Nr. 5900750 (400V)



**KSO 850**  
statt € 1.439,00 zzgl. USt.  
**1.149,-**  
€ 1.367,31 inkl. USt.  
Art.-Nr. 5900851 (230V)  
Art.-Nr. 5900850 (400V)

Technische Daten		KSO 750	KSO 850
Tischhöhe min./max.	mm	970 / 1.050	950 / 1.030
Tischhöhenverstellung	mm	80	80
Längstisch (L x B)	mm	750 x 250	850 x 300
Quertisch (L x B)	mm	300 x 250	300 x 250
Schleifband (L x B)	mm	2.270 x 150	2.515 x 152
Schleiffläche (Graphitauflage)	mm	820 x 170	950 x 180
Schleifwalze Durchmesser	mm	110	110
Schleifbandgeschwindigkeit	m/s	16,3	16
Absaugstutzen Ø	mm	100	100
Motorleistung~50 Hz	kW/V	2,2 / 230 oder 400	2,2 / 230 oder 400
Gewicht	kg	120	187

### Lieferumfang:

- Gehrungsanschlag
- Werkstückanschlag
- Schleifband K60

## Kantenschleifmaschine KSO - mit schwenkbarem Schleifaggregat und oszillierendem Schleifband

- ▶ Maschinenständer aus geschweißtem Stahl garantiert eine hohe Verwindungssteifigkeit und vibrationsfreies Arbeiten
- ▶ Schleifaggregat über Hebel bis 45° schwenkbar für das Schleifen von geraden und schrägen Kanten
- ▶ Oszillierendes Schleifband mit separatem Getriebemotor für bessere Schleifergebnisse
- ▶ Oszillation wahlweise zuschaltbar
- ▶ Schleifsohle mit Graphitbelag für eine höhere Standzeit des Schleifbandes
- ▶ Höhenverstellbarer Schleiftisch zur Ausnutzung der gesamten Schleifbandbreite
- ▶ Höhenverstellbarer Zusatztisch mit Absaugung zum Schleifen von Radien
- ▶ Automatischer Ausgleich von Bandlängendifferenzen durch gefederte Bandspannung

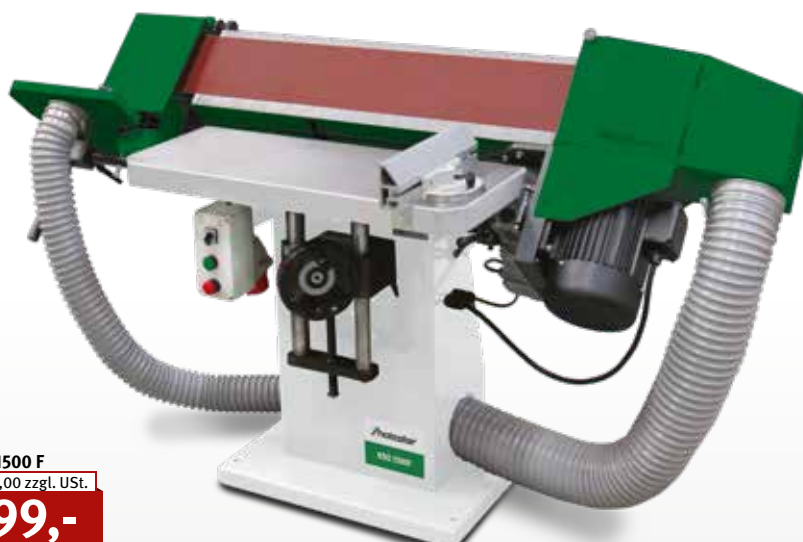

**KSO 1500 F**  
statt € 2.499,00 zzgl. USt.  
**1.999,-**  
€ 2.378,81 inkl. USt.  
Art.-Nr. 5901500

Technische Daten		KSO 1500 F
Tischhöhe min./max.	mm	740 / 920
Schleiffläche	mm	850 x 200
Schleifbandgeschwindigkeit	m/s	20
Schleifband (L x B)	mm	2.600 x 150
Absaugstutzen-Ø	mm	120
Motor Oszillation	kW	0,25
Motorleistung~50 Hz	kW/V	3,0 / 400
Gewicht	kg	180

### Lieferumfang:

- Gehrungsanschlag
- Schleifband K100

Schleifbänder 2600 x 150mm	VE	Art.-Nr.	€ zzgl. USt.
K60	5	5372806	63,90/VE
K80	5	5372808	58,90/VE
K100	5	5372810	55,50/VE
K120	5	5372812	55,50/VE
K180	5	5372818	55,50/VE
K220	5	5372822	55,50/VE

## DH 330 – Dickenhobel

- ▶ Ideal für den mobilen Einsatz durch kleine, leichte und kompakte Bauweise
- ▶ Robuste Stahl-Schweiß-Konstruktion mit stabiler Gusstischplatte
- ▶ Zum Bearbeiten von Massivholz
- ▶ Leistungsstarker Motor mit Überstromschutz und Wiederanlaufschutz
- ▶ Gummierte Ein- und Auszugswalze

### Lieferumfang:

- Handkurbel
- Absaugtrichter
- Absaugadapter
- 2 Magnete für den Messerwechsel
- Inbusschlüssel

DH 330  
statt € 489,00 zzgl. USt.  
**419,-**  
€ 498,61 inkl. USt.  
Art.-Nr. 5904330

- ▶ Einfaches Einstellen der Höhe durch Handkurbel und übersichtliche Skala
- ▶ Einklappbare Zufuhr- und Abfuhrtsche mit Rollen für lange Werkstücke
- ▶ Netzkabelhalterung unter dem Abfuhrtsch
- ▶ Integrierter Absaugtrichter Ø 58 mm
- ▶ Absaugadapter auf Ø 100 mm im Lieferumfang
- ▶ Vier Bohrungen Ø 10 mm im Maschinenfuß zum Befestigen auf Werkbänken



Platzsparende Bauweise - mit ausgeklappten Tischen nur 640 mm lang



Wenig Platzbedarf mit eingeklappten Tischen, deshalb leicht zu verstauen



Höheneinstellung über Handkurbel und Skala

Technische Daten		DH 330
Hobelbreite max.	mm	330
Dickentisch (L x B)	mm	235 x 330
Dickentisch (L x B) mit ausgeklappten Verlängerungen	mm	235 x 640
Arbeitshöhe	mm	152
Spanabnahme max.	mm	2,8
Hobelwellen-Ø	mm	50
Hobelmesserranzahl	St	2
Hobelwellendrehzahl	min <sup>-1</sup>	8.500
Vorschubgeschwindigkeit	m/min	6
Absaugstutzen-Ø Dicke	mm	52,5
Schalldruckpegel Lp	dB(A)	85
Motorleistung ~50 Hz	kW/V	1,5 / 230
Abmessungen (L x B x H)	mm	640 x 585 x 490
Gewicht	kg	33

Zubehör	VE	Art.-Nr.	€ zzgl. USt.
Ersatzhobelmessersatz	2	5915330	32,50/VE

## Serie ADH – Abricht-Dickenhobel

- ▶ Ideal für den mobilen Einsatz durch kleine und kompakte Bauweise
- ▶ Zum winkligen Fügen (90°) und Abrichten von Massivholzbrettern und Leisten
- ▶ Einfache Verstellung der Spanabnahme beim Dickenhobeln von bis zu 2 mm
- ▶ Automatischer Werkstückvorschub

- ▶ Gummierte Ein- und Auszugswalzen schonen beim Dickenhobeln die Holzoberfläche
- ▶ Stufenlos neigbarer Aluminium-Abrichtanschlag von 0° bis 45°
- ▶ Messerwelle mit 2 HSS-Hobelmessern
- ▶ Leistungsstarker 230 Volt Motor mit 1,5 kW
- ▶ Umsteckbare Späne-Absaughaube

### ADH 200 / ADH 200 AS

- ▶ Abrichttisch und Dickentisch aus gefrästem Aluminiumguss

### ADH 200 AS

- ▶ integrierte Absaugung

### ADH 250 / ADH 305

- ▶ Abrichttisch aus gefrästem Aluminiumguss



ADH 200



ADH 200 AS serienmäßig mit integrierter Absaugung und Späneauffangsack



ADH 200  
statt € 385,00 zzgl. USt.  
**329,-**  
€ 391,51 inkl. USt.  
Art.-Nr. 5905199

ADH 200 AS  
statt € 449,00 zzgl. USt.  
**379,-**  
€ 451,01 inkl. USt.  
Art.-Nr. 5905200

ADH 250  
statt € 699,00 zzgl. USt.  
**589,-**  
€ 700,91 inkl. USt.  
Art.-Nr. 5905250

ADH 305  
statt € 789,00 zzgl. USt.  
**669,-**  
€ 796,11 inkl. USt.  
Art.-Nr. 5905305

Technische Daten		ADH 200	ADH 200 AS	ADH 250	ADH 305
Abrichttisch (L x B)	mm	737 x 210	737 x 210	1.050 x 260	1.075 x 310
Dickentisch (L x B)	mm	350 x 204	350 x 204	450 x 254	500 x 305
Hobelbreite max.	mm	204	204	254	305
Arbeitshöhe min./max.	mm	5/120	5/120	6/160	6/160
Spanabnahme max.	mm	2	2	2	2
Hobelmesserranzahl	St	2	2	2	2
Hobelwelle Ø	mm	50	50	50	50
Drehzahl	min <sup>-1</sup>	8.500	8.500	8.500	9.500
Motorleistung ~50 Hz	kW/V	1,5 / 230	1,5 / 230	1,5 / 230	1,8 / 230
Abmessungen (L x B x H)	mm	800 x 450 x 400	800 x 450 x 400	1.150 x 500 x 570	1.135 x 600 x 570
Gewicht	kg	29	29	40	42

### ADH 305 mit integriertem Aufbewahrungsfach

Zubehör	VE	Art.-Nr.	€ zzgl. USt.
Ersatzhobelmesser für ADH 200 / AS	2	5915200	16,90/VE
für ADH 250	2	5915250	19,00/VE
für ADH 305	2	5915300	32,50/VE
Ersatzfiltersack ADH 200 AS		5915201	11,50
Reduziermuffe Ø 60/100		5142427	24,19
Reduziermuffe Ø 80/100		5142421	21,00

## ADH 260 – Abricht-Dickenhobel

- ▶ Platzsparend
- ▶ Zum winkligen Fügen (90°) und Abrichten
- ▶ Automatischer Werkstückvorschub (5 m/min.)
- ▶ Eine gummierte Auszugswalze schon beim Dickenhobeln die Oberfläche
- ▶ Leicht verstellbarer Aluminium-Abrichtanschlag, neigbar von 90° bis +45°
- ▶ Großdimensionierter Abrichttisch aus verripptem Aluminium-Druckguss
- ▶ Großer Dicktisch aus Grauguss mit geschliffener Oberfläche, 4-fach gelagert
- ▶ Integrierte, umsteckbare Späne-Absaughaube



Der Aluminium-Abrichtanschlag ist um 45° neigbar. Die eingestellte Neigung ist bequem an einer Skala ablesbar.

**ADH 260**  
statt € 1.499,00 zzgl. USt.  
**1.099,-**  
€ 1.307,81 inkl. USt.  
Art.-Nr. 5903260

Technische Daten		ADH 260
Abrichttisch (L x B)	mm	1.030 x 280
Dicktisch (L x B)	mm	260 x 400
Arbeitsbreite max.	mm	260
Werkstückhöhe min./max.	mm	4/160
Spanabnahme max.	mm	3
Hobelwelle Ø	mm	63
Hobelmessernzahl	St	2
Hobelwellendrehzahl	min <sup>-1</sup>	6.500
Vorschubgeschwindigkeit	m/min	5
Absaugstutzen-Ø	mm	120
Aufnahmeleistung ~50 Hz	kW/V	2,0 / 230
Abmessungen (L x B x H)	mm	1.130 x 595 x 940
Gewicht	kg	66

- Lieferumfang**
- Messerwelle mit 2 HSS-Hobelmessern
  - Hobelmesser-Einstelllehre
  - Maschinenunterbau mit Fahrwerk



**ADH 260**  
Umgerüstet zum Dickenhobeln

Zubehör	VE	Art.-Nr.	€ zzgl. USt.
Ersatzhobelmesser	2	5913260	52,90/VE

## ADH 2540 / ADH 3050 – Abricht-Dickenhobel

- ▶ Zum winkligen Fügen (90°) und Abrichten
- ▶ Automatischer Werkstückvorschub
- ▶ Gummierte Auszugswalze schon beim Dickenhobeln die Holzoberfläche
- ▶ Serienmäßig mit Fahrwerk

- Lieferumfang ADH 2540**
- Verbindungsschlauch Absaugung, Ø 76 mm, 920 mm
  - Streifenhobelmessersatz
  - Spänesack

- Lieferumfang ADH 3050**
- Verbindungsschlauch Absaugung, Ø 76 mm, 920 mm
  - Reduzierung 100/75 mm
  - Streifenhobelmessersatz
  - Spänesack

**ADH 2540**  
statt € 1.179,00 zzgl. USt.  
**949,-**  
€ 1.129,31 inkl. USt.  
Art.-Nr.: 5904125 (230V)  
Art.-Nr.: 5904126 (400V)

**ADH 3050**  
statt € 1.299,00 zzgl. USt.  
**1.039,-**  
€ 1.236,41 inkl. USt.  
Art.-Nr.: 5904130 (230V)  
Art.-Nr.: 5904131 (400V)



**ADH 3050 (230V)**

Spänesack

Absaugschlauch

Technische Daten		ADH 2540	ADH 3050
Hobelbreite max.	mm	254	305
Dicke Arbeitshöhe min./max.	mm	6 / 160	6 / 160
Dicke Spanabnahme max.	mm	2	2
Anzahl Hobelmesser	St	2	2
Drehzahl	min <sup>-1</sup>	4.000	6.700
Abrichte Spanabnahme max.	mm	3	3
Abrichte Gesamtlänge der Tische	mm	1.050	1.080
Vorschubgeschwindigkeit	m/min	8,5	8,5
Aufnahmeleistung ~50 Hz	kW/V	1,8 / 230 oder 400	1,8 / 230 oder 400
Abmessungen (L x B x H)	mm	1.105 x 750 x 1.075	1.140 x 800 x 1.075
Gewicht	kg	87	93

Zubehör	VE	Art.-Nr.	€ zzgl. USt.
Absaugschlauch Ø 76 mm / 920 mm		5914062	29,90
<b>Zubehör für ADH 2540</b>			
Spänesack		5914060	15,90
Ersatzhobelmessersatz 258 x 20 x 2,5 mm HSS	2	5914063	23,90/VE
<b>Zubehör für ADH 3050</b>			
Spänesack		5914061	17,90
Ersatzhobelmessersatz 310 x 30 x 3 mm HSS	2	5914064	28,90/VE



## Abricht-Dickenhobel ADH 25C

- ▶ Zum winkligen Fügen (90°) und plangenaue Abrichten von Massivholzbrettern, Bohlen und Leisten
- ▶ Einfache und präzise Verstellung der Spanabnahme beim maßgenauen Dickenhobeln
- ▶ Gummierte Auszugswalze schont beim Dickenhobeln die Oberfläche des Werkstücks
- ▶ Abricht- und Dickentisch aus Grauguss mit geschliffener Oberfläche
- ▶ Aluminium Abrichtanschlag um 45° neigbar
- ▶ Integrierte, umklappbare Späne-Absaughaube

ADH 25C  
statt € 1.549,00 zzgl. USt.  
**1.259,-**  
€ 1.498,21 inkl. USt.  
Art.-Nr. 5904002 (230V)  
Art.-Nr. 5904003 (400V)



Technische Daten		ADH 25C
Abrichttisch (L x B)	mm	1.090 x 255
Arbeitshöhe	mm	860
Spanabnahme max. Abrichte	mm	3
Schwenkbereich Abrichtanschlag	°	90 – 45
Dickentisch (L x B)	mm	600 x 248
Arbeitshöhe Dicke (min./max.)	mm	5 / 195
Spanabnahme Dicke max.	mm	2
Anzahl Hobelmesser	St	3
Hobelwellendrehzahl	min <sup>-1</sup>	4.000
Aufnahmeleistung	kW/V	1,5 / 230 oder 400
Abmessungen (L x B x H)	mm	1.100 x 700 x 980
Gewicht	kg	142

## Abricht-Dickenhobel Serie ADH

- ▶ Zum winkligen Fügen (90°) und Abrichten
- ▶ Einfache Verstellung der Spanabnahme beim maßgenauen Dickenhobeln
- ▶ Automatischer Werkstückvorschub
- ▶ Leicht verstellbarer Aluminium-Abrichtanschlag, neigbar von 90° bis +45°
- ▶ Großdimensionierter Abrichttisch aus Grauguss
- ▶ Großer Dickentisch aus Grauguss mit geschliffener Oberfläche
- ▶ Integrierte, umklappbare Späne-Absaughaube



Integrierter Absauganschluss



Verstellung der Spanabnahme über Bedienhebel



ADH 26C  
Umgerüstet zum Dickenhobeln

ADH 26C  
statt € 1.729,00 zzgl. USt.  
**1.399,-**  
€ 1.664,81 inkl. USt.  
Art.-Nr. 5904026 (230V)  
Art.-Nr. 5904027 (400V)

ADH 31C  
statt € 2.549,00 zzgl. USt.  
**1.999,-**  
€ 2.378,81 inkl. USt.  
Art.-Nr. 5904031 (230V)  
Art.-Nr. 5904032 (400V)

ADH 41C  
statt € 3.399,00 zzgl. USt.  
**2.699,-**  
€ 3.211,81 inkl. USt.  
Art.-Nr. 5904041

Technische Daten		ADH 26C	ADH 31C	ADH 41C
Abrichttisch (L x B)	mm	1.120 x 275	1.295 x 325	1.640 x 425
Dickentisch (L x B)	mm	545 x 258	545 x 308	600 x 408
Hobelbreite max.	mm	258	308	408
Arbeitshöhe Dicke min./max.	mm	5 – 225	5 – 225	5 – 225
Spanabnahme max.	mm	3	3	3
Hobelmessernzahl	St	3	3	3
Hobelwellendrehzahl	min <sup>-1</sup>	5.200	5.200	5.200
Motorleistung ~50 Hz	kW/V	1,7 / 230 oder 400	2,2 / 230 oder 400	3,0 / 400
Abmessungen (L x B x H)	mm	1.120 x 630 x 960	1.300 x 720 x 1.010	1.620 x 920 x 1.010
Gewicht	kg	170	210	260

Zubehör	VE	Art.-Nr.	€ zzgl. USt.
Streifenhobelmessersatz für ADH 26C	3	5914026	39,90/VE
Streifenhobelmessersatz für ADH 31C	3	5914031	49,90/VE
Streifenhobelmessersatz für ADH 41C	3	5914041	63,90/VE
Zubehör ADH 25C	VE	Art.-Nr.	zzgl. USt.
Ersatzhobelmessersatz	3	5916426	45,90/VE

## HOLZSTAR Abricht-Dickenhobel ADH 31-4 C und ADH 41-4 C

- ▶ Zum winkligen Fügen (90°) und Abrichten
- ▶ Automatischer Werkstückvorschub
- ▶ Großer DICKENTISCH aus Grauguss mit geschliffener Oberfläche
- ▶ Integrierte, umklappbare Späne-Absaughaube
- ▶ Bequem um +45° neigbarer Aluminium-Abrichtanschlag
- ▶ Einfache und präzise Verstellung der Spanabnahme
- ▶ Großdimensionierter Abrichttisch aus verripptem Aluminium-Druckguss



**ADH 31-4 C**  
statt € 3.275,00 zzgl. USt.  
**2.499,-**  
€ 2.973,81 inkl. USt.  
Art.-Nr. 5904013

**ADH 41-4 C**  
statt € 3.999,00 zzgl. USt.  
**3.099,-**  
€ 3.687,81 inkl. USt.  
Art.-Nr. 5904024

### Lieferumfang:

- Streifenhobelmessersatz

Technische Daten		ADH 31-4 C	ADH 41-4 C
Abrichttisch (L x B)	mm	1.560 x 320	1.640 x 420
Dickentisch (L x B)	mm	750 x 307	750 x 408
Hobelbreite max.	mm	310	410
Arbeitshöhe Dicke min./max.	mm	5 – 220	5 – 220
Spanabnahme Abrichte max.	mm	3	3
Spanabnahme Dicke max.	mm	5	5
Hobelmessernzahl	St	4	4
Hobelwellendrehzahl	min <sup>-1</sup>	4.000	4.000
Motorleistung ~50 Hz	kW	3,0 / 400	3,0 / 400
Abmessungen (L x B x H)	mm	1.605 x 620 x 860	1.680 x 730 x 860
Gewicht	kg	292	334

**ADH 31-4 C**  
Gerüstet zum Dickenhobeln

Zubehör	VE	Art.-Nr.	€ zzgl. USt.
Ersatzhobelmessersatz für ADH 31-4C	4	5914003	<b>80,90</b>
Ersatzhobelmessersatz für ADH 41-4C	4	5914004	<b>99,90</b>
<b>Langlochbohrereinrichtung</b>			
Wescott-Bohrfutter 0 – 16 mm			
Tisch Länge x Breite	500 x 207 mm	5914005	<b>685,00</b>
Bohrtiefe max. bei 90°	150 mm		
Bohrbreite	309 mm		
Vertikalhub	140 mm		

## HOLZSTAR Abricht-Dickenhobel ADH 32 und ADH 41

- ▶ Dickenhobel zum plangenaue, winkligen Hobeln glatter Oberflächen
- ▶ Dickentisch mit mittiger Säulenführung, Zusatzführung und mechanischem Zählwerk (Genauigkeit 0,1mm)
- ▶ ADH 41 mit einstellbaren Dickentischwalzen für optimalen Werkstücktransport
- ▶ Großdimensionierter Abrichttisch aus Grauguss mit geschliffener Oberfläche
- ▶ Hochklappen der Abrichttische mit Federunterstützung für ein schnelles und bequemes Umrüsten zum Dickenhobeln in Sekunden
- ▶ Stabiler Profi-Abrichtanschlag schwenkbar von 90 bis +45°
- ▶ Platzsparende seitliche Führung des Abrichtanschlags
- ▶ Hochwertige Verarbeitung und ergonomisches Design

**ADH 32**  
statt € 4.559,00 zzgl. USt.  
**3.999,-**  
€ 4.758,81 inkl. USt.  
Art.-Nr. 5940032

**ADH 41**  
statt € 5.569,00 zzgl. USt.  
**4.799,-**  
€ 5.710,81 inkl. USt.  
Art.-Nr. 5940041

**ADH 32 Spiral**  
statt € 6.075,00 zzgl. USt.  
**5.299,-**  
€ 6.305,81 inkl. USt.  
Art.-Nr. 5940033

**ADH 41 Spiral**  
statt € 7.399,00 zzgl. USt.  
**6.399,-**  
€ 7.614,81 inkl. USt.  
Art.-Nr. 5940042

### Lieferumfang:

- Streifenhobelmessersatz oder Spiralmesserwelle

Technische Daten		ADH 32	ADH 41
Abrichttisch (L x B)	mm	1.500 x 320	1.800 x 410
Dickentisch (L x B)	mm	700 x 316	700 x 406
Hobelbreite max.	mm	320	410
Arbeitshöhe Dicke min./max.	mm	4 – 225	4 – 225
Spanabnahme Abrichte max.	mm	5	5
Spanabnahme Dicke max.	mm	4	4
Hobelmessernzahl	St	3	4
Hobelwellendrehzahl	min <sup>-1</sup>	4.600	4.600
Motorleistung ~50 Hz	kW/V	4,0 / 400	5,5 / 400
Abmessungen (L x B x H)	mm	1.500 x 650 x 1.000	1.800 x 740 x 1.000
Gewicht	kg	360	420



**ADH 32**

Zubehör	VE	Art.-Nr.	€ zzgl. USt.
Ersatzhobelmessersatz für ADH 31	3	5913261	<b>85,00</b>
Ersatzhobelmessersatz für ADH 41	2	5913262	<b>65,90</b>
Langlochbohrereinrichtung		5940000	<b>1.069,00</b>
Wescott-Bohrfutter 0 – 16 mm für ADH 31			
Langlochbohrereinrichtung		5940001	<b>1.145,00</b>
Wescott-Bohrfutter 0 – 16 mm für ADH 41			

## HOLZKRAFT minimax fs 30g Tersa - Abricht-Dickenhobel mit **TERSA**-Hobelmesser-Schnellwechselsystem

- ▶ TERSA-Hobelmessersystem ermöglicht sekundenschnellen Messerwechsel sowie besonders geräuscharmen Lauf
- ▶ Schräg verzahnte Stahleinzugswalze für konstanten und gleichmäßigen Holzeinzug

- ▶ Robuste Abrichttische aus verripptem Grauguss, gefräst und spannungsfrei, dadurch unempfindlich und dauerhaft plan
- ▶ Großer Abrichtanschlag, umsteckbar 90°/45°, mit Schnellklemmung

- ▶ Nach hinten öffnender Abrichttisch
- ▶ Leistungsstarker Motor
- ▶ Robuste Stahl-/Graugusskonstruktion
- ▶ Langlochbohrereinrichtung nachrüstbar

### TERSA-HOBELMESSERWELLE

- » Kein Einstellen und Schrauben mehr
- » Hobelmesserwechsel in Sekunden
- » Selbstarretierend
- » Besonders geräuscharm
- » Perfektes Hobelergebnis



#### Lieferumfang:

- Großer Abrichtanschlag, umsteckbar 90°/45°, mit Schnellklemmung
- TERSA-Hobelmesserwelle

minimax fs 30g Tersa

statt € 3.550,00 zzgl. USt.

**2.939,-**

€ 3.497,41 inkl. USt.

Art.-Nr.: 5503036

#### Technische Daten

		minimax fs 30g
Dickentisches (L x B)	mm	450 x 300
Hobelbreite max.	mm	300
Gesamtlänge der Tische	mm	1.200
Aufgabentischlänge	mm	580
Arbeitsstisch (L x B)	mm	900 / 300
Spanabnahme max.	mm	3
Arbeitshöhe min./max.	mm	3/200
Vorschubgeschwindigkeiten	m/min	6
Hobelwellen-Ø	mm	62
Hobelmesser	St	3
Drehzahl	min <sup>-1</sup>	5.500
Absaugstutzendurchmesser	mm	120
Motor ~50 Hz / S6 - 40%	kW/V	1,8 / 400
Gewicht	kg	140
Transportverpackungspauschale <sup>1)</sup>		TVP 1=29,00 €

#### Zubehörwagen minimax ease



Zubehör	Art.-Nr.	VE	€ zzgl. USt.
Langlochbohrereinrichtung mit Wescott-Bohrfutter 0-16 mm	5510034		745,00
Tersa Hobelmesser 300 mm Standard	5270300	3	30,90/Satz
Tersa Hobelmesser 300 mm HSS	5271301	3	47,90/Satz
Langlochbohrer-Set 5-tlg. linksdrehend	5333681		88,90
Zubehörwagen minimax ease	5510010		709,00

## HOLZKRAFT minimax fs 30c Tersa / minimax fs 41c Tersa – Abricht-Dickenhobel mit **TERSA**-Hobelmesser-Schnellwechselsystem

- ▶ TERSA-Hobelmessersystem ermöglicht sekundenschnellen Messerwechsel sowie besonders geräuscharmen Lauf
- ▶ Schräg verzahnte Stahleinzugswalze für konstanten und gleichmäßigen Holzeinzug
- ▶ Besonders lange Abrichttische
- ▶ Nach hinten öffnende Abrichttische
- ▶ Hohes Maschinengewicht
- ▶ Leistungsstarker Industrie-Motor
- ▶ Robuste Stahl-/Graugusskonstruktion

### TERSA-HOBELMESSERWELLE

- » Kein Einstellen und Schrauben mehr
- » Hobelmesserwechsel in Sekunden
- » Selbstarretierend
- » Besonders geräuscharm
- » Perfektes Hobelergebnis



#### Lieferumfang:

- Tersa-Hobelwelle
- Eloxiertes Aluminium-Ab-richtanschlag

minimax fs 30c Tersa

statt € 5.100,00 zzgl. USt.

**3.949,-**

€ 4.699,31 inkl. USt.

Art.-Nr.: 5503031

minimax fs 41c Tersa

statt € 6.550,00 zzgl. USt.

**5.079,-**

€ 6.044,01 inkl. USt.

Art.-Nr.: 5503414

#### Technische Daten Abrichte

		minimax fs 30c	minimax fs 41c
Dickentisch (L x B)	mm	565 x 300	605 x 420
Hobelbreite max.	mm	300	410
Gesamtlänge der Tische	mm	1.510	1.800
Aufgabentischlänge / Tischhöhe	mm	740 / 850	920 / 870
Spanabnahme max.	mm	4	4
Arbeitshöhe min./max.	mm	3/230	3/230
Vorschubgeschwindigkeiten	m/min	7	7
Hobelwellen-Ø	mm	72	72
Hobelmesser	St	3	3
Drehzahl	min <sup>-1</sup>	5.200	5.200
Absaugstutzendurchmesser	mm	120	120
Motor ~50 Hz / S6 - 40%	kW/V	4,0 / 400	5,0 / 400
Gewicht	kg	251	313 kg
Transportverpackungspauschale <sup>1)</sup>		TVP 2=45,00 €	TVP 2=45,00 €



Zubehör	VE	Art.-Nr.	FS30	FS41	€ zzgl. USt.
<b>TERSA Hobelmesser</b>					
300 mm Standard	3	5270300	•		30,90
300 mm HSS	3	5271301	•		47,90
410 mm Standard	3	5270410		•	40,50
410 mm HSS	3	5271410		•	40,50
Ersatzspiralmesser 15 x 15 x 2,5 mm	10	5514127	•	•	62,50/Set
Langlochbohrereinrichtung mit Wescott-Bohrfutter 0 - 16 mm		5510330	•	•	1.260,00
Langlochbohrer-Set 5-tlg. linksdrehend		5333681	•	•	88,90
Fahrvorrichtung		5510031	•	•	170,00
Zubehörwagen minimax ease		5510010	•	•	709,00
<b>Ausstattungsoption (nur bei Bestellung einer Neumaschine ab Werk)</b>					
<b>Spiralmesserwelle inklusive Messer</b>					
15 x 15 x 2,5 mm 300 mm (48 Messer)		5510332	•		605,00
15 x 15 x 2,5 mm 410 mm (66 Messer)		5510432		•	665,00



## Tischfräse TF 50 E – Ideal für den Einsatz auf der Werkbank in der Heimwerkstatt

- ▶ Kompaktes und handliches Design für komfortable Anwendung
- ▶ Spindelhöhe von 0 bis 40 mm einstellbar
- ▶ Große Tischauflage durch serienmäßige Verlängerungen auf beiden Seiten

- ▶ Robuster Arbeitstisch aus Gusseisen
- ▶ Gehrungsanschlag und verschiedene Spannzangen im Lieferumfang

### Lieferumfang:

- Tischverlängerungen auf beiden Seiten
- Gehrungsanschlag
- Aluminium-Fräsanschlag

### TF 50 E

statt € 329,00 zzgl. USt.

**279,-**

€ 332,01 inkl. USt.

Art.-Nr. 5901905

### Technische Daten

		TF 50 E
Arbeitstisch (L x B)	mm	610x 360
Tischhöhe	mm	311
Werkzeugdiameter max.	mm	50
Frässpindelhub	mm	40
Spindeldrehzahlen	min <sup>-1</sup>	11.500 – 24.000
Spannzangendiameter	mm	6/8/12
Absaugstutzendiameter	mm	100
Leistung Antriebsmotor ~50 Hz	kW/V	1,5 / 230
Abmessungen (L x B x H)	mm	1030 x 360 x 311
Gewicht	kg	21



Gehrungsanschlag im Lieferumfang

### Ausstattung

Manuelle Höhenverstellung der Spindel

## Tischfräse TF 170 E

- ▶ Leichtgängiger Formatschiebeschlitten
- ▶ Fräsanschlag mit fein einstellbaren Aluminium-Anschlägen
- ▶ Schnelles und einfaches Wechseln der Drehzahl mittels Vielkeilriemen
- ▶ Große Arbeitsfläche mit verwindungsfreiem Graugusstisch
- ▶ Fräsaggregat aus Grauguss
- ▶ Niederhalter für sichere Werkstückführung
- ▶ Nur Spannzange mit Ø 12 mm möglich

### TF 170 E

statt € 1.269,00 zzgl. USt.

**999,-**

€ 1.188,81 inkl. USt.

Art.-Nr. 5901917 (230 V)

Art.-Nr. 5901918 (400 V)

### Technische Daten

		TF 170 E
Alu-Schiebeschlitten (L x B)	mm	218 x 1000
Tisch (L x B)	mm	600 x 400
Tischhöhe	mm	850
Arbeitshöhe	mm	870
Nutzlänge der Spindel	mm	80
Frässpindelhub	mm	105
Werkzeug-Ø max. absenkbar	mm	160
Frässpindel-Ø	mm	30
Spindeldrehzahl	min <sup>-1</sup>	1.400/4.000/6.000/9.000
Motorleistung ~50 Hz	kW/V	1,5 / 230 oder 400
Abmessungen (L x B x H)	mm	1.000 x 950 x 1.170
Gewicht	kg	96



Stufenlos verstellbarer Winkelanschlag

### Lieferumfang:

- Unterbau
- Spindelschutz
- Fräsanschlag
- Frässpindel mit Spannzange

## Tischfräse TF 190E – Mit starrer Frässpindel

- ▶ Fräsanschlag mit fein einstellbaren Aluminium-Anschlägen
- ▶ Schnelles und einfaches Wechseln der Drehzahl mittels Vielkeilriemen
- ▶ Anzeige der eingestellten Drehzahl über LED Leuchten
- ▶ Fräsaggregat aus Grauguss
- ▶ Niederhalter für genaue Werkstückführung
- ▶ Große Arbeitsfläche mit verwindungsfreiem Graugusstisch
- ▶ Wahlschalter für Rechts-/Linkslauf der Frässpindel

### TF 190 E

statt € 1.899,00 zzgl. USt.

**1.499,-**

€ 1.783,81 inkl. USt.

Art.-Nr. 5901921 (230V)

Art.-Nr. 5901923 (400V)

### Technische Daten

		TF 190 E
Werkzeugdiameter max. absenkbar	mm	200
Nutzlänge der Spindel	mm	100
Frässpindelhub	mm	100
Spindelüberstand max. über Tisch	mm	100
Spindeldrehzahlen	min <sup>-1</sup>	1800/3000/6000/9000
Spindeldorn-diameter	mm	30
Arbeitstisch (L x B x H)	mm	690 x 480 x 900
Leistung Antriebsmotor	kW	2,2
Aufnahmeleistung ~ 50Hz	kW/V	2,8 / 230 oder 400
Abmessungen (L x B x H)	mm	730 x 500 x 1.200
Gewicht	kg	140



Zubehör	Art.-Nr.	zzgl. USt.
Schiebetisch	5911920	499,00
Fahreinrichtung	5911921	89,90

## Tischfräse TF 190 SE – Mit schwenkbaren Frässpindel

- ▶ Großdimensioniertes Fräsaggregat aus Grauguss, schwenkbar von +5 bis -30°
- ▶ Fräsanschlag mit fein einstellbaren Aluminium-Anschlägen
- ▶ Schnelles und einfaches Wechseln der Drehzahl mittels Vielkeilriemen
- ▶ Anzeige der eingestellten Drehzahl über LED Leuchten
- ▶ Große Arbeitsfläche dank massivem und verwindungsfreiem Graugusstisch
- ▶ Wahlschalter für Rechts-/Linkslauf der Frässpindel
- ▶ Niederhalter für genaue Werkstückführung
- ▶ Schiebetisch und Fahreinrichtung als Zubehör erhältlich

### Ausstattung

- ▶ Höhenverstellung der Spindel: manuell
- ▶ Neigungsverstellung der Spindel: manuell



### Zubehör



Schiebetisch

TF 190 SE  
statt € 2.199,00 zzgl. USt.  
**1.759,-**  
€ 2.093,21 inkl. USt.  
Art.-Nr. 5901931 (230 V)  
Art.-Nr. 5901933 (400 V)

Technische Daten		TF 190 SE
Schiebeschlitten (L x B x H)	mm	1.200 x 700 x 500
Arbeits Tisch (L x B x H)	mm	710 x 640 x 900
Werkzeugdurchmesser max. absenkbar	mm	200
Spindelneigung	°	-5 bis +30
Nutzlänge der Spindel	mm	100
Frässpindelhub	mm	100
Spindelüberstand max. über Tisch	mm	100
Spindeldrehzahlen	min <sup>-1</sup>	1.800/3.000/6.000/9.000
Spindeldorndurchmesser	mm	30
Absaugstutzendurchmesser	mm	100
Leistung Antriebsmotor	kW	2,2
Aufnahmeleistung ~50 Hz	kW/V	2,8 / 230 oder 400
Abmessungen (L x B x H)	mm	750 x 660 x 1200
Gewicht	kg	174

Abb. zeigt Zubehör Schiebetisch (Art.-Nr. 5911920)

Zubehör	Art.-Nr.	zzgl. USt.
Schiebetisch	5911920	499,00
Fahreinrichtung	5911921	89,90

## TF 200 SE – Tischfräse

- ▶ Leichtgängiger Formatschiebeschlitten
- ▶ Große Arbeitsfläche dank massivem und verwindungsfreiem Graugusstisch
- ▶ Niederhalter für sichere Werkstückführung

- ▶ Fräsaggregat aus Grauguss, schwenkbar von +5 bis -45°
- ▶ Wahlschalter für Rechts- bzw. Linkslauf der Frässpindel



Fräsanschlag mit feineinstellbaren Aluminium-Anschlägen

### Lieferumfang:

- Gehrungsanschlag
- Niederhalter
- Fräsanschlag

TF 200 SE  
statt € 3.299,00 zzgl. USt.  
**2.639,-**  
€ 3.140,41 inkl. USt.  
Art.-Nr. 5902000

Technische Daten		TF 200 SE
Alu-Schiebeschlitten (L x B)	mm	1.000 x 240
Nutzlänge der Spindel	mm	100
Arbeitshöhe	mm	900
Spindelneigung	°	+5 bis -45
Werkzeug-Ø absenkbar max.	mm	180
Frässpindel-Ø	mm	30
Spindeldrehzahl	min <sup>-1</sup>	1.800 / 3.000 / 6.000 / 9.000
Absaugstutzen Ø	mm	38 / 100
Motorleistung S6 40% ~50 Hz	kW/V	2,8 / 400
Abmessungen (L x B x H)	mm	1.000 x 850 x 1.200
Gewicht	kg	218



Nach hinten schwenkbare Frässpindel für optimalen Einsatz eines Vorschubapparates, ein Maximum an Sicherheit und ein sauberes Fräsbild



Schnelles und einfaches Wechseln der Drehzahl mittels Vielkeilriemen



Zubehör	Art.-Nr.	zzgl. USt.
Auslegertisch	5912000	415,00

## HOLZKRAFT minimax t 45c - preisgünstige Tischfräse mit starrer Frässpindel und Graugussarbeitstisch

- ▶ Stabile Stahl-Graugusskonstruktion
- ▶ Mit starrer Frässpindel
- ▶ 4 Spindeldrehzahlen
- ▶ Frässpindel mit Rechts-Linkslauf
- ▶ Solider und präziser Graugussstisch

- ▶ Groß dimensioniertes Fräsaggregat aus Grauguss, direkt am Tisch befestigt
- ▶ Mit Absaughaube unter dem Arbeitstisch für eine bessere Absaugung

- ▶ Schneller und problemloser Geschwindigkeitswechsel
- ▶ Leistungsstarker Motor

MADE IN ITALY

minimax t 45c  
statt € 4.590,00 zzgl. USt.

**3.399,-**

€ 4.044,81 inkl. USt.  
Art.-Nr.: 5502044

### Lieferumfang minimax t 45c

- Bogenfrässchutzhaube
- Aluminium-Anschlagbacken

minimax t 45c

Abb. zeigt Standardausstattung

Technische Daten		minimax t 45c	minimax t 45c LL
Arbeitstisch (L x B)	mm	1.000 x 575	1.950 x 550
Spindelüberstand über Tisch max.	mm	130	130
Nutzlänge der Spindel	mm	100	100
Werkzeug-Ø absenkbar max.	mm	180	180
Spindeldorn-Ø	mm	30	30
Spindeldrehzahl	min <sup>-1</sup>	3.500 / 6000 / 8.000 / 10.000	3.500 / 6.000 / 8.000 / 10.000
Absaugstutzendurchmesser	mm	2 x 120	2 x 120
Motorleistung ~50 Hz / S6 - 40%	kW/V	5,0 / 400	5,0 / 400
Gewicht	kg	240	240
Transportverpackungspauschale <sup>1)</sup>		TVP 1=29,00 €	TVP 2=45,00 €

minimax t 45c LL

### Lieferumfang minimax t 45c LL:

- zusätzlich mit Tischverlängerung rechts und links sowie ausziehbarer Werkstückauflage (bis 1.950 x 550 mm) an der Maschinenfront

minimax t 45c LL  
statt € 5.000,00 zzgl. USt.

**3.799,-**

€ 4.520,81 inkl. USt.  
Art.-Nr.: 5502049

### Zubehör minimax t 45c

	Art.-Nr.	€ zzgl. USt.
Tischverlängerung für eine Seite	5510326	139,00/St.
Systemanschlagbacken 500 mm <sup>2)</sup>	5851000	519,00
Systemanschlagbacken 650 mm <sup>2)</sup>	5851650	699,00

<sup>2)</sup> Zur Selbstmontage. Je nach Maschinenmodell können kleine Montagearbeiten anfallen

## HOLZKRAFT minimax tw 45c mit Aluminiumschiebeschlitzen und schwenkbaren Frässpindel - hohe Leistung bei geringer Investition

- ▶ Schwenkbare Frässpindel nach hinten, mit Rechts-Linkslauf
- ▶ 4 Spindeldrehzahlen
- ▶ Groß dimensioniertes Fräsaggregat aus Grauguss, direkt am Tisch befestigt
- ▶ Solider und präziser Graugussstisch
- ▶ Schneller und problemloser Geschwindigkeitswechsel
- ▶ Leistungsstarker Industriemotor
- ▶ Serienmäßige Bogenfrässchutzhaube

### Lieferumfang minimax tw 45c:

- Bogenfrässchutzhaube
- Aluminium-Anschlagbacken
- Eloxiertes Aluminium-Schiebeschlitzen
- Teleskop-Gehrungsanschlagn mit Klappanschlägen

minimax tw 45c  
statt € 6.690,00 zzgl. USt.

**4.899,-**

€ 5.829,81 inkl. USt.  
Art.-Nr.: 5502045

minimax tw 45c

- Standardausstattung mit Gehrungsanschlagn

minimax twf 45c

- Mit Tischausleger auf Schwenkarm

Technische Daten		minimax tw 45c	minimax twf 45c
Arbeitstisch (L x B)	mm	1.000 x 435	1.000 x 435
Alu-Schiebeschlitzen (L x B)	mm	1.000 x 270	1.000 x 270
Spindelüberstand über Tisch max.	mm	130	130
Nutzlänge der Spindel	mm	108	108
Spindelneigung	°	0 bis -45	0 bis -45
Spindeldorn-Ø	mm	30 mm	30
Werkzeug-Ø absenkbar max.	mm	180 mm	180
Spindeldrehzahl	min <sup>-1</sup>	3.500 / 6.000 / 8.000 / 10.000	3.500 / 6.000 / 8.000 / 10.000
Absaugstutzendurchmesser	mm	2 x 120	2 x 120
Motorleistung ~50 Hz / S6 - 40%	kW/V	5,0 / 400	5,0 / 400
Gewicht	kg	290	310
Transportverpackungspauschale <sup>1)</sup>		TVP 1=29,00 €	TVP 1=29,00 €

### Lieferumfang minimax twf 45c:

- Wie W-Ausführung, jedoch statt mit Teleskop-Gehrungsanschlagn mit Tischausleger mit Teleskop-Ablänganschlagn mit Klappanschlägen

minimax twf 45c  
statt € 7.390,00 zzgl. USt.

**5.369,-**

€ 6.389,11 inkl. USt.  
Art.-Nr.: 5502046

### Zubehör minimax tw 45c

	Art.-Nr.	€ zzgl. USt.
Zapfenfrästisch mit Schutzhaube	5510318	355,00
Tischverlängerung (beidseitig passend)	5510326	139,00
Systemanschlagbacken 500 mm <sup>2)</sup>	5851000	519,00
Systemanschlagbacken 650 mm <sup>2)</sup>	5851650	699,00
Zubehörwagen minimax ease	5510010	709,00

## DB 450 – Kompakte Ausführung

- ▶ Maschinenbett aus verwindungsstifem Grauguss für hohe Laufruhe und Präzision
- ▶ Reit- und Spindelstock aus stabilem Grauguss
- ▶ Reitstock mit Hub 50 mm serienmäßig mit mitlaufender Körnerspitze
- ▶ Drehzahlverstellung in 5 Stufen über Keilriemen
- ▶ Drehstahlauflage leicht einstellbar
- ▶ Spindelstockpinole mit Bohrung zur Bearbeitung langer Werkstücke
- ▶ Spitzenweite von 450 mm über optional erhältliche Bettverlängerung auf 1.000 mm erweiterbar

Technische Daten		DB 450
Drehdurchmesser max.	mm	254
Spitzenhöhe x Spitzenweite	mm	127 x 450
Spindelkopfgewinde		M33 x 3,5
Morsekonus	MK	2
Drehzahlstufen		5
Drehzahlen	min <sup>-1</sup>	680, 1.000, 1.400, 2.000, 2.800
Steuerung der Drehzahlregelung		Mechanisch variabel
Motorleistung ~50 Hz	W / V	370 / 230
Abmessungen (L x B x H)	mm	820 x 300 x 430
Gewicht	kg	31

DB 450  
statt € 349,00 zzgl. USt.  
**279,-**  
€ 332,01 inkl. USt.  
Art.-Nr. 5920450



## Drehselbank Serie DB – Kompakte Ausführung mit stufenloser Drehzahlregelung

- ▶ Maschinenbett aus verwindungsstifem Grauguss für hohe Laufruhe und Präzision
- ▶ Spindelstockpinole mit Durchgangsbohrung zur Bearbeitung langer Werkstücke
- ▶ Reitstock und Spindelstock sind ebenfalls aus stabilem Grauguss gefertigt
- ▶ Einfache Fixierung des Reitstocks über Schnellspannhebel
- ▶ Drehstahlauflage leicht einstellbar
- ▶ Spindel mit hoher Rundlaufgenauigkeit
- ▶ DB 460 XL Vario
  - ▶ Digitalanzeige für Drehzahl integriert
  - ▶ Der Reitstock wird mittels Einhebelklemmung schnell und einfach am Maschinenbett fixiert
  - ▶ Bettverlängerung für 550 mm Spitzenweite im Zubehör erhältlich
- ▶ DB 510 Vario
  - ▶ 24er Lochteilung mit Einrastung zum Arretieren des Werkstückes
  - ▶ Serienmäßig mit Rechts-Linkslauf



DB 305 Vario

**Lieferumfang DB 305 Vario:**

- Drehstahlauflage 110 mm
- Drehstahlauflage 172 mm
- Aufspannscheibe 52 mm
- Aufspannscheibe 145 mm
- Vierzackmitnehmer
- Mitlaufende Körnerspitze

DB 305 Vario  
statt € 265,00 zzgl. USt.  
**219,-**  
€ 260,61 inkl. USt.  
Art.-Nr. 5920305



DB 460 XL Vario

**Lieferumfang DB 460 XL Vario:**

- Drehstahlauflage 150 mm
- Drehstahlauflage 300 mm
- Aufspannscheibe 145 mm
- Mitlaufende Körnerspitze

DB 460 XL Vario  
statt € 399,00 zzgl. USt.  
**319,-**  
€ 379,61 inkl. USt.  
Art.-Nr. 5920462



DB 510 Vario

**Lieferumfang DB 510 Vario:**

- Drehstahlauflage 110 mm
- Drehstahlauflage 172 mm
- Aufspannscheibe 52 mm
- Aufspannscheibe 145 mm
- Vierzackmitnehmer
- Mitlaufende Körnerspitze

DB 510 Vario  
statt € 899,00 zzgl. USt.  
**729,-**  
€ 867,51 inkl. USt.  
Art.-Nr. 5920510

Technische Daten		DB 305 Vario	DB 460 XL Vario	DB 510 Vario
Drehdurchmesser max.	mm	200	305	355
Spitzenhöhe x Spitzenweite	mm	100 x 305	155 x 460	178 x 510
Spindelkopfgewinde		M 33 x 3,5	M 33 x 3,5	M33 x 3,5
Drehzahlstufen / Drehzahlen	min <sup>-1</sup>	1: 750 – 3200	3: 650 – 1430, 1240 – 2790, 1600 – 3800	3: 250 – 720, 600 – 1700, 1200 – 3550
Steuerung der Drehzahlregelung		Elektronisch variabel	Elektronisch variabel	Elektronisch variabel
Reitstockkonus	MK	2	2	2
Pinolenverstellung	mm	35	55	70
Motorleistung ~50 Hz	W / V	250 / 230	550 / 230	750 / 230
Abmessungen (L x B x H)	mm	740 x 320 x 360	900 x 340 x 410	1.055 x 560 x 460
Gewicht	kg	19	38	50

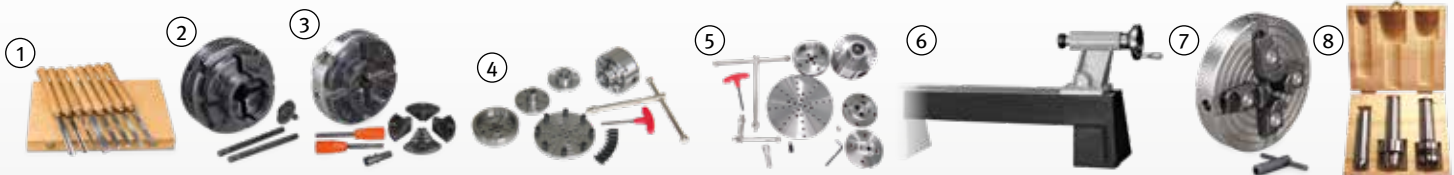

Zubehör (Alle DB-Modelle)	Art.-Nr.	€ zzgl. USt.
① Drechseisen-Set 8-teilig	5931011	100,90
② Vier-Backenfutter Ø 100 mm M33 x 3,5, Set 1	5931021	78,90
③ Vier-Backenfutter Ø 100 mm M33 x 3,5, Set 2	5931023	115,90
④ Vier-Backenfutter Ø 95 mm Premium-Set	5931057	255,00
⑤ Vier-Backenfutter Ø 115 mm Premium-Set	5931058	329,00

Zubehör DB 460 XL VARIO	Art.-Nr.	€ zzgl. USt.
⑥ Bettverlängerung 550 mm	5930460	75,90
⑦ Vier-Backenfutter Ø 150 mm M33 x 3,5	5931020	40,90
⑧ Mitnehmerset MK2, 3-teilig	5931056	49,50

## Serie DB – Drechselbänke

- ▶ Verwindungssteifes Graugussmaschinenbett für hohe Laufruhe und Präzision
- ▶ Reitstock und Spindelstock aus stabilem Grauguss
- ▶ Breite, leicht verstellbare Drehstahlauflage
- ▶ Reitstock mit Schnellspannhebel und Handrad
- ▶ Reitstock serienmäßig mit mitlaufender Körnerspitze
- ▶ Schwenkbarer Spindelkopf kann frei auf dem Maschinenbett verschoben werden

- ▶ Spindelstock mit Bohrung für lange Werkstücke
- ▶ Mit variabler Drehzahlregulierung, digitaler Geschwindigkeitsanzeige und elektronischer Geschwindigkeitsregelung
- ▶ Der Spindelstock ist um 180° drehbar
- ▶ Ideal zum Drehsehn großer Durchmesser

### DB 1102 Vario / DB 1202 Vario

- ▶ Variable Drehzahlregulierung
- ▶ Serienmäßig mit Rechts-Linkslauf



DB 900  
statt € 745,00 zzgl. USt.  
**599,-**  
€ 712,81 inkl. USt.  
Art.-Nr. 5920900

DB 1100  
statt € 1.059,00 zzgl. USt.  
**859,-**  
€ 1.022,21 inkl. USt.  
Art.-Nr. 5921100

DB 1102 Vario  
statt € 1.799,00 zzgl. USt.  
**1.399,-**  
€ 1.664,81 inkl. USt.  
Art.-Nr. 5921102

DB 1202 Vario  
statt € 2.679,00 zzgl. USt.  
**2.099,-**  
€ 2.497,81 inkl. USt.  
Art.-Nr. 5921202

Technische Daten		DB 900	DB 1100	DB 1102 Vario	DB 1202 Vario
Drehdurchmesser max.	mm	306	358	408	460
Spitzenhöhe x Spitzenweite	mm	155 x 900	179 x 1100	203 x 1067	455 x 1185
Spindelkopfgewinde		M33 x 3,5	M33 x 3,5	M33 x 3,5	M33 x 3,5
Drehzahlstufen / Drehzahlen	min <sup>-1</sup>	10: 500 – 2000	10: 500 – 2000	2: 100 – 3200	2: 0 – 3200
Steuerung der Drehzahlregelung		Mechanisch variabel	Mechanisch variabel	Elektronisch variabel	Elektronisch variabel
Morsekonus	MK	2	2	2	2
Motorleistung ~50 Hz	W / V	550 / 230	750 / 230	1.500 / 230	1.500 / 230
Abmessungen (L x B x H)	mm	1.380 x 330 x 1.175	1.620 x 340 x 1.215	1.968 x 572 x 1.194	2.060 x 500 x 1.200
Gewicht	kg	77	111	175	189

Zubehör	Art.-Nr.	€ zzgl. USt.
① 4-Backenfutter-Set 1 Ø 100 mm, M33x3,5	5931021	78,90
② 4-Backenfutter-Set 2 Ø 100 mm, M33x3,5	5931023	115,90
③ 4-Backenfutter Ø 150 mm, M33 x 3,5	5931020	40,90
④ 4-Backenfutter Premium-Set Ø95 mm	5931057	255,00
⑤ 4-Backenfutter Premium-Set Ø115 mm	5931058	329,00
<b>feststehende Lünette</b>		
⑥ für DB 900, Werkstück-Ø 3-57 mm	5931050	43,50
für DB 1100, Werkstück-Ø 3-57 mm	5931030	46,50
⑦ Außendrehvorrichtung für DB 1100/ 1202 Vario	5931052	139,00
⑧ 4-Backenfutter Profi-SET, M 33 x 3,5	5931054	245,00
⑩ Planscheibe für 4-Backenfutter Profi-SET	5931055	27,50
⑪ Mitnehmerset 3tlg.	5931056	49,50
8-teiliges Drechselleisen-Set	5931011	100,90
<b>Kopiereinrichtung</b>		
für DB 900	5931101	209,00
für DB 1100	5931102	229,00





## Multi-Dübelbohrmaschine MDB 21 – Für die Herstellung von passgenauen Bohrungen in Korpusen, Rahmen oder Türen

- ▶ Bohraggregat mit 21 Spindeln pneumatisch schwenkbar auf 45 und 90 Grad
- ▶ Bohrvorschub einstellbar
- ▶ Zwei verstellbare pneumatische Werkstückniederhalter für flexible Werkstückspannung
- ▶ Bedienung der Hauptfunktionen Spannen, Bohren und Lösen über Fußpedal

- ▶ Bohrtiefen- und Bohrhöhenanzeige über Zählwerke
- ▶ Stabile Seitenanschlagprofile rechts und links mit Skala und je einer Anschlagklappe
- ▶ 3 Meter Hinteranschlag mit Skala und 2 Anschlagklappen

**MDB 21**  
 statt € 3.999,00 zzgl. USt.  
**3.499,-**  
 € 4.163,81 inkl. USt.  
 Art.-Nr. 5943021



- Lieferumfang:**
- Sechs Schnellwechselfutter für Schaftdurchmesser 10 mm
  - Zwei Seitenanschläge mit je einer Anschlagklappe
  - 3m Aluminiumschlag mit 2 Anschlagklappen

Technische Daten		MDB 21
Anzahl Spindeln		21
Spindelabstand	mm	32
Spindelabstand erste zu letzte	mm	640
Spindeldrehzahl(en)	min <sup>-1</sup>	2800
Schwenkung Bohraggregat	°	0 – 90
Max. Werkstückhöhe	mm	70
Arbeitsdruck	bar	6 – 8
Aufnahmeleistung	kW	1,5
Abgabeleistung ~50 Hz	kW	1,1 / 400
Arbeitstischlänge x -breite	mm	890 x 625
Abmessungen (L x B x H)	mm	3.000 x 1.300 x 1.300
Gewicht	kg	360

## Langlochbohrmaschine LBB 16 PB / LLB 20 PB

- ▶ Reihenbohrungen durch Dübelbohrereinrichtung mit Rasterteilung 16/22/25/32 mm möglich
- ▶ Wescott-Bohrfutter 0 - 20 mm serienmäßig
- ▶ Einfache Einhandhebelbedienung des Arbeitstisches für schnelles und präzises Bohren
- ▶ Rollenführung ermöglicht das präzise Verfahren des Arbeitstisches
- ▶ Bequeme, exakte Bohrkopfhöhenverstellung über ein Handrad

- ▶ Exzentranspanner (1 St. LBB 16 PB/ 2 St. LBB 20 PB) für sichere Werkstückfixierung im Lieferumfang
- ▶ Winkelanschlag beidseitig um 60° verstellbar
- ▶ Unterbau mit großem, abschließbarem Werkzeugfach ausgestattet

### LLB 20 PB

- ▶ Tischverlängerungen im Zubehör erhältlich
- ▶ Rechts-Linkslauf und zwei Spindeldrehzahlen über Drehknopf wählbar

- › Zählwerk für Anzeige
- › Bohrkopfhöhenverstellung
- › 2 Drehzahlen
- › Rechts-Linkslauf

- › Tischhöhenverstellung über Handrad mit numerischer Anzeige
- › Einhandhebelbedienung



Abb. LLB 20 PB mit optionalen Zubehör Tischverbreiterungen und -verlängerung (Art. Nr.: 5916020)

**LLB 20 PB**  
 statt € 1.799,00 zzgl. USt.  
**1.399,-**  
 € 1.664,81 inkl. USt.  
 Art.-Nr. 5906023

- Lieferumfang:**
- Zwei Exzentranspanner
  - Gehrungsanschlag +/- 60° mit Lineal
  - Hohlstemmaeißel 9,5mm (3/8")
  - 4 Hohlstemmaeißelaufnahmen 19, 20, 28, 30 mm Schaft

**LBB 16 PB**  
 statt € 1.319,00 zzgl. USt.  
**999,-**  
 € 1.188,81 inkl. USt.  
 Art.-Nr. 5906016 (230V)  
 Art.-Nr. 5906017 (400V)

- Lieferumfang:**
- Exzentranspanner
  - Winkelanschlag ±60° mit Lineal

Technische Daten		LLB 16 PB	LLB 20 PB
Bohrbreite	mm	300	300
Bohrtiefe max. bei 90°	mm	140	155
Bohrkopfhöhenverstellung	mm	150	160
Arbeitstisch (L x B)	mm	500 x 207	570 x 300
Werkzeugaufnahme		Wescottbohrfutter	Wescottbohrfutter
Spann-Ø des Werkzeugs	mm	0 – 16	0 – 20
Spindeldrehzahlen	min <sup>-1</sup>	2.850	2.800/1.400
Absaugstutzen-Ø	mm	100	100
Abgabeleistung ~50 Hz	kW	1,5 / 230 oder 400	2,8 / 400
Abmessungen (L x B x H)	mm	905 x 710 x 1.230	950 x 700 x 1.340
Gewicht	kg	108	140

Zubehör	Art.-Nr.	€ zzgl. USt.
Tischverbreiterungen und -verlängerung (LLB 20PB)	5916020	175,00
Hohlstemmaeißel 6,35mm (1/4")	5916100	17,90
Hohlstemmaeißel 8mm (5/16")	5916101	17,90
Hohlstemmaeißel 9,5mm (3/8")	5916102	19,90
Hohlstemmaeißel 12,7mm (1/2")	5916103	21,90
Langlochbohrer-Set 5-teilig, linksdrehend	5333681	88,90
Langlochbohrer-Set 5-teilig, rechtsdrehend	5333682	88,90
UF 230 Universalfahrwerk	6190230	59,00

## Bohr- und Stemmmaschine BSM-H 16 / BSM-H 25 – Kompakte Maschinen zum Bohren und Stemmen

- ▶ Massive Gusskonstruktion des Maschinengestells mit präzisen Schwalbenschwanzführungen in jeder Achse
- ▶ Langer Hebel für Pinolenhub zum Ausstemmen mit wenig Kraftaufwand
- ▶ Beweglicher Spannbacken mit Schnellspannfunktion
- ▶ Jeweils zwei verstellbare Anschläge für X- und Y-Richtung
- ▶ Maschinenkopf wird zusätzlich mit einer Gasdruckfeder gehalten für höheren Bedienkomfort
- ▶ Werkzeugaufnahme über Bohrfutter mit Zahnkranz

### BSM-H 25

- ▶ Großer Verfahrensweg der Z-Achse von 200 mm für hohe Werkstücke



BSM-H 16

BSM-H 25

### Lieferumfang:

- Hohlstemmmeißel 6,35mm (1/4")
- Hohlstemmmeißel 9,5mm (3/8")
- Hohlstemmmeißel 12,7mm (1/2")

### BSM-H 16

statt € 499,00 zzgl. USt.

**429,-**

€ 510,51 inkl. USt.

Art.-Nr. 5906116

### BSM-H 25

statt € 899,00 zzgl. USt.

**769,-**

€ 915,11 inkl. USt.

Art.-Nr. 5906125

### Hohlstemmmeißel Unterbau für BSM-H 25

Zubehör BSM-H 16	Art.-Nr.	zzgl. USt.
Hohlstemmmeißel 6,35 mm (1/4")	5916100	17,90
Hohlstemmmeißel 8 mm (5/16")	5916101	17,90
Hohlstemmmeißel 9,5 mm (3/8")	5916102	19,90
Hohlstemmmeißel 12,7 mm (1/2")	5916103	21,90
Hohlstemmmeißel 15,87 mm (5/8")	5916104	23,90

Zubehör BSM-H 25	Art.-Nr.	zzgl. USt.
Unterbau	5916125	145,00
Hohlstemmmeißel 6,35 mm (1/4")	5916100	17,90
Hohlstemmmeißel 8 mm (5/16")	5916101	17,90
Hohlstemmmeißel 9,5 mm (3/8")	5916102	19,90
Hohlstemmmeißel 12,7 mm (1/2")	5916103	21,90
Hohlstemmmeißel 15,87 mm (5/8")	5916104	23,90
Hohlstemmmeißel 19,00 mm (3/4")	5916105	27,90
Hohlstemmmeißel 25,4 mm (1")	5916106	34,50

### Technische Daten

		BSM-H 16	BSM-H 25
Arbeitstisch (L x B)	mm	180 x 150	400 x 150
Tischverfahrweg X / Y	mm	80 / 65	175 / 150
Werkstückhöhe max.	mm	110	210
Werkstücktiefe max.	mm	125	145
Meißelhub max.	mm	76	76
Meißelgrößen	mm	6 – 16	6 – 25,4
Bohrfutteraufnahme	mm	B16-13	B16-16
Drehzahl	min <sup>-1</sup>	1.400	1.400
Aufnahmeleistung ~50 Hz	kW/V	0,37 / 230	0,75 / 400
Abmessungen (L x B x H)	mm	270 x 480 x 780	790 x 620 x 1.630
Gewicht	kg	39	89

## DKS 504 Vario – Dekupiersäge

- ▶ Ideal für Feinsägearbeiten in Schulen und Lehrwerkstätten, für Designer und Architekten sowie Hand- und Heimwerker
- ▶ Zum Bearbeiten von Weichholz, Kunststoff und ähnlichen Materialien
- ▶ Robuste Gusskonstruktion garantiert einen ruhigen, vibrationsarmen Lauf
- ▶ Durch die kompakte Baugröße auf jeder Werkbank oder Arbeitsfläche verwendbar
- ▶ Frei schwingende Sägeblattaufnahme für Standard-Sägeblätter mit Querstift
- ▶ Anschluss an eine externe Absaugeinrichtung über Absaugstutzen möglich
- ▶ Inklusive Universal Handschleifer mit vielen Einsatzmöglichkeiten, z.B. Schleifen, Schneiden, Bohren, Polieren (Werkzeug-Set erforderlich)

- › Stufenlose Hubzahlregulierung
- › Arbeitstisch von 0° bis +45° neigbar
- › Flexible LED-Leuchte für Ausleuchtung des Schnittbereichs
- › Universal Handschleifer integriert



### Lieferumfang:

- Sägeblatt 133x3x0,3mm 15Z
- Sägeblatt 133x3x0,3mm 18Z
- Universal-Schleifer ohne Werkzeug

### DKS 504 Vario

statt € 165,00 zzgl. USt.

**139,-**

€ 165,41 inkl. USt.

Art.-Nr. 5902504

### Technische Daten

		DKS 504 Vario
Tischabmessungen (L x B)	mm	414 x 254
Ausladung	mm	405
Sägeblattlänge	mm	133
Hubzahl	min <sup>-1</sup>	550 – 1.600
Schnitthöhe 90°/+45° max.	mm	52 / 20
Universal-Schleifer Drehzahl	min <sup>-1</sup>	1.650 – 4.800
Universal-Schleifer Aufnahme-Ø	mm	3,1
Absaugstutzen-Ø	mm	35
Motorleistung ~50 Hz	W/V	90 / 230
Abmessungen (L x B x H)	mm	630 x 320 x 380
Gewicht	kg	12



Stift-Sägeblätter	Z/cm	VE	Art.-Nr.	€ zzgl. USt.
① für Holz, Kunststoff, Gips 135 x 3,0 x 0,25 mm	10	6	5911628	7,19/Pack
② für Holz 135 x 6,0 x 0,4 mm	6	6	5911660	6,90/Pack
③ für Metall 135 x 6,0 x 0,4 mm	12	6	5911661	6,90/Pack

Zubehör	Art.-Nr.	€ zzgl. USt.
④ Werkzeug-Set 103-teilig im Holzkoffer	5912504	16,90

## Serie KGZ E – Kapp-/Gehrungssäge

- ▶ Mit Sanftanlauf ausgestattet (nur KGZ 305 E)
- ▶ Grundplatte und Drehteller aus Aluminium-Druckguss, zugleich kompakt, robust und leicht transportierbar
- ▶ Laserprojektion auf das Werkstück zur genauen Kontrolle der Schnittposition
- ▶ Stufenlos einstellbare Doppelgehrung und Doppelneigung
- ▶ Verstellbare Anschlagschienen und seitlich ausziehbare Auflagehilfen für längere Werkstücke
- ▶ 2-fach einstellbare Kapptiefenbegrenzung
- ▶ Zugfunktion für erweiterten Schnittbereich
- ▶ Serienmäßig mit Schraubzwinde und Klemmvorrichtung zur sicheren Werkstückarretierung
- ▶ Absaugstutzen für Staubfangbeutel oder den Anschluss einer externen Absaugung



KGZ 210 E



Zweifach einstellbare Kapptiefenbegrenzung

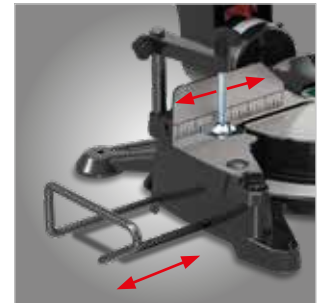

Verstellbare Anschlagschienen bei KGZ 255 E und KGZ 305 E sowie seitlich ausziehbare Auflagehilfen rechts und links



KGZ 255 E



KGZ 305 E

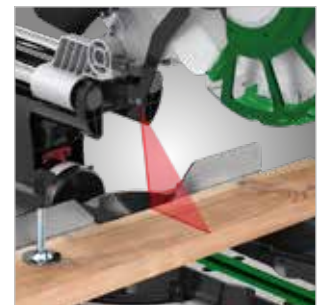

Laserprojektion auf das Werkstück zur genauen Kontrolle der Schnittposition

**Lieferumfang:**  
 > Schraubzwinde  
 > Staubfangbeutel  
 > Sägeblatt

KGZ 210 E  
 statt € 199,00 zzgl. USt.  
**159,-**  
 € 189,21 inkl. USt.  
 Art.-Nr.: 5702210

KGZ 255 E  
 statt € 299,00 zzgl. USt.  
**259,-**  
 € 308,21 inkl. USt.  
 Art.-Nr.: 5702255

KGZ 305 E  
 statt € 399,00 zzgl. USt.  
**339,-**  
 € 403,41 inkl. USt.  
 Art.-Nr.: 5702305



Doppelneigung

• Serienmäßig mit Doppelneigung und Doppelgehrung

Technische Daten	KGZ 210 E	KGZ 255 E	KGZ 305 E
Motorleistung	1,5 kW	1,8 kW	2,0 kW
Elektrischer Anschluss	230 V / 50 Hz	230 V / 50 Hz	230 V / 50 Hz
Drehzahl Sägeblatt	4.500 min <sup>-1</sup>	5.000 min <sup>-1</sup>	4.500 min <sup>-1</sup>
Sägeblatt-Ø	210 mm	255 mm	305 mm
<b>Schnittkapazitäten bei Neigung / Gehrung (Höhe x Breite)</b>			
bei 0°/0°	70 x 220 mm	90 x 315 mm	100 x 340 mm
bei 45°/0° links	70 x 155 mm	90 x 215 mm	40 x 340 mm
bei 45°/0° rechts	35 x 220 mm	40 x 315 mm	40 x 340 mm
bei 0°/45° links	70 x 155 mm	90 x 215 mm	100 x 240 mm
bei 45°/45° links	35 x 155 mm	40 x 215 mm	40 x 240 mm
bei 45°/45° rechts	35 x 155 mm	40 x 215 mm	40 x 240 mm
Abmessungen (L x B x H)	650 x 450 x 430 mm	900 x 550 x 430 mm	835 x 570 x 790 mm
Gewicht	10,5 kg	17 kg	23 kg
<b>Ausstattung</b>			
Sanftanlauf	nein	nein	ja
Anschlagschienen	starr	verstellbar	verstellbar

Zubehör	Art.-Nr.	€ zzgl. USt.
Sägeblatt 210 x 30 x 2,6mm Z24	5267021	15,90
Sägeblatt 255 x 30 x 3,0mm Z24	5267025	19,90
Sägeblatt 305 x 30 x 3,2mm Z48	5267030	26,90

## HOLZKRAFT KGZ Vario – Kapp-/Gehrungssäge mit Zugfunktion. Mobil und vielseitig einsetzbar, auf Präzision und Sicherheit ausgelegt.

- ▶ Mit Sanftanlauf ausgestattet
- ▶ Mit stufenloser Drehzahl
- ▶ Grundplatte und Drehteller aus Aluminium-Druckguss: zugleich kompakt, robust und leicht transportierbar
- ▶ Rasterteilungen im Drehteller
- ▶ Mit 31,6° Rasterteilung speziell zum Schneiden von Deckenzierleisten

- ▶ Serienmäßig mit Doppelneigung und -gehrung
- ▶ Beidseitige Verlängerung der Werkstückauflage mit Klappanschlägen für wiederholgenaues Arbeiten
- ▶ Serienmäßig mit Spänefangsack
- ▶ Einfacher und schneller Sägeblattwechsel
- ▶ Winklereinstellung feinjustierbar
- ▶ Verstellbare und hohe Werkstückanschläge aus Aluminium

- ▶ Schraubzwinde zur sicheren Werkstückarretierung
- ▶ Geeignet auch zum Schneiden von Kranzprofilen



KGZ 2540 Vario



KGZ 3050 Vario  
Ausziehbare  
Anlegeschiene



Sehr platzsparend

**Lieferumfang:**

- Materialklemme
- Spänefangsack
- Werkzeuge
- KGZ 2540 Vario: HM-Sägeblatt 250 x 3,2 x 2,2 x 30 mm, Z60
- KGZ 3050 Vario: HM-Sägeblatt 305 x 2,6 x 1,8 x 30 mm, Z60

KGZ 2540 Vario  
statt € 530,00 zzgl. USt.  
**449,-**  
€ 534,31 inkl. USt.  
Art.-Nr.: 5701254

KGZ 3050 Vario  
statt € 645,00 zzgl. USt.  
**579,-**  
€ 689,01 inkl. USt.  
Art.-Nr.: 5701315

Doppelneigung

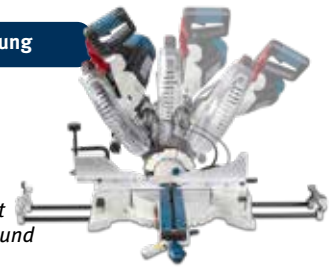

Serienmäßig mit  
Doppelneigung und  
Doppelgehrung

Technische Daten		KGZ 2540 Vario	KGZ 3050 Vario
<b>Schnittkapazitäten bei Neigung / Gehrung (Höhe x Breite)</b>			
bei 0°/0°	mm	89 x 292	100 x 305
bei 45°/0° links	mm	41 x 318	64 x 305
bei 45°/0° rechts	mm	25 x 318	44 x 305
bei 0°/45° links	mm	64 x 222	100 x 215
bei 0°/45° rechts	mm	64 x 222	100 x 215
Drehzahl Sägeblatt	min <sup>-1</sup>	2.000 – 4.000	2.000 – 4.000
Sägeblatt-Ø max.	mm	254	305
Motorleistung ~50 Hz	kW/V	1,6 / 230	1,6 / 230
Abmessungen (L x B x H)	mm	595 x 825 x 696	595 x 800 x 710
Gewicht	kg	21,6	23

Zubehör	Art.-Nr.	€ zzgl. USt.
HM-Sägeblatt für Massivholz und Plattenwerkstoffe		
Ø250 x 3,2 x 2,2 x 30 mm, Z60 WZ	5262510	<b>88,90</b>
Ø305 x 2,6 x 1,8 x 30 mm, Z60 WZ	5260306	<b>114,90</b>
HM-Sägeblatt für NE-Metalle und Kunststoffprofile		
Ø250 x 3,2 x 2,5 x 30 mm, Z60 TF	5262511	<b>116,90</b>
Ø305 x 2,6 x 1,8 x 30 mm, Z60 TF	5260310	<b>129,00</b>

## HOLZKRAFT UWT 3200 – Universal-Werktisch mit Schnellklemmsystem

- ▶ Universell einsetzbar für Kappsägen, Bandschleifer, Trennsägen etc. als Materialständer oder Haltebock
- ▶ Konzipiert zum Führen längerer Werkstücke
- ▶ Minimale Einrichtungszeit
- ▶ Platzsparend durch einklappbare Füße
- ▶ Klemmleisten mit Schnellfixierung
- ▶ Höhenverstellbare Rollenauflagen

- ▶ Beidseitig stufenlos ausziehbare Auflagearme bis max. 2.400 mm
- ▶ Ohne Werkzeug montier- und verstellbar
- ▶ Stabile Alu-Stahl-Konstruktion
- ▶ Hoch belastbar bis zu 225 kg

UWT 3200  
statt € 225,00 zzgl. USt.  
**179,-**  
€ 213,01 inkl. USt.  
Art.-Nr. 5900020



Abb. zeigt KGZ 2540 Vario mit optionalem Zubehör Klemmschiene-Set (5900022) und Lochrasterplatte (5190020)

Technische Daten		UWT 3200
Höhe Auflage min./max.	mm	850 / 1.000
Breite max.	mm	2.400
Abmessungen (L x B x H)	mm	1.600 x 600 x 850
Gewicht	kg	30

Abbildung zeigt Anwendung.  
Ideal zum Ablängen langer Werkstücke.  
Das Umrüsten erfolgt schnell und einfach über Schnellklemmung.

### Optionales Zubehör

					
Auflageschiene Art.-Nr.: 5190021 € 96,90 zzgl. USt.	Lochrasterplatte Loch-Ø 20mm 900 x 700 x 20 mm Art.-Nr.: 5190020 € 73,90 zzgl. USt.	Arbeitsleuchte auf Klemmschiene Art.-Nr.: 5900023 € 96,90 zzgl. USt.	Schraubstock mit Schnellklemmung Art.-Nr. 5900024, € 42,90 zzgl. USt.	Zusätzliches Klemmschiene-Set (2 St.) Art.-Nr. 5900022, € 18,90 zzgl. USt.	Zusätzliches Rollbock-Set (2 St.) Art.-Nr. 5900025, € 25,90 zzgl. USt.

## TKS 316 E – Tischkreissäge

- ▶ Neigung des Sägeblatts von 0 bis 45°, ohne Werkzeug verstellbar
- ▶ Höhenverstellung des Sägeblatts über ein Handrad und Skala
- ▶ Großer Aluminium-Parallelanschlag mit Exzenter-Schnellspannung, auch als Gehrungsanschlag verwendbar
- ▶ Großdimensionierter, verzinkter Stahlmaschinentisch
- ▶ Leicht verfahrbar durch integriertes Fahrwerk mit zwei Rädern und klappbaren Transportgriffen
- ▶ Lieferung erfolgt unmontiert

- › Neigungs- und Höheneinstellung des Sägeblattes
- › Schiebeschlitten mit Gehrungsanschlag
- › Fahrwerk mit zwei Rädern und Griffen

### Lieferumfang:

- Fahrwerk
- Schiebeschlitten mit Gehrungsanschlag
- Tischverbreiterung
- Kombierter Parallel-/Gehrungsanschlag
- HM-Sägeblatt Ø315 x 3,6 x Ø 30 mm Z24
- Sägeblattschutzhaube mit Absaug Schlauch
- Schiebstock

### TKS 316 E

statt € 419,00 zzgl. USt.

**339,-**

€ 403,41 inkl. USt.

Art.-Nr. 5902316 (230V)  
Art.-Nr. 5902317 (400V)



Technische Daten		TKS 316 E
Tisch (L x B x H)	mm	800 x 550 x 850
Sägeblatt-Ø max.	mm	315
Schnittbreite mit Parallelanschlag	mm	290
Schnitthöhe 90°/45° max.	mm	83 / 60
Sägeblattneigung	°	90 – 45
Drehzahl	min <sup>-1</sup>	2.800
Absaugstutzen-Ø	mm	100
Motorleistung ~50 Hz	kW / V	2,2 / 230 oder 400
Abmessungen (L x B x H)	mm	1.600 x 600 x 1.050
Gewicht	kg	53

Zubehör	Art.-Nr.	€ zzgl. USt.
Zuschneid-Wechsel-Kreissägeblatt 28 Zähne, Ø 315 mm	5263128	65,50

## TKS 316 PRO – Tischkreissäge

- ▶ Großer Maschinentisch aus verzinktem Stahl
- ▶ Serienmäßige Tischverlängerung kann auch als Tischverbreiterung rechts montiert werden
- ▶ Sägeblattschwenkung über Handrad und Skala
- ▶ Sägeblatthöhe über gut erreichbares Handrad verstellbar
- ▶ Stabile, zweifache Aufhängung des Sägeaggregats
- ▶ Parallelanschlag ermöglicht das Besäumen von Brettern, Auftrennschnitte, Fasen- und Winkelschnitte
- ▶ Leicht verfahrbar durch integriertes Fahrwerk und klappbare Transportgriffe
- ▶ Für den einfachen Transport oder die platzsparende Lagerung Tischfüße werkzeuglos einklappbar

- › Hohe Stabilität
- › Sägeblattschwenkung bis 45°
- › Parallel- und Gehrungsanschlag im Lieferumfang
- › Leicht zu transportieren und lagern

### Lieferumfang:

- Fahrwerk
- Schiebeschlitten
- Tischverlängerung/-breiterung, 800 x 550 mm
- Parallelanschlag
- HM-Sägeblatt Ø 315 mm / 36 Z
- Sägeblattschutzhaube mit Absaug Schlauch
- Gehrungsanschlag ohne Aluprofil (Profil als Zubehör erhältlich)

### TKS 316 PRO

statt € 669,00 zzgl. USt.

**529,-**

€ 629,51 inkl. USt.

Art.-Nr. 5902323 (400 V)  
Art.-Nr. 5902321 (230 V)



**TKS 316 PRO (400 V)**  
Abbildung zeigt Gehrungsanschlag mit Aluprofil, Profil als Zubehör erhältlich

Technische Daten		TKS 316 PRO
Tisch (L x B x H)	mm	800 x 550 x 850
Sägeblatt-Ø max.	mm	315
Schnittbreite mit Parallelanschlag	mm	200
Schnitthöhe 90°/45° max.	mm	90 / 50
Sägeblattneigung	°	90 bis -45
Drehzahl	min <sup>-1</sup>	2.800
Absaugstutzen-Ø	mm	100
Motorleistung ~50 Hz	kW	2,2 / 230    2,8 / 400
Abmessungen (L x B x H)	mm	1.350 x 1.250 x 1.000
Gewicht	kg	60

Zubehör	Art.-Nr.	€ zzgl. USt.
Zuschneid-Wechsel-Kreissägeblatt 28 Zähne, Ø 315 mm	5263128	65,50
Tischverbreiterung/-verbreiterung, 800 x 550 mm	5912321	57,90
Alu-Profil für Gehrungsanschlag	5912322	17,50

## BKS 501 – Baukreissäge

- ▶ Transparente Schutzhaube zur Sicherheit des Anwenders und für optimale Sicht auf die Schnittlinie
- ▶ Winkelverstellbare Querschneidvorrichtung mit Keilschneidlehre auf Rundstange über wartungsfreie Gleitlager geführt
- ▶ Aluminium-Parallelanschlag mit hoher und flacher Anlegekante und Exzenterklemmung ermöglicht das Besäumen von Brettern, Auftrennschnitte, Fasen- und Winkelschnitte
- ▶ Abklappbare Tischverlängerung für lange Werkstücke
- ▶ Leicht verfahrbar durch integriertes Fahrwerk und klappbare Transportgriffe

### Ausstattung:

- ▶ Pendel-Sicherheits-Schutzhaube, transparent
- ▶ Winkelverstellbare Querschneidvorrichtung mit Keilschneidlehre, abklappbar
- ▶ Aluminium-Parallelanschlag mit hoher und flacher Anlegekante
- ▶ Tischverlängerung (800 x 400 mm), abklappbar
- ▶ Große Kranösen
- ▶ Phasenwender
- ▶ Halterungen für Aluminium-Parallelanschlag und Montagewerkzeug

▶ Pendel-Sicherheits-Schutzhaube  
Transparente Schutzhaube zur  
Sicherheit des Anwenders und für  
optimale Sicht auf die Schnittlinie

### Lieferumfang:

- Sägeblatt Ø500mm Z44
- Schiebestock
- Schiebegriff
- Pendel-Sägeblattschutzhaube
- Werkzeug für Sägeblattwechsel

**BKS 501**  
statt € 779,00 zzgl. USt.  
**699,-**  
€ 831,81 inkl. USt.  
Art.-Nr. 5740050

Technische Daten		BKS 501
Tisch (L x B x H)	mm	1.000 x 660 x 850
Sägeblatt-Ø max.	mm	500
Schnitthöhe 90° max	mm	150
Drehzahl	min <sup>-1</sup>	2.800
Absaugstutzen-Ø	mm	95
Absaugstutzen-Ø Sägeblattschutz	mm	50
Aufnahmeleistung-50 Hz	kW / V	4,2 / 400
Abmessungen (L x B x H)	mm	1.870 x 810 x 1.170
Gewicht	kg	103

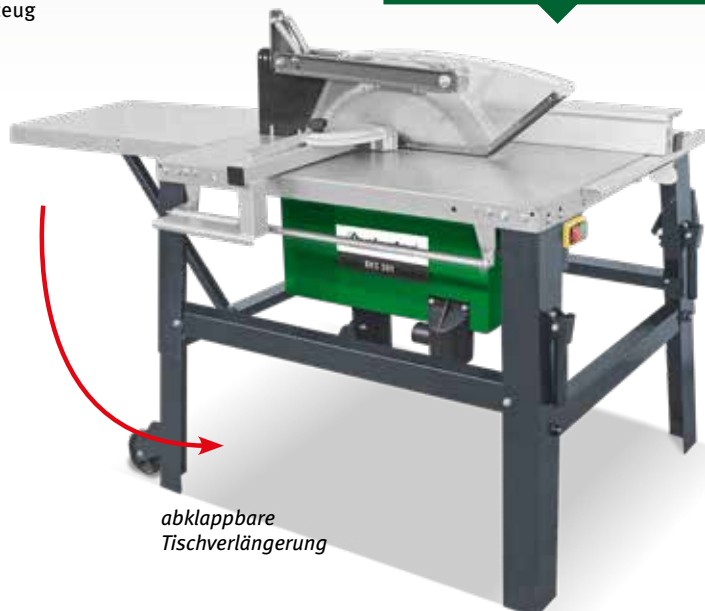

Zubehör	Art.-Nr.	€ zzgl. USt.
HM-Sägeblatt Ø500mm Z44	5740505	83,90

## BKS 500 – Robuste Baukreissäge für die täglichen Anforderungen des extremen Baustelleneinsatzes

- ▶ Optimale Anwendersicherheit aufgrund der Pendel-Sicherheits-Schutzhaube - Erfüllung der strengsten Anforderungen und Zulassung durch BG
- ▶ Transparente Schutzhaube für eine optimale Sicht auf die Schnittlinie
- ▶ Winkelverstellbare Querschneidvorrichtung mit Keilschneidlehre auf Rundstange über wartungsfreie Gleitlager geführt
- ▶ Aluminium-Parallelanschlag mit hoher und flacher Anlegekante ermöglicht das Besäumen von Brettern, Trennschnitte, Fasen-

- und Winkelschnitte
- ▶ Dauerhafte Schnittpräzision von höchster Qualität durch leistungsstarken Motor

### Ausstattung

- ▶ Pendel-Sicherheits-Schutzhaube, transparent
- ▶ Stabiles, klappbares Rohrgestell, verzinkt und pulverbeschichtet
- ▶ Große, rutschfeste Gummifußplatten
- ▶ Winkelverstellbare Querschneidvorrichtung mit Keilschneidlehre, abklappbar
- ▶ Aluminium-Parallelanschlag mit hoher und flacher Anlegekante

- ▶ Große Kranösen
- ▶ Phasenwender
- ▶ Halterungen für Aluminium-Parallelanschlag und Montagewerkzeug

▶ Pendel-Sicherheits-Schutzhaube  
entspricht den neuesten  
Sicherheitsstandards

### Lieferumfang:

- HM-Sägeblatt Ø500mm Z44
- Schiebestock
- Schiebegriff
- Werkzeug für Sägeblattwechsel

**BKS 500**  
statt € 959,00 zzgl. USt.  
**869,-**  
€ 1.034,11 inkl. USt.  
Art.-Nr. 5740500

Technische Daten		BKS 500
Tisch (L x B x H)	mm	1.000 x 660 x 850
Sägeblatt-Ø max.	mm	500
Schnitthöhe 90° max.	mm	150
Schnittbreite mit Längsanschlag	mm	370
Schnitttiefe vor Sägeblatt mit Querschneidlehre	mm	250
Drehzahl Hauptsägeblatt	min <sup>-1</sup>	2.800
Absaugstutzen-Ø	mm	50/ 95
Schalleistungspegel im Leerlauf	dB(A)	103
Schutzart Antriebsmotor	IP	54
Aufnahmeleistung-50 Hz	kW/V	4,2/ 400
Stromaufnahme	A	7,1
Abmessungen (L x B x H)	mm	1.870 x 810 x 1.170
Gewicht	kg	103



Zubehör	Art.-Nr.	€ zzgl. USt.
HM-Sägeblatt Ø500mm Z44	5740505	83,90

## TKS 200 – Tischkreissäge

- ▶ Großdimensionierter Gusstisch
- ▶ Sägeblattschwenkung von 90° bis -45° **nach links**, gradgenau und bequem verstellbar über Handrad und Skala
- ▶ Stabile Aufhängung des Sägeaggregats vorne und hinten
- ▶ Die Sägeblatthöhenverstellung erfolgt ebenfalls über ein Handrad von der Bedienerfront aus
- ▶ Mit leistungsstarkem Motor und thermischem Überlastschutz ausgestattet Inkl. Sägeblattschutzhaube mit integriertem Absauganschluss
- ▶ Tischverbreiterung serienmäßig

### Lieferumfang:

- Unterbau
- Schiebetisch
- Parallelanschlag
- Winkelanschlag
- Sägeblattschutzhaube mit Absaug-schlauch
- Tischverbreiterung
- Sägeblatt 200 x 30 x 2,8 mm Z18

### Technische Daten

Technische Daten		TKS 200
Tisch (L x B x H)	mm	530 x 400 x 870
Sägeblatt-Ø max.	mm	200
Schnitthöhe 90°/-45° max.	mm	60/48
Schnittbreite mit Parallelanschlag	mm	705
Ablängbreite links vom Sägeblatt max.	mm	635
Sägeblattneigung	°	90 bis -45
Sägeblattdrehzahl	min <sup>-1</sup>	4.750
Absaugstutzen-Ø unten/oben	mm	100 / 30
Schalldruckpegel L <sub>PA</sub> <sup>(1)</sup>	dB(A)	78,5
Motorleistung ~50 Hz	kW / V	1,1 / 230
Abmessungen (L x B x H)	mm	1.430 x 1.000 x 1.030
Gewicht	kg	80



TKS 200  
statt € 979,00 zzgl. USt.  
**789,-**  
€ 938,91 inkl. USt.  
Art.-Nr. 5902020

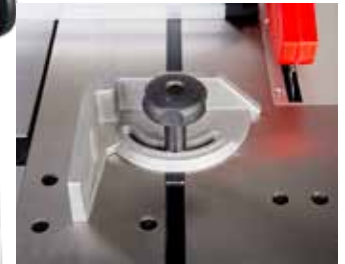

Stufenlos verstellbarer Winkelanschlag von -45° bis +45°

Zubehör	Art.-Nr.	€ zzgl. USt.
Sägeblatt 200 x 30 x 2,8 mm Z18	5912020	19,90

## TKS 254 E – Tischkreissäge

- ▶ Großdimensionierter Gusstisch
- ▶ Sägeblattschwenkung von 90° bis -45° **nach links**, präzise, gradgenau und bequem verstellbar über Handrad und Skala
- ▶ Die Sägeblatthöhenverstellung erfolgt ebenfalls über ein Handrad von der Bedienerfront aus
- ▶ Stabile Aufhängung des Sägeaggregats vorne und hinten
- ▶ Mit leistungsstarkem Motor und thermischem Überlastschutz
- ▶ Inkl. Sägeblattschutzhaube mit integriertem Absauganschluss
- ▶ Mit serienmäßiger Tischverlängerung

### Lieferumfang:

- Unterbau
- Schiebetisch
- Parallelanschlag
- Sägeblatt 254 x 30 x 3 mm Z40
- Sägeblattschutzhaube mit Absaug-schlauch

### Technische Daten

Technische Daten		TKS 254 E
Tisch (L x B x H)	mm	635 x 420 x 850
Sägeblatt-Ø max.	mm	254
Schnitthöhe 90°/-45° max.	mm	80/58
Schnittbreite mit Parallelanschlag	mm	680
Ablängbreite links vom Sägeblatt max.	mm	650
Sägeblattneigung	°	90 bis -45
Sägeblattdrehzahl	min <sup>-1</sup>	4.000
Absaugstutzen-Ø unten/oben	mm	100 / 30
Schalldruckpegel L <sub>PA</sub> <sup>(1)</sup>	dB(A)	85,1   84,7
Motorleistung ~50 Hz	kW/V	2,1 / 230 oder 400
Abmessungen (L x B x H)	mm	1.430 x 1.000 x 1.030
Gewicht	kg	105

TKS 254 E  
statt € 1.239,00 zzgl. USt.  
**999,-**  
€ 1.188,81 inkl. USt.  
Art.-Nr. 5902025 (230 V)  
Art.-Nr. 5902026 (400 V)

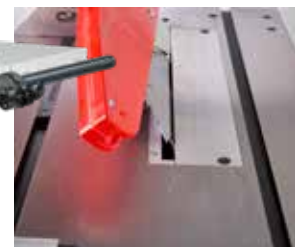

Sägeblattschwenkung von 90° bis -45° nach links



Zubehör	Art.-Nr.	€ zzgl. USt.
Sägeblatt 254 x 30 x 3 mm Z40	5912026	25,90

## TKS 254 PRO – Tischkreissäge

- ▶ Großdimensionierter Gusstisch
- ▶ Sägeblattschwenkung von 0° bis 45° gradgenau und bequem verstellbar über Handrad und Skala
- ▶ Die Sägeblatt Höhenverstellung erfolgt ebenfalls über ein Handrad von der Bedienerfront aus
- ▶ Stabile Aufhängung des Sägeaggregats vorne und hinten
- ▶ Mit leistungsstarkem Motor und thermischem Überlastschutz ausgestattet
- ▶ Inkl. Sägeblattschutzhaube mit integriertem Absauganschluss
- ▶ Tischverbreiterung serienmäßig



### Lieferumfang:

- Unterbau
- Schiebetisch
- Tischverbreiterung
- Parallelanschlag
- Sägeblatt 254 x 30 x 3 mm Z40
- Sägeblattschutzhaube mit Absaug Schlauch

**TKS 254 PRO**  
statt € 1.499,00 zzgl. USt.  
**1.199,-**  
€ 1.426,81 inkl. USt.  
Art.-Nr. 5902027 (230 V)  
Art.-Nr. 5902028 (400 V)

Technische Daten		TKS 254 PRO	
Tisch (L x B x H)	mm	720 x 480 x 835	
Sägeblatt-Ø max.	mm	254	
Schnitthöhe 90°/-45° max.	mm	80/54	
Schnittbreite mit Parallelanschlag	mm	610	
Ablängbreite links vom Sägeblatt max.	mm	550	
Sägeblattneigung	°	90/45	
Sägeblattdrehzahl	min <sup>-1</sup>	4.000	
Absaugstutzen-Ø unten/oben	mm	100 / 30	
Schalldruckpegel L <sub>PA</sub> <sup>(1)</sup>	dB(A)	84,2	83
Motorleistung ~50 Hz	kW/ V	2,1 / 230 oder 400	
Abmessungen (L x B x H)	mm	1.430 x 1.000 x 1.030	
Gewicht	kg	131	

**Zubehör** Art.-Nr. € zzgl. USt.  
Sägeblatt 254 x 30 x 3 mm Z40 5912026 25,90

## FKS 255-1300 – Formatkreissäge

- ▶ Schwerer Arbeitstisch aus Grauguss für vibrationsarmes Arbeiten
- ▶ Sägeaggregat bis 45 Grad schwenkbar, Einstellung über Handrad
- ▶ Schnittebene direkt am Sägeblatt
- ▶ Tischausleger mit Teleskopanschlag 1100 – 1900 mm und zwei Klappanschlügen für Platten und große Werkstücke
- ▶ Teleskopanschlag beidseitig um 45 Grad schwenkbar
- ▶ Aluminium-Parallelanschlag auf Rundstangenföhrung mit Feineinstellung
- ▶ Serienmäßige Tischverbreiterung und -verlängerung ermöglichen leichtes Arbeiten mit größeren Werkstücken



### Ausstattung

- › Tischverlängerung und -verbreiterung
- › Teleskopanschlag mit 2 Klappanschlügen
- › Parallelanschlag mit Rundstangenföhrung und Feineinstellung
- › Sägeblattschutzhaube mit Absaug Schlauch

### Lieferumfang:

- Besäumschuh
- Exzentrerspanner
- Winkelanschlag -45° bis 45°
- Kreissägeblatt 254 x 30 x 3,0 mm Z40

**FKS 255-1300**  
statt € 2.049,00 zzgl. USt.  
**1.639,-**  
€ 1.950,41 inkl. USt.  
Art.-Nr. 5902035 (230 V)  
Art.-Nr. 5902036 (400 V)

Technische Daten		FKS 255-1300	
Besäumlänge	mm	1.250	
Tisch (L x B x H)	mm	650 x 350 x 835	
Sägeblatt-Ø max.	mm	254	
Schnitthöhe 90°/45° max.	mm	80/54	
Schnittbreite mit Parallelanschlag	mm	610	
Ablängbreite links vom Sägeblatt max.	mm	845	
Sägeblattneigung	°	90 / 45	
Sägeblattdrehzahl	min <sup>-1</sup>	4.000	
Absaugstutzen-Ø unten/oben	mm	100 / 30	
Motorleistung ~50 Hz	kW/V	2,1 / 230	2,0 / 400
Abmessungen (L x B x H)	mm	1.320 x 1.750 x 1.120	
Gewicht	kg	155	



▶ Teleskopanschlag mit einer Länge von 1.100 bis 1.900 mm

**Zubehör** Art.-Nr. € zzgl. USt.  
Sägeblatt 254 x 30 x 3 mm Z40 5912026 25,90



## FKS 315-1500 E – Formatkreissäge

- ▶ Der Arbeitstisch aus Grauguss ermöglicht vibrationsarmes Arbeiten
- ▶ Von -45° bis +45° schwenkbarer, ausziehbarer Teleskopanschlag
- ▶ Sägeblattschwenkung von 0° bis 45° verstellbar über Handrad mit Skala
- ▶ Sägeblatt Höhenverstellung erfolgt über ein Handrad
- ▶ Die serienmäßige Tischverbreiterung und -verlängerung ermöglichen leichtes Arbeiten mit größeren Werkstücken



Großer Aluminium-Parallelanschlag auf Rundstangenführung mit Feineinstellung

### Lieferumfang:

- Sägeblatt 315 x 30 x 3 mm 24 Zähne
- Formatschiebeschlitten mit Ausleger
- Tischverlängerung- und verbreiterung
- Besäumschuh
- Parallelanschlag mit Rundstangenführung und Feineinstellung
- Sägeblattschutzhaube mit Absaug-schlauch



**FKS 315-1500 E**  
statt € 2.899,00 zzgl. USt.  
**2.299,-**  
€ 2.735,81 inkl. USt.  
Art.-Nr. 5900315

Technische Daten		FKS 315-1500 E
Besäumlänge	mm	1.220
Tisch (L x B)	mm	680 x 580
Sägeblatt-Ø max.	mm	315
Schnitthöhe 90° / 45° max.	mm	100 / 75
Schnittbreite mit Anschlag	mm	940
Sägeblattneigung	°	0 - 45
Tischverlängerung	mm	350 x 500
Drehzahl	min <sup>-1</sup>	4.250
Absaugstutzen Ø	mm	38 / 100
Motorleistung ~50 Hz	kW / V	2,4 / 400
Gewicht	kg	202

Zubehör	Art.-Nr.	€ zzgl. USt.
Zuschneid-Wechsel-Kreissägeblatt 28 Zähne, Ø 315 mm	5263128	65,50

## FKS 315-2000 E – Formatkreissäge

- ▶ Von -45° bis +45° schwenkbarer, ausziehbarer Teleskopanschlag mit feineinstellbarer Anschlagklappe
- ▶ Der Arbeitstisch aus Grauguss ermöglicht vibrationsarmes Arbeiten
- ▶ Sägeblatt Höhenverstellung erfolgt über ein Handrad
- ▶ Sägeblattschwenkung von 0° bis 45° verstellbar über Handrad und Skala
- ▶ Stabiles Sägeaggregat garantiert vibrationsfreies Arbeiten
- ▶ Solider Auslegertisch mit Rolle und Teleskoparm für größtmögliche Stabilität
- ▶ Gehrungsanschlag und Niederhalter über die gesamte Schlittenlänge verschiebbar
- ▶ Starker Antriebsmotor für konstante Schnittgeschwindigkeit, auch bei 100 mm Schnitthöhe
- ▶ Großdimensionierter Arbeitstisch und serienmäßige Tischverbreiterung für Schnittbreiten bis 1220 mm
- ▶ Serienmäßig mit Vorritzeinrichtung

### Lieferumfang:

- Sägeblatt 315 x 30 x 3 mm Z40
- Vorritzsägeblatt 90 x 20 x 3 mm Z12
- Formatschiebeschlitten mit Ausleger
- Materialrolle am Ausleger
- Parallelanschlag mit Rundstangenführung und Feineinstellung
- Tischverlängerung und -verbreiterung
- Klappanschlag
- Besäumschuh
- Exzentranspanner
- Sägeblattschutzhaube mit Absaug-schlauch

**FKS 315-2000 E**  
statt € 3.599,00 zzgl. USt.  
**2.899,-**  
€ 3.449,81 inkl. USt.  
Art.-Nr. 5900317



Technische Daten		FKS 315-2000 E
Besäumlänge	mm	2.000
Tisch (L x B)	mm	680 x 580
Sägeblatt-Ø max.	mm	315
Vorritzsägeblatt-Ø	mm	90
Schnitthöhe 90° / 45° max.	mm	100 / 80
Schnittbreite mit Anschlag	mm	1.220
Sägeblattneigung	°	0 - 45
Schiebeschlittengröße	mm	2.000 x 270
Sägeblattdrehzahl	min <sup>-1</sup>	4.000
Drehzahl Vorritzer	min <sup>-1</sup>	5.800
Absaugstutzen Ø	mm	38 / 100
Motorleistung ~50 Hz	kW / V	3,0 / 400
Gewicht	kg	260

Zubehör	Art.-Nr.	€ zzgl. USt.
Zuschneid-Wechsel-Kreissägeblatt 28 Zähne, Ø 315 mm	5263128	65,50
Vorritzsägeblatt 90 x 20 x 3mm	5910090	24,90

## HOLZKRAFT minimax sc 1g / sc 2c – ultrakompakte Formatkreissägen mit schwenkbarem Sägeblatt und Format-Schiebeschlitzen aus eloxiertem Aluminium

► Der Arbeitstisch aus stark verripptem Grauguss und das Untergestell aus geschweißtem Stahl garantieren Verwindungssteifigkeit und vibrationsfreies Arbeiten.

**Einzigartig in dieser Leistungsklasse:**

- Format-Schiebeschlitzen aus eloxiertem Aluminium
- Schnittebene direkt am Sägeblatt

► Tischausleger mit Aluminiumablängenschlag und Klappanschlag für Platten und große Werkstücke

- Leistungstarker Motor
- Hochwertige Maschine zum echten Einstiegspreis

► Parallelanschlag serienmäßig mit Rundstangenführung und Feineinstellung

**Ausstattung minimax sc 1g:**

- Schnittebene direkt am Rolltisch
- Präzisionsgeführter Format-Schiebeschlitzen aus Aluminium, serienmäßig eloxiert
- Großflächiger Tischausleger längsverschiebbar

### MINIMAX SC 1 G



minimax sc 1g

#### Lieferumfang minimax sc 1g

- Tischverlängerung und Tischverbreiterung
- Parallelanschlag mit Rundstangenführung und Feineinstellung
- Aluminium Teleskop-Anschlag
- eloxierter Aluminium-Formatschiebeschlitzen
- Aluminium-Klappanschlag
- Besäumschuh
- Exzentranspanner
- Griff für Schiebeschlitzen



#### Aluminium-Schiebeschlitzen

- Schiebeschlitzen wird durch tausendfach bewährtes Kugelkontaktsystem hochpräzise und leichtgängig geführt

### MINIMAX SC 2C KOMPAKT



minimax sc 2c kompakt

#### Lieferumfang minimax sc 2c kompakt

- Tischverlängerung und Tischverbreiterung
- Eloxierter Aluminium-Formatschiebeschlitzen
- Parallelanschlag mit Rundstangenführung und Feineinstellung
- Besäumschuh
- Exzentranspanner
- Griff für Schiebeschlitzen
- Aluminium Teleskop-Anschlag mit Winkelverstellung
- Alu-Klappanschläge
- Teleskop-Anschlag mit Winkelverstellung



SC 2

#### Aluminium-Schiebeschlitzen

- Schiebeschlitzen wird durch tausendfach bewährtes Kugelkontaktsystem hochpräzise und leichtgängig geführt
- Zehn Jahre HOLZKRAFT-Garantie\* auf Verschleiß der gehärteten Führungsbahnen

minimax sc 1g  
statt € 3.990,00 zzgl. USt.

**3.299,-**

€ 3.925,81 inkl. USt.  
Art.-Nr.: 5504113

minimax sc 2c kompakt  
statt € 5.350,00 zzgl. USt.

**3.799,-**

€ 4.520,81 inkl. USt.  
Art.-Nr.: 5504213

minimax sc 2c  
statt € 5.550,00 zzgl. USt.

**4.199,-**

€ 4.996,81 inkl. USt.  
Art.-Nr.: 5504215

minimax sc 2c  
mit Vorritzeinrichtung  
statt € 5.890,00 zzgl. USt.

**4.439,-**

€ 5.282,41 inkl. USt.  
Art.-Nr.: 5504215VR

Technische Daten		minimax sc 1g	minimax sc 2c kompakt	minimax sc 2c	minimax sc 2c mit Vorritzeinrichtung
Besäumlänge	mm	1.200	1.600	1.600	1.600
Tisch (L x B x H)	mm	1.040 x 224 x 900	1.020 x 325 x 900	1.020 x 325 x 900	1.020 x 325 x 900
Schnitthöhe 90°/45° max.	mm	67/40	102/79	102/79	102/79
Schnittbreite mit Parallelanschlag	mm	700	700	900	900
Sägeblatt-Ø mit und ohne Vorritz max.	mm	250	315	315	315
Vorritzsägeblatt-Ø max.	mm	-	-	-	80
Sägeblattneigung	°	90 – 45	90 – 45	90 – 45	90 – 45
Sägeblattzahl	min <sup>-1</sup>	4.000	4.000	4.000	4.000
Absaugstutzendurchmesser	mm	120	120	120	120
Absaugstutzen-Ø Sägeblattschutz	mm	60	60	60	60
Motorleistung ~50 Hz / S6 - 40%	kW/V	1,8 / 400	4,0 / 400	4,0 / 400	4,0 / 400
Gewicht	kg	170	276,8	295	295
Transportverpackungspauschale <sup>1)</sup>		<b>TVP 1 = 29,00 €</b>	<b>TVP 1 = 29,00 €</b>	<b>TVP 1 = 29,00 €</b>	<b>TVP 1 = 29,00 €</b>

\* Garantiebedingungen unter [www.stuermer-maschinen.de](http://www.stuermer-maschinen.de) oder bei Stürmer Maschinen GmbH anfordern  
1) Erläuterung der Transportverpackungszuschläge siehe Rückseite, Angaben zu TVP zzgl. USt.



**Sägeaggregat**

- ▶ Heben und Neigen des Sägeaggregats mithilfe bequemer Handgriffe.
- ▶ Rolltisch aus eloxiertem Aluminium mit 1200 mm Laufweg am Sägeblatt für hohe Schnittpräzision



**Teleskopanschlag**

- ▶ Ausziehbarer Aluminium Teleskop-Anschlag
- ▶ Winkelverstellbar
- ▶ Mit Profi-Klappanschlägen



**Vorritzaggregat**

- ▶ Für ausrissfreie Schnitte bei beschichtetem Plattenmaterial
- ▶ Von außen schnell und genau einstellbar



**Sägeaggregat aus Grauguss**

- ▶ An zwei Stellen am Guss-tisch direkt befestigt
- ▶ Über Handrad und Skala präzise schwenkbar für exakte Gehrungsschnitte



**Parallelanschlag**

- ▶ Serienmäßig mit Feineinstellung und Schnellspannung



Info & Video



**Winkelmesser WM 90-4**  
Genauigkeit:  $\pm 0,1^\circ < 90^\circ < \pm 0,2^\circ$ , Messbereich:  $4 \times 90^\circ$

Zubehör	Art.-Nr.	€ zzgl. USt.
Winkelmesser WM 90-4	5910094	22,90

## ZUBEHÖR



**Zubehör SC 2**

- ▶ Teleskop-Gehrungsanschlag

Art.-Nr.: 5514315



**Sägeblattpendelschutz**

- ▶ Zur festen Montage an der Säge
- ▶ Ohne zwangsgeführten Spaltkeil
- ▶ Absauganschluss 80 mm

Art.-Nr. 5510404



minimax sc 2c  
Abb. zeigt Zubehör  
Sägeblattpendelschutz  
(Art.-Nr. 5510404)

Zubehör minimax sc 1g	Art.-Nr.	€ zzgl. USt.
Zuschneid-Flachzahn Sägeblatt Ø 250 mm/Z18	5262518	57,90
Zuschneid-Wechselzahn Sägeblatt Ø 250 mm/Z24	5262524	44,90
Spezial-Format-/Besäum-Sägeblatt Ø 250 mm/Z80	5262581	77,50
Universal-Pendelschutzhaube zum Beistellen	5510500	365,00
Spaltkeil zwangsgef. für Sägeblatt Ø 250-350 mm	5515001	50,90
Absauganlagen-Anschluss-Set 1 für Absaugstutzen-Ø 60 mm am Sägeblattschutz	5146060	149,00

Zubehör minimax sc 2c	Art.-Nr.	€ zzgl. USt.
Zuschneid-Wechsel Sägeblatt-Ø 315 mm/Z28	5263128	65,50
Besäum-Fertigschnitt-Sägeblatt-Ø 315 mm/Z48	5263148	74,90
Zusätzlicher Arbeitstisch am Schlitten	5510409	150,00
Gehrungsanschlag mit Klappanschlägen, Skala und Teleskopanschlag	5514315	629,00
Sägeblattpendelschutz mit Absaughaube ohne zwangsgeführten Spaltkeil	5510404	830,00
Spaltkeil zwangsgef. für Sägeblatt Ø 250-350 mm	5515001	50,90

### Lieferumfang minimax sc 2c

- Tischverlängerung und Tischverbreiterung
- eloxierter Aluminium-Formatschiebeschlitten
- Parallelanschlag mit Rundstangenführung und Feineinstellung
- Besäumschuh
- Exzentranspanner
- Griff für Schiebeschlitten
- Aluminium-Klappanschläge
- Aluminium Teleskop-Anschlag

Sägeblattset	Art.-Nr.	€ zzgl. USt.
<b>Sägeblattset 1 Ø250mm</b>	5260250	189,00
250 mm 30 mm 3,2 mm 18 Flachzahn		
250 mm 30 mm 3,2 mm 40 Wechselzahn		
250 mm 30 mm 3,2 mm 48 Dach Hohlzahn		
<b>Sägeblattset 2 Ø315mm</b>	5260315	215,00
315 mm 30 mm 3,2 mm 28 Flachzahn		
315 mm 30 mm 3,2 mm 48 Wechselzahn		
303 mm 30 mm 3,2 mm 60 Dach Hohlzahn		



**HOLZKRAFT minimax sc 3c - Ultrakompakte Formatkreissäge mit schwenkbarem Sägeblatt und Format-Schiebeschlitzen aus eloxiertem Aluminium**

- ▶ Schnittebene direkt am Schiebeschlitzen
- ▶ Schwere Stahl-Graugusskonstruktion
- ▶ Präzisionsgeführter Format-Schiebeschlitzen aus Aluminium, serienmäßig eloxiert
- ▶ Großflächiger Tischausleger auf Teleskoparm geführt und längsverschiebbar
- ▶ Ausziehbarer Aluminium-Teleskopanschlag, winkelverstellbar mit Profi-Anschlagklappen
- ▶ Parallelanschlag mit Schnellspannung und Feineinstellung
- ▶ Großflächiger Arbeitstisch aus gefrästem Grauguss bleibt dauerhaft plan
- ▶ Die serienmäßige Tischverbreiterung und Tischverlängerung ermöglichen leichtes Arbeiten mit größeren Werkstücken
- ▶ Ruhiger Lauf und präzise Schnitte
- ▶ Mit leistungsstarkem Drehstrom-Motor ausgestattet
- ▶ Das großdimensionierte Sägeaggregat aus Grauguss ist doppelt am Gusstisch befestigt und ist ein Garant für Stabilität, Präzision, Laufruhe und lange Lebensdauer.
- ▶ Maximale Schnitthöhe wird auch bei eingebauter Vorritzeinrichtung erreicht (Vorritzeinrichtung optional).
- ▶ Die Sägeblattschwenkung wird an einer Skala angezeigt.

**MINIMAX SC 3 C**



**Ideal als Bankraumsäge**



minimax sc 3c 26  
Abb. zeigt Zubehör Sägeblattpendelschutz mit Absaughaube (Art.-Nr. 5510404)

- Lieferumfang minimax sc 3c**
- Tischverlängerung und Tischverbreiterung
  - Eloxierter Aluminium-Format-schiebeschlitzen
  - Aluminium-Klappanschläge
  - Parallelanschlag mit Rundstangenführung und Feineinstellung
  - Besäumschuh
  - Exzentranspanner
  - Griff für Schiebeschlitzen



- Aluminium-Schiebeschlitzen**
- ▶ Schiebeschlitzen wird durch tausendfach bewährtes Kugelkontaktsystem hochpräzise und leichtgängig geführt
  - ▶ Zehn Jahre HOLZKRAFT-Garantie\* auf Verschleiß der gehärteten Führungsbahnen



minimax sc 3c 23  
statt € 6.700,00 zzgl. USt.  
**5.199,-**  
€ 6.186,81 inkl. USt.  
Art.-Nr.: 5504323

minimax sc 3c 23 mit Vorritzeinrichtung  
statt € 7.090,00 zzgl. USt.  
**5.459,-**  
€ 6.496,21 inkl. USt.  
Art.-Nr.: 5504323VR

minimax sc 3c 26  
statt € 7.090,00 zzgl. USt.  
**5.459,-**  
€ 6.496,21 inkl. USt.  
Art.-Nr.: 5504326

minimax sc 3c 26 mit Vorritzeinrichtung  
statt € 7.450,00 zzgl. USt.  
**5.779,-**  
€ 6.877,01 inkl. USt.  
Art.-Nr.: 5504326VR

Technische Daten		minimax sc 3c 23	minimax sc 3c 23 mit Vorritzeinrichtung	minimax sc 3c 26	minimax sc 3c 26 mit Vorritzeinrichtung
Besäumlänge	mm	2.250	2.250	2.600	2.600
Tisch (L x B)	mm	840 x 560	840 x 560	840 x 560	840 x 560
Schnitthöhe 90°/45° mit Vorritz max.	mm	100 / 82	100 / 82	100 / 78	100 / 82
Ablängbreite links vom Sägeblatt max.	mm	2.310	2.310	2.310	2.310
Schnittbreite mit Parallelanschlag	mm	900	900	900	900
Neigung des Sägeblattes	°	90 – 45	90 – 45	90 – 45	90 – 45
Sägeblatt-Ø mit und ohne Vorritz max.	mm	315	315	315	315
Vorritzsägeblatt-Ø	mm	-	80	-	80
Hauptsägeblattdrehzahl	min <sup>-1</sup>	4.000	4.000	4.000	4.000
Absaugstutzen-Ø	mm	120	120	120	120
Absaugstutzen-Ø Sägeblattschutz	mm	60	60	60	60
Motorleistung ~50 Hz / S6 - 40%	kW/V	5,0 / 400	5,0 / 400	5,0 / 400	5,0 / 400
Gewicht	kg	380	380	385	385
Transportverpackungspauschale <sup>1)</sup>		TVP 2=45,00 €	TVP 2=45,00 €	TVP 2=45,00 €	TVP 2=45,00 €

Zubehör	Art.-Nr.	€ zzgl. USt.
Zuschneid-Wechsel Sägeblatt Ø 315 mm/Z28	5263128	65,50
Besäum-Fertigschnitt-Sägeblatt Ø 315 mm/Z48	5263148	74,90
Besäum-Fertigschnitt-Sägeblatt Ø 315 mm/Z60	5263160	86,50
Gehrungsanschlag mit Klappanschlägen, Skala und Teleskopanschlag	5514315	629,00
Spaltkeil zwangsgef. für Sägeblatt Ø 250-350 mm	5515001	50,90
Zusätzlicher kleiner Auflagetisch am Schiebeschlitzen	5510409	150,00
Zubehörwagen minimax ease	5510010	709,00

Zubehör	Art.-Nr.	€ zzgl. USt.
Sägeblatt-Pendelschutz mit Absaughaube zum Nachrüsten	5510404	830,00
Sägeblattpendelschutz mit Absaughaube zum Beistellen, Absaugstutzen-Ø: 100 mm ohne zwangsgeführten Spaltkeil	5510500	365,00
Digitalanzeige der Arbeitsbreite am Parallelanschlag benötigt Montage durch Service (Art.-Nr. 5516001; 132,00 € zzgl. USt.)	5516000	399,00
Absauganlagen-Anschluss-Set 1 für Absaugstutzen-Ø 60 mm am Sägeblattschutz	5146060	149,00
Absauganlagen Anschluss Set II	5146080	159,00

\* Garantiebedingungen unter [www.stuermer-maschinen.de](http://www.stuermer-maschinen.de) oder bei Stürmer Maschinen GmbH anzufragen  
1) Erläuterung der Transportverpackungszuschläge siehe Rückseite, Angaben zu TVP zzgl. USt.

## HOLZKRAFT Vorschubapparate für Tischfräsen – Bewährte Qualität

Technische Daten		VSA 2032
Ausladung max.	mm	660
Vorschubrollen	St.	3
Rollendurchmesser	mm	80
Rollenbreite	mm	28
Federweg der Rollen	mm	15
Geschwindigkeiten	m/min	4/8/9/18 (4 Stufen)
Motorleistung ~50 Hz	W/V	180 / 400
Abmessungen (L x B x H)	mm	1.222 x 152 x 566
Gewicht	kg	32,5

**Neu**

VSA 2032  
statt € 579,00 zzgl. USt.  
**539,-**  
€ 641,41 inkl. USt.  
Art.-Nr.: 5119032

- ▶ Gleichmäßige Vorschubgeschwindigkeit ohne Kraftverlust
- ▶ Rechts- und Linkslauf
- ▶ Inklusive Stativ, individuell schwenk- und einstellbar für horizontalen und vertikalen Einsatz



Vier Geschwindigkeiten

Drei Rollen

## HOLZKRAFT minimax st 1g/minimax st 3c - kombinierte Säge-Fräsmaschine mit schwenkbarem Sägeblatt, starrer (st 1) bzw. schwenkbarer (st 3) Frässpindel und Format-Schiebeschlitzen aus eloxiertem Aluminium

- ▶ Arbeitstisch aus stark verripptem Grauguss und Untergestell aus geschweißtem Stahl garantieren Verwindungssteifigkeit und vibrationsfreies Arbeiten
- ▶ Zwei unabhängige Motoren für jedes Arbeitsaggregat

MADE IN ITALY



### Aluminium-Schiebeschlitzen (minimax st 3c)

- Schiebeschlitzen wird durch tausendfach bewährtes Kugelkontaktsystem hochpräzise und leichtgängig geführt
- Zehn Jahre HOLZKRAFT-Garantie\* auf Verschleiß der gehärteten Führungsbahnen

### Grauguss-Frässaggregat (minimax st 3c)

- Beidseitig oben befestigt
- Obenliegende Präzisionskugellager
- Nahe am Hebelpunkt
- Drei optimal abgestufte Fräsengeschwindigkeiten



### Lieferumfang minimax st 3c

- Bogenfrässchutzhaube
- Eloxierter Aluminium-Format-schiebeschlitzen
- Aluminium-Anschlagbacken
- Klappanschläge
- Exzentranspanner
- Griff für Schiebeschlitzen

minimax st 3c 16  
statt € 10.190,00 zzgl. USt.  
**7.669,-**  
€ 9.126,11 inkl. USt.  
Art.-Nr.: 5501050

minimax st 3c 23  
statt € 10.590,00 zzgl. USt.  
**7.979,-**  
€ 9.495,01 inkl. USt.  
Art.-Nr.: 5501051

minimax st 3c 26  
statt € 10.950,00 zzgl. USt.  
**8.299,-**  
€ 9.875,81 inkl. USt.  
Art.-Nr.: 5501053

mit Klappanschlag



### Grauguss-Frässaggregat (minimax st 1g)

- Frässpindel weit oben mit Präzisionskugellagern gelagert, dadurch geringstmögliche Lagerbelastung und höchstmögliche Lebensdauer
- 2 Fräsengeschwindigkeiten



minimax st 1g  
statt € 4.550,00 zzgl. USt.  
**3.999,-**  
€ 4.758,81 inkl. USt.  
Art.-Nr.: 5501048

minimax st 1g

### Optional st 3c: (nur ab Werk)

- Schwenkarm mit Steckdose zur Anbringung eines Vorschubapparates
- Art.-Nr. 5510511;



Zubehör st 1g	Art.-Nr.	€ zzgl. USt.
Wendenschlagbacken aus Aluminium 500 mm	5852000	259,00
Zapfenschnitsschlitten und -haube (max. Werkzeug-Ø 200 mm)	5510037	335,00

Zubehör	Art.-Nr.	€ zzgl. USt.
Gehrungsanschlag mit Klappanschlägen, Skala und Teleskopanschlag	5510378	629,00
Fahrvorrichtung	5513501	170,00
Zapfenfrästisch mit Schutzhaube	5510395	355,00
Digitalanzeige der Arbeitsbreite am Parallelanschlag	5516000	399,00
benötigt Montage durch Service (Art.-Nr. 5516001; 132,00 € zzgl. USt.)		

Mehrpriis-Ausstattung <sup>2)</sup>	Art.-Nr.	€ zzgl. USt.
Vorrätzeinrichtung mit Sägeblatt (benötigt Werksmontage Vorrätzeinrichtung (Art.-Nr.: 5516001; 50,00 €)	5510311	400,00
Mehrpriis Schwenkarm für Vorschub	5510511	635,00

Technische Daten		minimax st 1g	minimax st 3c 16	minimax st 3c 23	minimax st 3c 26
Besümlänge	mm	1.200	1.600	2.250	2.600
Tisch (Guss) (L x B)	mm	1.040 x 224	1.112 x 430	1.112 x 430	1.112 x 430
Sägeblatt-Ø mit/ohne Vorritz max.	mm	250	315	315	315
Schnitthöhe bei 90°/45° max.	mm	75/60	100/70	100/70	100/70
Ablängbreite max.	mm	1200	2310	2310	2310
Sägeblattschwenkung	°	90 - 45	90 - 45	90 - 45	90 - 45
Schnittbreite	mm	700	900	900	900
Drehzahl	min <sup>-1</sup>	4.000	4.000	4.000	4.000
Absaugstutzendurchmesser	mm	120	2 x 120	2 x 120	2 x 120
Absaugstutzen-Ø Sägeblattschutz	mm	60	60	60	60
<b>Tischfräse</b>					
Spindelschwenkung	°	90 starr	90 - 45	90 - 45	90 - 45
Nutzlänge der Spindel	mm	72	100	100	100
Werkzeug-Ø max.	mm	160	210	210	210
Zapfenwerkzeug-Ø max.	mm	200	275	275	275
Werkzeug-Ø versenkbar max.	mm	150	180	180	180
Drehzahlen	min <sup>-1</sup>	5.000/7.500	3.500/7.000/10.000		
Motorleistung ~50 Hz / S6-40%	kW/V	2 x 1,8 / 400	2 x 5,0 / 400	2 x 5,0 / 400	2 x 5,0 / 400
Gewicht	kg	190	470	470	470
Transportverpackungspauschale <sup>1)</sup>		TVP 1=29,00 €	TVP 2 = 45,00 €	TVP 2 = 45,00 €	TVP 2 = 45,00 €

1) Erläuterung der Verpackungszuschläge siehe Rückseite, Angaben zu TVP zzgl. USt. 2) nicht nachrüstbar, nur bei Bestellung Neumaschine  
\* Garantiebedingungen unter www.stuermer-maschinen.de oder bei Stürmer Maschinen GmbH anfordern

## HOLZKRAFT c 26g Tersa/c 30g Tersa - Die kompakte Universal-Mehrfachkombination mit Alu-Formatschiebeschlitzen und Tersa-Welle. Viel Leistung bei geringen Investitionskosten.

- ▶ Zum Sägen, Fräsen, Abricht Hobeln, Dickenhobeln und optional Langlochbohren
- ▶ Die Arbeitstische aus stark verripptem Grauguss und das Untergestell aus geschweißtem Stahl garantieren Verwindungssteifigkeit und vibrationsfreies Arbeiten
- ▶ Einzigartig in dieser Leistungsklasse
- ▶ Leichtgängiger Alu-Formatschiebeschlitzen, eloxiert, mit Kugelkontaktsystem
- ▶ Schwenkbares Sägeblatt

- ▶ Tischausleger mit Aluminium-Ablänganschlag für Platten und große Werkstücke
- ▶ Hobelaggregat mit Tersa-Schnellwechselsystem mit drei Hobelmessern
- ▶ Schräg verzahnte Stahleinzugswalze für konstanten Werkstückeinzug beim Dickenhobeln
- ▶ Bogenfrässchutzhaube zum Profilieren, serienmäßig mit Feineinstellung
- ▶ Fräsaggregat mit 2 Geschwindigkeiten
- ▶ Drei unabhängige Motoren für jedes Arbeitsaggregat

- minimax lab 300p F16:**
- ▶ Stabile Stahl-Graugusskonstruktion
  - ▶ Robuste, verrippte Gussarbeitstische
  - ▶ Tischausleger mit Teleskop-Alu-Ablänganschlag mit einem Klappanschlag für Platten und große Werkstücke
  - ▶ Drei Fräsgeschwindigkeiten, manuell verstellbar
  - ▶ Schiebeschlitzen wird durch tausendfach bewährtes Kugelkontaktsystem hochpräzise und leichtgängig geführt
  - ▶ 10 Jahre Holzkraft-Garantie\* auf Verschleiß der HM-Führungsbahnen



**Profi-Power für Einsteiger**

minimax c 30g Tersa



minimax lab 300p 16 TERSA

- Lieferumfang c 26g/c 30g:**
- Tersa-Schnellwechsel-Hobelmesserwelle
  - Eloxierter Alu-Formatschiebeschlitzen
  - Multifunktionsanschlag für Parallelschnitt und Abricht Hobeln
  - Tischausleger mit Ablänganschlag und Anschlagbacke
  - Klappanschlag
  - Exzenter-Spanner

minimax c 26g Tersa  
statt € 6.090,00 zzgl. USt.  
**5.299,-**  
€ 6.305,81 inkl. USt.  
Art.-Nr.: 5500027

minimax c 30g Tersa  
statt € 7.290,00 zzgl. USt.  
**6.199,-**  
€ 7.376,81 inkl. USt.  
Art.-Nr.: 5500030

minimax lab 300p 16 TERSA  
statt € 9.850,00 zzgl. USt.  
**7.899,-**  
€ 9.399,81 inkl. USt.  
Art.-Nr.: 5500314

Technische Daten		minimax c 26g	minimax c 30g	minimax lab 300p
Besäumlänge	mm	1.200	1.200	1.600
Sägeblatt-Ø max.	mm	250	250	315 (mit Vorritz)
Schnitthöhe bei 90° / 45° max.	mm	67 / 40	67 / 40	102 / 79
Ablängbreite links vom Sägeblatt max.	mm	1.200	1.200	1.660
Schnittbreite am Parallelanschlag	mm	500	540	800
Sägeblattneigung	°	90 - 45	90 - 45	90 - 45
<b>Abrichte</b>				
Arbeitsbreite	mm	260	300	300
Abrichttischlänge	mm	1.040	1.200	1.300
Multifunktionsanschlag Hobel/Säge	°	90 / 45	90 / 45	90 / 45
Hobelwellen-Ø / Anzahl Hobelmesser	mm / St.	62 / 3	62 / 3	72 / 3
<b>Dicke</b>				
Tisch Dicke (L x B)	mm	260 x 450	300 x 450	300 x 450
Arbeitshöhe min. / max.	mm	3 / 200	3 / 200	3 / 220
Spanabnahme max.	mm	3	3	3
Vorschubgeschwindigkeit	m/min	6	6	7
Absaugstutzen Durchmesser	mm	4 x 120	4 x 120	4 x 120
Absaugstutzen-Ø Sägeblattschutz	mm	60	60	60
<b>Tischfräse</b>				
Spindeldurchmesser	mm	30	30	30
Nutzlänge Frässpindel	mm	75	75	100
Werkzeug-Ø max.	mm	160	160	160
Werkzeug-Ø versenkbar max.	mm	150	150	180
Zapfenwerkzeug-Ø max.	mm	180	180	275
Spindeldrehzahl	min <sup>-1</sup>	5.000 / 7.500	5.000 / 7.500	3.600 / 7.500 / 10.000
Motorleistung ~50 Hz / S6-40%	kW/V	3 x 1,8 / 400	3 x 1,8 / 400	3 x 4,0 / 400
Gewicht	kg	240	245	430
<b>Transportverpackungspauschale <sup>1)</sup></b>		<b>TVP 1=29,00 €</b>	<b>TVP 1=29,00 €</b>	<b>TVP 1=29,00 €</b>

- Lieferumfang lab 300p:**
- Bogenfrässchutzhaube
  - Tersa-Messerwelle
  - Eloxierter Aluminium-Formatschiebeschlitzen
  - Klappanschlag
  - Besäumschuh
  - Extenterspanner
  - Griff für Schiebeschlitzen



Passende Sägeblätter und Sägeblattsets siehe Hauptkatalog

Zubehör	Art.-Nr.	€ zzgl. USt.
<b>Langlochbohrereinrichtung</b>		
c26g/c30g	5510030	740,00
lab 300p	5510307	765,00
<b>Zapfenfräseinrichtung</b>		
c26g	5510264	335,00
c30g	5510032	335,00
lab 300p	5510216	355,00
<b>Fahreinrichtung</b>		
c26g	5510262	170,00
c30g/ lab 300p	5510031	170,00
Zubehörwagen	5510010	709,00
minimax ease		

# HOLZKRAFT minimax cu 300c - präzise und zuverlässige Mehrfachkombination in der Anwendung. Mit starrer Frässpindel, Alu-Formatschiebeschlitten und TERSA-Messerwelle

- ▶ Zum Sägen, Fräsen, Abricht Hobeln, Dickenhobeln und optional Langlochbohren
- ▶ Für den professionellen Einsatz
- ▶ Format-Schiebeschlitten aus eloxiertem Aluminium
- ▶ Großer Besäumrahmen mit ausziehbarem Aluminium-Teleskopanschlag und zwei Klappanschlägen
- ▶ Verwindungssteife Stahl-Graugußkonstruktion
- ▶ Maschinentisch aus Grauguss
- ▶ Max. Sägeblatt-Ø 315 mm mit optionaler Vorritzeinrichtung, schwenkbar

- ▶ Hobelaggregat serienmäßig mit TERSA-Schnellwechselsystem mit drei Hobelmessern
- ▶ Schrägverzahnte Stahlzugswalze für konstanten Werkstückeinzug beim Dickenhobeln
- ▶ Drei Fräsgeschwindigkeiten, manuell verstellbar
- ▶ Frässpindel mit Rechts-Linkslauf
- ▶ Kombi-Säge-Fügeanschlag mit 45° Schnellverstellung
- ▶ **Drei unabhängige Motoren**
- ▶ Hobelbreite 300 mm

**Optional (nur ab Werk)**

- Schwenkarm mit Steckdose zur Anbringung eines Vorschubapparates
- Art.-Nr.: 5510511  
**635,00 € zzgl. USt.**



minimax cu 300c 23N TERSA

**Grauguss-Fräsggregat**

- Beidseitig oben befestigt
- Obenliegende Präzisionskugellager
- Nahe am Hebelpunkt
- Drei optimal abgestufte Fräsgeschwindigkeiten



Mehr Informationen für Sie im Holzskraft Katalog und auf [www.holzskraft.de](http://www.holzskraft.de)!

**TERSA-HOBELMESSERWELLE**

- » Kein Einstellen und Schrauben mehr
- » Hobelmesserwechsel in Sekunden
- » Selbstarretierend
- » Besonders geräuscharm
- » Perfektes Hobelergebnis



**Lieferumfang:**

- Kombi Füge-/Parallelanschlag
- Bogenfräschschutzhäube
- TERSA-Messerwelle
- Eloxierter Aluminium-Formatschiebeschlitten
- Aluminium-Anschlagbacken
- Klappanschläge

minimax cu 300c 23N TERSA

statt € 12.850,00 zzgl. USt.

**10.499,-**

€ 12.493,81 inkl. USt.

Art.-Nr.: 5500309

minimax cu 300c 26N TERSA

statt € 13.190,00 zzgl. USt.

**10.899,-**

€ 12.969,81 inkl. USt.

Art.-Nr.: 5500310



**Schiebeschlitten mit Kugelkontaktsystem**

- Schiebeschlitten wird durch tausendfach bewährtes Kugelkontaktsystem hochpräzise und leichtgängig geführt
- **10 Jahre Holzskraft-Garantie\* auf Verschleiß der HM-Führungsbahnen**

Technische Daten		minimax cu 300c 23 N	minimax cu 300c 26 N
Besümlänge	mm	2.250	2.600
Schnitthöhe bei 90° / 45° max.	mm	102 / 79	102 / 79
Ablängbreite links vom Sägeblatt max.	mm	1.660	1.660
Schnittbreite am Parallelanschlag	mm	820	820
Sägeblatt-Ø m. Vorritz max.	mm	315	315
Säge-Frästisch (L x B)	mm	1.115 x 335	1.115 x 335
Sägewellendrehzahl	min <sup>-1</sup>	4.000	4.000
Sägeblattneigung	°	90 / 45	90 / 45
<b>Abrichte</b>			
Abricht Arbeitsbreite	mm	300	300
Abrichttischlänge	mm	1.510	1.510
Hobelwellen-Ø / Anzahl Hobelmesser	mm / St.	72 / 3	72 / 3
<b>Dicke</b>			
Tisch Dicke (L x B)	mm	300 x 585	300 x 585
Arbeitshöhe min. / max.	mm	3 / 220	3 / 220
Spanabnahme max.	mm	4	4
Vorschubgeschwindigkeit	m/min	7	7
Absaugstutzen Durchmesser	mm	4 x 120	4 x 120
Absaugstutzen-Ø Sägeblattschutz	mm	60	60
<b>Tischfräse</b>			
Spindeldurchmesser	mm	30	30
Nutzlänge Frässpindel	mm	100	100
Zapfenwerkzeug-Ø max.	mm	275	275
Werkzeug-Ø versenkbar max.	mm	180	180
Spindeldrehzahl	min <sup>-1</sup>	3.500/7.000/10.000	3.500/7.000/10.000
Motorleistung ~50 Hz / S6 - 40%	kW/V	3 x 5,0 / 400	3 x 5,0 / 400
Gewicht	kg	525	525
<b>Transportverpackungspauschale</b> <sup>1)</sup>		<b>TVP 3 = 65,00 €</b>	<b>TVP 3 = 65,00 €</b>
<b>Transportzuschlag</b> <sup>1)</sup>		<b>TPZDF1 = 275,00 €</b>	<b>TPZDF2 = 275,00 €</b>

Zubehör	Art.-Nr.	€ zzgl. USt.
Vorritzeinrichtung <sup>4)</sup>		
mit Sägeblatt-Ø 80 mm	5510311	<b>400,00</b>
Langlochbohrereinrichtung mit Wescott Bohrfutter 0-16 mm	5510379	<b>1.255,00</b>
Langlochbohrer-Set 5tlg. linksdrehend	5333681	<b>88,90</b>
Gehrungsanschlag mit Klappanschlägen, Skala und Teleskopanschlag	5510362	<b>629,00</b>
Fahrvorrichtung	5510031	<b>170,00</b>
Zapfenfrästisch mit Schutzhäube	5510375	<b>355,00</b>
<b>Mehrpriestattung</b> <sup>2)</sup>		
Schwenkarm für Vorschub	5510511	<b>635,00</b>



Optional <sup>2)</sup> (nur ab Werk)	Art.-Nr.	€ zzgl. USt.
Spiralmesserwelle 15 x 15 x 2,5 mm 300 mm (48 Messer)	5510332	<b>605,00</b>

<sup>4)</sup> Benötigt Werkmontage Vorritzeinrichtung (Art.-Nr.: 9002601; 50,00 €)

<sup>1)</sup> Erläuterung der Verpackungszuschläge siehe Rückseite, Angaben zu TVP/TPZDF zzgl. USt. <sup>2)</sup> nicht nachrüstbar, nur bei Bestellung Neumaschine  
\* Garantiebedingungen unter [www.stuermer-maschinen.de](http://www.stuermer-maschinen.de) oder bei Stürmer Maschinen GmbH anfordern

## Serie HBS – Holzbandsägen

- ▶ Verwindungssteife Konstruktion
- ▶ Sichere und verlauffreie Sägeschnitte
- ▶ Säge Tisch auf einer Wippaufnahme stufenlos neigbar von 0-45°
- ▶ Alu-Guss Arbeitstisch bis 45° schwenkbar
- ▶ Mit präziser 3-Rollen-Sägebandführung oben und unten



**HBS 400**  
Sekundenschneller Umbau des Aluminium-Anschlags über Drehknopf für Arbeiten mit flachem Anschlag



**HBS 471/473**  
Die Sägebandspannung ist von außen durch ein in der Tür integriertes Sichtfenster ablesbar

### Lieferumfang HBS 231-1 bis 361-2:

- 3-Rollen-Sägebandführung
- Sägeband
- Gehrungsanschlag
- Längsanschlag
- LED Arbeitsleuchte
- Schiebstock

### HBS 261-1 bis 361-2:

- noch zzgl. Untergestell

### HBS 231-1 und HBS 361-2:

- ▶ Schwungräder aus Alu-Druckguss mit Spezialbelag
- ▶ Aluminium Längsanschlag mit Schnellspannung präzise einstellbar mit Hilfe von Lupe und Millimeterskala (außer HBS 231-1)
- ▶ Zwei Bandgeschwindigkeiten einstellbar (außer HBS 231-1)

### HBS 471/473:

- ▶ Aluminium-Längsanschlag mit Exzenter-Schnellspannung und Skala

### HBS 400 und HBS 471/473

- ▶ Bandsäge mit geschlossenem Unterbau
- ▶ Schwungräder aus Grauguss gewähren einen ruhigen Lauf
- ▶ Inklusive Aluminium-Parallelanschlag mit Schnellverschluss auf solider Rundstangenführung
- ▶ Für Sägebandbreiten von 6 - 25 mm geeignet



HBS 231-1



HBS 261-2  
(Abb. inkl. optionales Zubehör Kreisschneidevorrichtung)



HBS 321-2  
(Abb. inkl. optionales Zubehör Kreisschneidevorrichtung)



HBS 361-2  
(Abb. inkl. optionales Zubehör Kreisschneidevorrichtung)



HBS 400



HBS 471/473

HBS 231-1	HBS 261-2	HBS 321-2	HBS 361-2	HBS 400	HBS 405	HBS 471
statt € 285,00 zzgl. USt.	statt € 445,00 zzgl. USt.	statt € 715,000 zzgl. USt.	statt € 919,00 zzgl. USt.	statt € 1.699,00 zzgl. USt.	statt € 1.359,00 zzgl. USt.	statt € 1.929,00 zzgl. USt.
<b>239,-</b>	<b>379,-</b>	<b>599,-</b>	<b>779,-</b>	<b>1.359,-</b>	<b>1.099,-</b>	<b>1.549,-</b>
€ 284,41 inkl. USt.	€ 451,01 inkl. USt.	€ 712,81 inkl. USt.	€ 927,01 inkl. USt.	€ 1.617,21 inkl. USt.	€ 1.307,81 inkl. USt.	€ 1.843,31 inkl. USt.
Art.-Nr. 5902423	Art.-Nr. 5902426	Art.-Nr. 5902432	Art.-Nr. 5902436	Art.-Nr. 5900410	Art.-Nr. 5902443 (400V) Art.-Nr. 5902441 (230V)	Art.-Nr. 5900471

Technische Daten		HBS 231-1	HBS 261-2	HBS 321-2	HBS 361-2	HBS 400	HBS 405	HBS 471
Tischgröße (L x B)	mm	300 x 300	360 x 320	480 x 390	545 x 515	485 x 480	500 x 395	535 x 485
Schwungrad-Ø	mm	238	256	316	356	426	400	470
Schnittbreite <sup>1)</sup> max.	mm	125	145	225	255	266	375	390
Schnittbreite <sup>2)</sup> max.	mm	228	245	305	340	416	250	465
Schnitthöhe max.	mm	90	152	165	225	305	200	285
Schnittgeschwindigkeit	m/min	635	400 / 800	370 / 800	370 / 800	460 / 980	600	380 / 820
Sägeblattlänge	mm	1.575	1.826	2.240	2.560	3.378	2.950	3.455
Absaugstutzen Ø	mm	53	100	100	100	120	100	100
Motorleistung ~50 Hz	W/V	300 / 230	375 / 230	750 / 230	1.100 / 230	1.500 / 230	1.500 / 2230 o. 400	1.500 / 230
Abmessungen (LxBxH)	mm	490 x 420 x 835	680 x 520 x 1435	780 x 600 x 1600	800 x 690 x 1715	765 x 520 x 1750	760 x 760 x 1740	800 x 490 x 2000
Gewicht	kg	20	34	51	70	140	136	157

## UF 300 – Universalfahrwerk mit 300 kg Tragkraft

Technische Daten		UF 300
Tragkraft	kg	300
Stellfläche quadratisch min.	mm	345 x 345
Stellfläche quadratisch max.	mm	730 x 730
Lochabstand	mm	25,4
Gewicht	kg	9

- ▶ Fahrgestell mit variabel einstellbarer Stellfläche
- ▶ Für den leichten Transport und Standortwechsel von Maschinen
- ▶ Viele verschiedene Stellflächen-größen über Lochraster möglich



Räder um 360° drehbar



**UF 300**  
statt € 105,00 zzgl. USt.  
**86,-**  
€ 102,34 inkl. USt.  
Art.-Nr. 6190300



## Holzbandsägen Serie HBS – Präzisionssägen mit großer Schnittleistung

- ▶ Schwere Ausführung mit hohem Eigengewicht für maximale Laufruhe
- ▶ Ruhiger und präziser Lauf dank verwindungsstefem Maschinengehäuse
- ▶ Präzise einstellbarer Alu-Parallelanschlag
- ▶ Guss-Schwungräder mit Gummibelag und Späneabstreifbürste
- ▶ Großer Grauguss-Sägetisch, schwenkbar von 0° bis +45° mit geschliffener und polierter Oberfläche
- ▶ Präzise Schnitthöhenverstellung über Zahnstange mit Millimeterskala
- ▶ Zwei Absaugstutzen



HBS 603

HBS 803

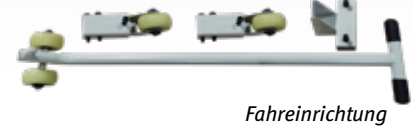

Fahreinstrichtung

Zubehör HBS 600	ZpZ	Art.-Nr.	€ zzgl. USt.
Sägeband:			
4.080 x 10 x 0,6mm	4	5163910	21,90
4.080 x 16 x 0,6mm	3	5163916	21,90
4.080 x 20 x 0,7mm	3	5163920	21,90
4.080 x 25 x 0,65mm	3	5163925	21,90

Zubehör HBS 603	ZpZ	Art.-Nr.	€ zzgl. USt.
Fahreinstrichtung		5150799	99,90
Sägeband:			
4.590 x 10 x 0,5mm	4	5169210	22,50
4.590 x 16 x 0,6mm	3	5169216	22,90
4.590 x 20 x 0,7mm	3	5169220	23,50
4.590 x 30 x 0,7mm	3	5169230	24,50

Zubehör HBS 703	ZpZ	Art.-Nr.	€ zzgl. USt.
Fahreinstrichtung		5150799	99,90
Sägeband:			
5.020 x 10 x 0,6mm	4	5169310	23,50
5.020 x 16 x 0,6mm	3	5169316	24,50
5.020 x 20 x 0,7mm	3	5169320	24,90
5.020 x 25 x 0,8mm	2	5169325	25,50
5.020 x 30 x 0,8mm	3	5169330	26,90

Zubehör HBS 803	ZpZ	Art.-Nr.	€ zzgl. USt.
Fahreinstrichtung		5150799	99,90
Sägeband:			
5.611 x 10 x 0,6mm	4	5169410	24,90
5.611 x 16 x 0,7mm	4	5169416	26,50
5.611 x 20 x 0,7mm	3	5169420	26,90
5.611 x 25 x 0,9mm	3	5169425	27,50
5.611 x 32 x 0,9mm	2	5169432	27,50

### Ausstattung

- › 2x Absaugstutzen Ø120mm
- › Alu-Parallelanschlag
- › Guss-Schwungräder mit Gummibelag
- › Großer Grauguss-Sägetisch, schwenkbar von 0° bis +45° mit geschliffener und polierter Oberfläche
- › Präzise Schnitthöhenverstellung über Zahnstange mit Millimeterskala

### Lieferumfang:

- Gehrungsanschlag
- Sägeband
- Schiebstock

HBS 473 (400 V)  
statt € 1.929,00 zzgl. USt.

**1.549,-**

€ 1.843,31 inkl. USt.

Art.-Nr. 5900473

HBS 600

statt € 2.859,00 zzgl. USt.

**2.299,-**

€ 2.735,81 inkl. USt.

Art.-Nr. 5902463

HBS 603

statt € 2.799,00 zzgl. USt.

**2.499,-**

€ 2.973,81 inkl. USt.

Art.-Nr. 5941163

HBS 703

statt € 3.549,00 zzgl. USt.

**3.199,-**

€ 3.806,81 inkl. USt.

Art.-Nr. 5941173

HBS 803

statt € 4.499,00 zzgl. USt.

**4.049,-**

€ 4.818,31 inkl. USt.

Art.-Nr. 5941183

Technische Daten		HBS 473	HBS 600	HBS 603	HBS 703	HBS 803
Tischgröße (L x B)	mm	535 x 485	860	630 x 480 x 920	640 x 500 x 940	640 x 500 x 1050
Schwungrad-Ø	mm	470	600	610	710	810
Schnittbreite <sup>1)</sup> max.	mm	390	540	410	415	420
Schnittbreite <sup>2)</sup> max.	mm	465	580	600	700	800
Schnitthöhe max.	mm	270	310	430	430	470
Schnittgeschwindigkeit	m/min	380 / 820	600	1080	1080	1080
Sägebandlänge	mm	3455	4080	4590	5020	5610
Absaugstutzen-Ø	mm	100	100	2 x 120	2 x 120	2 x 120
Abgabeleistung ~50 Hz	kW/V	1,6 / 400	3,0 / 400	2,6 / 400	3,0 / 400	3,3 / 400
Gewicht	kg	157	280	230	308	365
Abmessungen (L x B x H)	mm	800 x 490 x 2.000	1.150 x 930 x 2.000	1.100 x 800 x 2.150	1.200 x 800 x 2.250	1.300 x 800 x 2.500
Transportzuschlag <sup>3)</sup>		-	-	TPZ 300 = 59,50 €	TPZ 400 = 77,00 €	TPZ 500 = 88,00 €

1) mit Anschlag 2) ohne Anschlag 3) Erläuterung der Verpackungszuschläge siehe Rückseite, Angaben zu TPZ zzgl. USt.

Aus sicherheitstechnischen Gründen muss ab 20° eine Haltevorrichtung / ein Anschlag angebracht sein, um das Verrutschen des Holzes zu verhindern!

## Späne-Absauggerät SAA – Mobiles Gerät für einen spänefreien Arbeitsplatz

- ▶ Zum Absaugen von Fräs-, Hobel- und Sägespänen
- ▶ Für mehr Leistungsfähigkeit von Holzbearbeitungsmaschinen und die Erhaltung der Gesundheit des Anwenders
- ▶ Lüfterrad in Schaufelform für hohe Saugleistung

- ▶ Hohe Mobilität durch serienmäßige Fahreinrichtung
- ▶ Einfache Fixierung der Säcke mit Spanngurten

- ▶ Stabile Konstruktion aus massivem Stahlblech
- ▶ Lüfterräder aus Stahl
- ▶ Geringere statische Aufladung gegenüber Kunststoff-Konstruktionen
- ▶ Leicht fahrbar durch Lenkrollen

› Lüfterrad und Gehäuse aus Kunststoff



SAA 902



SAA 2001/2003



SAA 3001/3003

### Lieferumfang SAA 902

- Spänesack
- Filtersack
- 2 Spanngurte
- 2000 mm PU-Schlauch Ø 100 mm
- 2 Schlauchschellen
- Schlauchadapterset 4-teilig

### Lieferumfang SAA 2001/2003

- Spänesack
- Filtersack
- 2 Spanngurte
- 2 Schlauchschellen

### Lieferumfang SAA 3001/3003

- 2 Spänesäcke
- 2 Filtersäcke
- 4 Spanngurte

Zubehör	VE	Art.-Nr.	902	2001	2003	3001	3003	€ zzgl. USt.
Filtersack		5930903	x					15,90 / St.
Filtersack		5932203		x	x			14,50 / St.
Filtersack		5932303				x	x	14,50 / St.
Spänesack	10	5930904	x					16,90 / VE
Spänesack	10	5930904		x	x	x	x	16,90 / VE
Adapter-Set		5930905	x					10,90 / St.



**Filterkartusche**  
Ø500mm / Höhe 610mm  
für SAA 2001, SAA 2003, SAA 3001, SAA 3003

Zubehör	Art.-Nr.	€ zzgl. USt.
Filterkartusche	5932305	179,90

### SAA 902

statt € 199,00 zzgl. USt.

**159,-**

€ 189,21 inkl. USt.

Art.-Nr. 5923902

### SAA 2001

statt € 439,00 zzgl. USt.

**359,-**

€ 427,21 inkl. USt.

Art.-Nr. 5922201

### SAA 2003

statt € 439,00 zzgl. USt.

**359,-**

€ 427,21 inkl. USt.

Art.-Nr. 5922203

### SAA 3001

statt € 545,00 zzgl. USt.

**439,-**

€ 522,41 inkl. USt.

Art.-Nr. 5922301

### SAA 3003

statt € 545,00 zzgl. USt.

**439,-**

€ 522,41 inkl. USt.

Art.-Nr. 5922303

Technische Daten		SAA 902	SAA 2001	SAA 2003	SAA 3001	SAA 3003
Luftleistung	m³/h	1.200	2.553	2.553	3.910	3.910
Absaugstutzen-Ø Gerät	mm	100	125	125	150	150
Absaugstutzen-Ø Verteiler	mm	1 x 100	2 x 100	2 x 100	3 x 100	3 x 100
Motorleistung	W	550	1.500	1.500	2.200	2.200
Elektr. Anschluss~50 Hz	V	230	230	400	230	400
Gewicht	kg	18,5	47	59	59	59

## HOLZSTAR Zyklonabsauggerät ZAA 1353 – Hocheffizient und leistungsstark, mit zweistufigem Abscheidsystem und manueller Filterabreinigung

- ▶ Saubere Abluft durch Abscheidung des Staubs im Zyklonabscheider und Kartuschenfilter
- ▶ Manuelle Filterabreinigung per Drehkurbel für gleichbleibend hohe Absaugleistung
- ▶ Einfaches Leeren des fahrbaren Abfüllbehälters



### Lieferumfang:

- Filterkartusche
- Flexschlauch

ZAA 1351  
statt € 1.499,00 zzgl. USt.

**1.199,-**

€ 1.426,81 inkl. USt.

Art.-Nr. 5924134

ZAA 1353  
statt € 1.499,00 zzgl. USt.

**1.199,-**

€ 1.426,81 inkl. USt.

Art.-Nr. 5924135

Technische Daten		ZAA 1351	ZAA 1353
Nennvolumenstrom	m³/h	1.325	1.325
Unterdruck bei Nennvolumenstrom	Pa	2.600	2.600
Filterfläche	m²	3,5	3,5
Filterabreinigung		manuell	manuell
Nennweite außen Absaugstutzen Eingang	mm	1 x 150, 2 x 100	1 x 150, 2 x 100
Behältervolumen	l	118	118
Schalldruckpegel max.	dB(A)	80	80
Abgabeleistung	kW	1,6	1,6
Elektrischer Anschluss ~50 Hz	V	230	400
Abmessungen (L x B x H)	mm	1.145 x 654 x 1.830	1.145 x 654 x 1.830
Gewicht	kg	82	82

Zubehör	Art.-Nr.	€ zzgl. USt.
Filterkartusche 340 x 800 mm	5932400	<b>239,00</b>
Spänesack für Abfüllbehälter	5932401	<b>49,90</b>
Staubsaugbeutel für Filterkartusche	5129006	<b>26,50</b>

## Späne-Absauggerät SAA 2203 UT – Platzsparende, flache Bauweise

- ▶ Aufgrund der flachen Bauweise ideal z.B. für die Positionierung unter dem Maschinentisch
- ▶ Zum Absaugen von Fräs-, Hobel- und Sägespänen
- ▶ Für einen sauberen und gesunden Arbeitsplatz in der Werkstatt
- ▶ Schaufellüfterrad aus Stahl sorgt für konstant hohe Absaugleistung
- ▶ Serienmäßig mit Fahrwerk
- ▶ Einfache Fixierung der Säcke mit Spanngurten



### Lieferumfang:

- Filtersack
- Spänesack
- Zwei Spanngurte

SAA 2203 UT  
statt € 699,00 zzgl. USt.

**559,-**

€ 665,21 inkl. USt.

Art.-Nr. 5922123

Technische Daten		SAA 2203 UT
Nennvolumenstrom	m³/h	2.200
Unterdruck max.	Pa	2.200
Nennweite außen Absaugstutzen Eingang	mm	120
Schallleistungspegel max.	dB(A)	96
Schalldruckpegel max.	dB(A)	89
Anschlussdurchmesser Filtersack	mm	500
Aufnahmeleistung	kW	2,2
Abgabeleistung	kW	1,65
Elektrischer Anschluss ~50 Hz	V	400
Abmessungen (L x B x H)	mm	1.540 x 550 x 750
Gewicht	kg	50

Zubehör	Art.-Nr.	zzgl. USt.
Filtersack	5932123	<b>9,50</b>
Spänesack (VE 10)	5932124	<b>31,50</b>
Polyurethan Flexschlauch NW 120mm - Länge 2,5 m	5142504-2,5	<b>33,00</b>
Polyurethan Flexschlauch NW 120mm - Länge 5 m	5142504-5	<b>60,00</b>
Polyurethan Flexschlauch NW 120mm - Länge 10 m	5142504	<b>120,25</b>
Reduzierkupplung Ø-A 100 mm / Ø-I 120 mm	5148015	<b>9,25</b>



Polyurethan Flexschlauch, transparent mit Spirale, erhältlich in den Längen 2,5/5,0 und 10,0 Meter

## HOLZSTAR Materialständer - praktische Helfer für Werkstatt und Montage

**TAB 1300**  
statt € 37,00 zzgl. USt.  
**30,90**  
€ 36,77 inkl. USt.  
Art.-Nr. 5900007



**TAB 1300 -**  
Teleskop-Arbeitsbock

**FAB 1**  
statt € 41,90 zzgl. USt.  
**35,90**  
€ 42,72 inkl. USt.  
Art.-Nr. 5900006



**FAB 1 -**  
falt-Arbeitsbock

statt € 36,50 zzgl. USt.  
**30,50**  
€ 36,30 inkl. USt.  
Art.-Nr. 5900008



**SB 1 -** Sägebock

**UMS 1**  
statt € 70,90 zzgl. USt.  
**59,90**  
€ 71,28 inkl. USt.  
Art.-Nr. 5900009



**UMS 1 - Universal-Materialständer**  
Rollen-, V-Rollen- und Arbeitsbock in einem

Technische Daten		TAB 1300	FAB 1	SB 1	UMS 1
Tragfähigkeit	kg	150	200	180	45 - 200
Höhe Auflage min./max.	mm	805 / 1.300	640 / 1.030	590	820 / 1.270
Abmessungen (L x B x H)	mm	580 x 580 x 1.300	970 x 620 x 1.030	800 x 850 x 780	750 x 680 x 1.270
Gewicht	kg	6,6	8,3 kg	7,2	10,4

## HOLZSTAR Materialständer – Stabile Helfer in der Werkstatt

- ▶ Materialständer universell einsetzbar an Bandsägen, Kreissägen und anderen Holzbearbeitungsmaschinen
- ▶ Optimal für die Auflage von langen, sperrigen oder schweren Werkstücken zur Zu- oder Abfuhr

- ▶ Klappbare Ausführung, dadurch besonders platzsparend und leicht zu transportieren
- ▶ Stufenlos höhenverstellbar
- ▶ Mit stabilen verzinkten Stahlrollen

**MS 1 K**  
statt € 67,90 zzgl. USt.  
**57,90**  
€ 68,90 inkl. USt.  
Art.-Nr.: 5900004



**MS 1 R**  
statt € 65,90 zzgl. USt.  
**55,90**  
€ 66,52 inkl. USt.  
Art.-Nr.: 5900003



**MS 3 R**  
statt € 24,50 zzgl. USt.  
**20,90**  
€ 24,87 inkl. USt.  
Art.-Nr.: 5900005



**SRB 130**  
statt € 309,00 zzgl. USt.  
**279,-**  
€ 332,01 inkl. USt.  
Art.-Nr.: 5900012



**MS 1 K**  
Mit Kugelauflage für z. B. Platten, auch seitliche Bewegungen sind möglich.

**MS 1 R**  
Mit Rollenauflage. Universell einsetzbar.

**MS 3 R**  
Mit Rollenauflage und Handgriff zur Schnellverstellung. Tragfähigkeiten:  
 ▶ **Niedrigste Position:** 90 kg  
 ▶ **Mittlere Position:** 60 kg  
 ▶ **Höchste Position:** 45 kg

**SRB 130**  
Scherenrollenbahn. Höhe einstellbar, Rollenlänge 480 mm

Technische Daten		MS 1 K	MS 1 R	MS 3 R	SRB 130
Tragfähigkeit	kg	70	70	45 / 60 / 90	130
Höhe Auflage min./max.	mm	700 / 1.150	700 / 1.150	670 / 1.080	670 - 920
Breite Auflage max.	mm	450	400	285	450 - 1.300
Abmessungen (L x B x H)	mm	460 x 470 x 1.150	460 x 470 x 1.150	430 x 500 x 1.150	615 x 585 x 360
Gewicht	kg	10	10	4	36

## HOLZSTAR Spann- und Arbeitstisch SWT 100 höhenverstell- und neigbar, platzsparend zusammenklappbar

- ▶ Einfache Höhenverstellung des Arbeitstisches durch Fußhebel in 7 Stufen möglich
- ▶ Höhen- und Neigungsverstellung ermöglicht ergonomische Arbeitshaltung im Stehen oder Sitzen, unabhängig von der Körpergröße
- ▶ Robuster Arbeitstisch aus Aluminium und Stahl
- ▶ 8 stufenlos verstellbare und drehbare

Kunststoff-Spannbacken mit verschiedenen Profilen erlauben vielfältige Einspannmöglichkeiten, u.a. Flachspannen oder Rundspannen in horizontalen sowie vertikalen Positionen

- ▶ Stabiles und standfestes Untergestell aus pulverlackiertem Stahl-Vierkantrrohr
- ▶ Arbeitstisch zusammenklappbar für platzsparende Aufbewahrung oder einfachen Transport

Technische Daten		SWT 100
Tragfähigkeit max.	kg	100
Höhe Tisch min./max	mm	770 - 1.070
Spannweite mit Arbeitstisch max.	mm	201
Spannweite mit Spannbacken max.	mm	410
Tischfläche - Breite	mm	600
Tischfläche - Tiefe geschlossen	mm	284
Tischfläche - Tiefe geöffnet	mm	485
Neigungswinkel Arbeitsplatte	°	0/25/45/80
Abmessungen aufgebaut (L x B x H)	mm	600 x 580 x (770 - 1.070)
Abmessungen geklappt (L x B x H)	mm	950 x 570 x 250
Gewicht	kg	12,5

**SWT 100**  
statt € 119,00 zzgl. USt.  
**99,90**  
€ 118,88 inkl. USt.  
Art.-Nr. 5900010



## HOLZKRAFT falt-Arbeitsbock FAB 500 – Vielseitiger Materialständer ideal für den mobilen Einsatz

- ▶ Einfach transportierbar: zusammenklappbar, mit Tragegriff
- ▶ Standbeine werden vollständig im Gehäuse verstaut
- ▶ Zwei ausklappbare Halterungen an den Standbeinen für die vertikale Lagerung z. B. von größeren Platten

- ▶ Praktische Halterungen zur Verbindung von zwei Arbeitsböcken ermöglichen den Aufbau eines stabilen Arbeitstisches

Technische Daten		FAB 500
Statische Stützlast max.	kg	500
Abmessung (L x B x H)	mm	1.055 x 593 x 757
Gewicht ca.	kg	6,3

**FAB 500**  
statt € 46,50 zzgl. USt.  
**39,90**  
47,48 inkl. USt.  
Art.-Nr. 5900015



## HOLZKRAFT Schreiner-Hobelbänke - HB 1601

- ▶ Hobelbank in Profi-Ausführung
- ▶ Präzise und sorgfältige Verarbeitung
- ▶ Komplett aus gedämpfter, massiver Rotbuche
- ▶ Alle wichtigen Kanten sind gerundet
- ▶ Oberflächen umweltfreundlich geölt
- ▶ Serienmäßig mit Werkzeuglade
- ▶ Die zwei Zylinderstäbe der Spannзangen sind präzise und stabil in einem Gussteil geführt
- ▶ Mit leichtgängiger Trapezgewindespindel

**HB 1601** mit französischer Vorder- und Hinterzange, 2 Rundbankhaken lang, Schublade und Beilade

### HB 2007 Zusatzausstattung:

- ▶ Mit französischer Vorderzange und deutscher Hinterzange mit Linearführung, 2 Rundbankhaken kurz, 2 Rundbankhaken lang, Schublade und Beilade
- ▶ Fingerverzinkung in Hinterzange und Beiladerücken
- ▶ Erweiterbar durch Unterbauschrank und Kipplade



**Lieferumfang**

- 2 Bankhaken
- Schublade
- Ablageboden

**HB 1601**  
statt € 655,00 zzgl. USt.  
**599,-**  
€ 712,81 inkl. USt.  
Art.-Nr.: 5101163

Technische Daten		HB 1601
Tragkraft max.	kg	500
Arbeitsfläche ohne Zangen (L x B)	mm	1.600 x 600
Länge Vorder-/Hinterzange	mm	360 / 360
Breite Vorder-/Hinterzange	mm	70 / 70
Spannweite Vorderzange	mm	130
Spannweite Hinterzange	mm	130
Plattenstärke	mm	30
Arbeitshöhe	mm	850
Abmessungen (L x B)	mm	1.760 x 770
Gewicht	kg	61

HB 1601 serienmäßig mit Ablageboden



- Die serienmäßigen, drehbaren **Rundbankhaken** erleichtern das Einspannen von Werkstücken verschiedenster Art (Bild 1 + 2)
- Die **Spannköpfe** sind aus Aluminium gefertigt. Dies verhindert die Beschädigungen ihrer Werkzeuge bei einer versehentlichen Berührung
- Die **seitliche, schräge Spannfläche** der runden Köpfe drückt das Werkstück beim Spannen gleichmäßig nach unten gegen die Arbeitsplatte (Bild 3)
- Über **einstellbare Druckelemente** (4) können die Rundbankhaken auf verschiedene Höhen positioniert werden.

## HOLZKRAFT Hobelbänke für den Hobby-Bastler bis zum Schreiner

- ▶ Präzise Fertigung und sorgfältige Verarbeitung
- ▶ Komplett aus gedämpfter, massiver Rotbuche

### HOLZKRAFT HB 1401 und 1901

- ▶ Kompakte Hobelbank für Handwerk und Ausbildung
- ▶ Keilgezinktes Buchenleimholz
- ▶ **Serienmäßig mit Ablageboden und vier Rundbankhaken**
- ▶ Mit zwei Bankhakenlochreihen
- ▶ Oberfläche unbearbeitet
- ▶ Lieferung erfolgt zerlegt zur Selbstmontage

### 2 Bankhakenreihen



- HB 1401 und HB 1901 mit zwei Bankhakenlochreihen

### HOLZKRAFT HB 1701

- ▶ Kompakte Hobelbank für Handwerk und Ausbildung
- ▶ Oberteil aus durchgehenden Buchenleimholzplatten
- ▶ Untergestell aus keilgezinktem Buchenleimholz
- ▶ Serienmäßig mit Ablageboden und vier Rundbankhaken
- ▶ Sorgfältig verarbeitete Werkzeuglade
- ▶ Mit französischer Vorder- und Hinterzange
- ▶ Mit zwei Bankhakenlochreihen
- ▶ Oberflächen umweltfreundlich geölt
- ▶ Durch vorgebohrte Löcher für die Spannзangen sowohl für Links- als auch für Rechtshänder geeignet
- ▶ Lieferung erfolgt zerlegt zur Selbstmontage



HB 1701

**HB 1401**  
statt € 439,00 zzgl. USt.  
**415,-**  
€ 493,85 inkl. USt.  
Art.-Nr. 5101411

**HB 1901**  
statt € 479,00 zzgl. USt.  
**449,-**  
€ 534,31 inkl. USt.  
Art.-Nr. 5101911

**HB 1701**  
statt € 615,00 zzgl. USt.  
**559,-**  
€ 665,21 inkl. USt.  
Art.-Nr. 5101711

Technische Daten		HB 1401	HB 1901	HB 1701
Tragkraft max.	kg	350	350	350
Arbeitsfläche ohne Zangen (L x B)	mm	1.340 x 500	1.840 x 500	1.650 x 610
Länge Vorder-/Hinterzange	mm	350 / 360	360 / 360	360 / 360
Breite Vorder-/Hinterzange	mm	55 / 55	55 / 55	55 / 55
Spannweite Vorder-/Hinterzange	mm	160 / 160	160 / 160	130 / 130
Plattenstärke	mm	30	30	30
Arbeitshöhe	mm	850	850	850
Abmessung (L x B)	mm	1340 x 650	1800 x 760	1800 x 760
Gewicht	kg	47	62	62



### Anwendungsbeispiel

#### Lieferumfang H2 für HB 1701:

- 4 Schubladen
- 2 Türen

#### Technische Daten

Abmessung  
Gewicht

Einbauschrank H2 für HB 1701  
zzgl. USt.

**265,-**

€ 315,35 inkl. USt.  
Art.-Nr. 5102156

#### Einbauschrank H2

1000 x 410 x 460 mm  
30 kg

## Serie HWS – Wippkreissägen mit Direktantrieb

- ▶ Geschlossener und sicherer Sägebereich für mehr Sicherheit durch gesetzlich vorgeschriebene Säge-Schutzvorrichtung
- ▶ Verdrehsicherung des Holzes durch eingestanzte Widerhaken in der Wippe
- ▶ Stabiles, verwindungssteifes Stahlgestell
- ▶ Robuster und starker Kreissägen-Motor
- ▶ Kräftesparendes Arbeiten durch idealen Wippendrehpunkt
- ▶ Fahrvorrichtung für einfachen Transport
- ▶ Stoß-, kratz- und wetterfest durch hochwertige Pulverbeschichtung
- ▶ Phasenwender bei allen 400 V Modellen

**HWS 505 K**  
▶ Auslieferung teilmontiert  
▶ 230 V oder 400 V erhältlich

**HWS 720 K**  
▶ Auslieferung teilmontiert

**HWS 701 K (5,2 kW) / HWS 702 K (7,5 kW)**  
▶ Wippenverlängerung mit Schnittlängenanzeige zum einfachen Schneiden von gleichen Holzlängen  
▶ Auslieferung fertig montiert

**HWS 701 S (5,2 kW) / HWS 702 S (7,5 kW)**  
▶ Sicheres Arbeiten durch beweglichen Handgriff zum Fixieren des Schnittgutes in der Wippe, dadurch leichteres Bewegen der Wippe auch bei vollster Beladung  
▶ Wippenverlängerung mit Schnittlängenanzeige zum einfachen Schneiden von gleichen Holzlängen  
▶ Auslieferung fertig montiert



**Inklusive**  
**SCHUTZVORRICHTUNG**  
EN-Norm 1870-6  
seit 1.7.2018

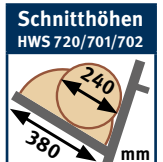
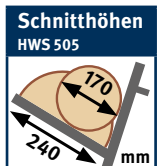

Lieferumfang	
• HM-Sägeblatt Ø 505 mm Z40 (HWS 505 K)	
• HM-Sägeblatt Ø 700 mm Z42 (HWS 720 / 701 / 702)	
• Wippenverlängerung (HWS 701 / 702)	

HWS 505 K 230 V	HWS 505 K 400 V	HWS 720 K	HWS 701 K	HWS 702 K	HWS 701 S	HWS 702 S
statt € 819,00 zzgl. USt.	statt € 829,00 zzgl. USt.	statt € 999,00 zzgl. USt.	statt € 1.325,00 zzgl. USt.	statt € 1.345,00 zzgl. USt.	statt € 1.429,00 zzgl. USt.	statt € 1.449,00 zzgl. USt.
<b>689,-</b>	<b>699,-</b>	<b>829,-</b>	<b>1.129,-</b>	<b>1.139,-</b>	<b>1.229,-</b>	<b>1.249,-</b>
€ 819,91 inkl. USt.	€ 831,81 inkl. USt.	€ 986,51 inkl. USt.	€ 1.343,51 inkl. USt.	€ 1.355,41 inkl. USt.	€ 1.462,51 inkl. USt.	€ 1.486,31 inkl. USt.
Art.-Nr. 5965505	Art.-Nr. 5965506	Art.-Nr. 5965721	Art.-Nr. 5966701	Art.-Nr. 5966702	Art.-Nr. 5963703	Art.-Nr. 5963710

Technische Daten		HWS 505 K	HWS 720 K	HWS 701 K	HWS 702 K	HWS 701 S	HWS 702 S
Sägeblatt-Durchmesser	mm	500 / 505	700	700	700	700	700
Schnittleistung Rundholz max.	mm	170	240	240	240	240	240
Schnittleistung Scheitholz max.	mm	240 x 190	370 x 240	370 x 240	370 x 240	370 x 240	370 x 240
Motordrehzahl	min <sup>-1</sup>	2.800	1.400	1.380	1.400	1.380	1.400
Antrieb		<b>Elektromotor mit Direktantrieb</b>	<b>Elektromotor mit Direktantrieb</b>	<b>Elektromotor mit Direktantrieb</b>	<b>Elektromotor mit Direktantrieb</b>	<b>Elektromotor mit Direktantrieb</b>	<b>Elektromotor mit Direktantrieb</b>
Wippenauflage	mm	735	735	735	735	735	735
Aufnahmeleistung ~50 Hz	kW/V	2,6/230 od 3/400	4,5/ 400	5,2/ 400	7,5/ 400	5,2/ 400	7,5/ 400
Abmessungen (L x B x H)	mm	860 x 775 x 990	1.270 x 730 x 1.130	1.270 x 730 x 1.130	1.270 x 730 x 1.130	1.270 x 730 x 1.130	1.270 x 730 x 1.130
Gewicht	kg	75	100	117	121,5	123,5	128

## HWSE 700 K – Wippkreissäge mit Direktantrieb

- ▶ Geschlossener und sicherer Sägebereich für mehr Sicherheit durch gesetzlich vorgeschriebene Säge-Schutzvorrichtung
- ▶ Verdrehsicherung des Holzes durch eingestanzte Widerhaken in der Wippe
- ▶ Stabiles, verwindungssteifes Stahlgestell
- ▶ Fahrvorrichtung für einfachen Transport
- ▶ Stoß-, kratz- und wetterfeste Pulverbeschichtung
- ▶ Phasenwender



5,0 kW  
starker  
Industrie-  
motor

Inklusive  
**SCHUTZVOR-  
RICHTUNG**  
EN-Norm 1870-6  
seit 1.7.2018



HWSE 700K  
statt € 729,00 zzgl. USt.  
**679,-**  
€ 808,01 inkl. USt.  
Art.-Nr. 5960702

Technische Daten		HWSE 700 K
Rundholz im Ganzschnitt	mm	250
Sägeblatt-Ø	mm	700
Antrieb		<b>Elektromotor mit Direktantrieb</b>
Arbeitshöhe	mm	700
Motordrehzahl	min <sup>-1</sup>	1.400
Aufnahmeleistung~50 Hz	kW/V	5,0 / 400
Abmessungen (L x B x H)	mm	1.030 x 770 x 1.095
Gewicht	kg	92,7



Lieferumfang  
• HM Sägeblatt Ø 700 mm

## HSE 5-520 KH – Horizontaler Brennholzspalter

- ▶ Geschlossener und sicherer Spaltbereich für mehr Sicherheit durch gesetzlich vorgeschriebene Spalt-Schutzvorrichtung
- ▶ Durch liegende Arbeitsweise auch auf einer Werkbank verwendbar und kein Aufstellen des Materials nötig – ideal für längeres ermüdungsarmes Arbeiten
- ▶ Leicht bedienbare Zwei-Hand-Sicherheits-schaltung für maximale Sicherheit des Anwenders
- ▶ Stabile, verwindungssteife Stahlkonstruktion
- ▶ Leicht transportierbar durch Transportgriffe und Fahrwerk
- ▶ Geringer Platzbedarf



Inklusive  
**SCHUTZVOR-  
RICHTUNG**  
EN-Norm 1870-6  
seit 1.7.2018

HSE 5-520 KH  
statt € 329,00 zzgl. USt.  
**279,-**  
€ 332,01 inkl. USt.  
Art.-Nr. 5981005

Technische Daten		HSE 5-520 KH
Spaltkraft max.	t	5
Zylinderhub max.	mm	375
Spalllänge max.	mm	520
Spaltgutdurchmesser	mm	max. 250
Hub Vorlauf	cm/s	3,7
Hub Rücklauf	cm/s	6,2
Motorleistung	kW	2,2
Elektrischer Anschluss	V/Hz	230 / ~50
Abmessungen (L x B x H)	mm	1.160 x 425 x 610
Gewicht	kg	50



Zubehör  
5l Hydraulik-Öl HYS 46 Art.-Nr. 5999000 € zzgl. USt. 32,90

# QUALITÄTSARBEIT BRAUCHT QUALITÄTSWERKZEUG

ENTDECKEN SIE UNSER GESAMTES MARKENSORTIMENT  
[www.stuermer-maschinen.de](http://www.stuermer-maschinen.de)

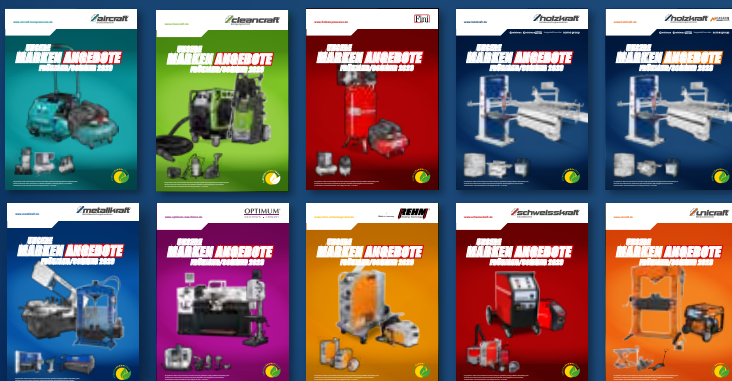

Angebote für unsere Kunden, die Unternehmer und nicht Verbraucher sind. Unsere Angebote aus diesem Katalog richten sich ausschließlich an Unternehmer, die die angebotene Ware bei uns im Zusammenhang mit ihrer unternehmerischen Tätigkeit kaufen. Dies ist Geschäftsgrundlage für die mit uns geschlossenen Kaufverträge bezüglich der in diesem Katalog angebotenen Waren und damit im Zusammenhang stehender weiterer Verträge; ein Vertragsschluss mit Verbrauchern i. S. d. § 13 BGB ist ausdrücklich ausgeschlossen. Die genannten Statt-Preise beziehen sich auf den Listenpreis gemäß dem jeweils aktuell gültigen Marken-Hauptkatalog, abzurufen unter [www.stuermer-maschinen.de/aktuelles/downloads](http://www.stuermer-maschinen.de/aktuelles/downloads). Sämtliche Preise sind unverbindliche Preisempfehlungen, freibleibend in €, zzgl. der gesetzlich gültigen USt., und gegebenenfalls zzgl. Verpackungs-, Versand-, Transport-, Entlade-, Aufbau- und Einweisungskosten. Diese wurden im Katalog entsprechend gekennzeichnet, ausgewiesen und gelten zzgl. USt. Verkaufspreise der Händler können abweichen. Für Druckfehler, Irrtümer oder fehlerhafte Darstellung wird nicht gehaftet. Technische und optische Änderungen sind vorbehalten. Nicht alle Artikel lagermäßig. Beschaffung kurzfristig möglich. Auslieferung erfolgt ausschließlich über den Fachhandel. Informationen zu Umfang, Dauer, Inhalt und Garantiegeber unter [www.stuermer-maschinen.de](http://www.stuermer-maschinen.de) oder anzufordern über Stürmer Maschinen GmbH.

TVP 1 = 29,00 €\*, TVP 2 = 45,00 €\*, TVP 3 = 65,00 €\*, TVP 4 = 79,00 €\*,  
TVP 5 = 100,00 €\*, TVP 6 = 200,00 €\*, TVP 7 = 300,00 €\*, TVP 8 = 400,00 €\*,  
TPZ 300 = 59,50 €\*, TPZ 400 = 77,00 €\*, TPZ 500 = 88,00 €\*, TPZDF1 = 275,00 €\*,  
TPZDF2 = 330,00 €\* (\*alle zzgl. USt.)



FKS 550-3200  
M A 3 UP TOP  
Formatkreissäge, Art.-Nr.: 5200563



**Stürmer Maschinen GmbH**  
Dr.-Robert-Pfleger-Str. 26 | D-96103 Hallstadt  
Tel. (09 51) 96 555 - 0  
[info@stuermer-maschinen.de](mailto:info@stuermer-maschinen.de) | [www.stuermer-maschinen.de](http://www.stuermer-maschinen.de)

**Aircraft Kompressorenbau GmbH**  
Gewerbestraße Ost 6 | A-4921 Hohenzell (Austria)  
Tel. +43 (0) 77 52 - 7 09 29 - 0 | [www.aircraft.at](http://www.aircraft.at)

Hier erhalten Sie immer ein gutes Angebot



Das gesamte Prospekt ist urheberrechtlich geschützt. Darüber hinaus melden wir zum Schutz unserer Produkte Marken-, Patent- und Designrechte an. Wir widersetzen uns mit Nachdruck jeder Verletzung unseres geistigen Eigentums. sofern dies im Einzelfall möglich ist.