



Machine de débit **TURBO-Drive**

Rapide – Flexible – Précise

Sections de 20 x 40 mm à 160 x 450 mm

Innovations pour la construction bois



Coupe rapide avec usinages supplémentaires



Coupe sans ébauche, marquage et réglage

La machine de débit TURBO-Drive est la solution idéale pour une coupe rapide et flexible. Elle peut réaliser des perçages, fraisages et toute sorte de marquage (en option).

Le cœur de la machine est l'agrégat de sciage flexible qui réalise des coupes angulaires et inclinées. L'agrégat de sciage 5 axes peut pivoter sur 360° et incliner sur 180°. Il réalise non seulement toute sorte de coupes, coupes à onglets et d'empannons, mais aussi des encoches, des entures de faitage, des coffrages d'égout etc., à savoir de manière rapide, précise et de bonne finition.

Au contraire d'une solution avec une scie sous plateau, la lame de scie avec son axe peut bouger sous le support de la pièce et donc réaliser des entailles horizontales avec n'importe quel angle et en toute épaisseur exigée.

Grâce à sa construction compacte, la machine est parfaitement protégée contre l'émission de la poussière et du bruit. Elle peut être montée sur un sol de béton sans aucune mesures de construction.



Pour encore plus de flexibilité

En option, la machine TURBO-Drive peut être équipée de deux agrégats verticaux pouvant être rajoutés à tout moment.

Pour cela, une défonceuse 7,5 kW sera disponible pour fraiser des feuillures, des réservations ou des profilés librement programmables ; en plus il y a une perceuse 2,2 kW pour réaliser des perçages débouchants et des perçages de trou borgne.

Plusieurs pièces empilées peuvent donc être coupées et souvent être complètement usinées en un seul passage.





PROGRAMME DE PRODUCTION CAMBIUM DE HUNDEGGER



Pour un étiquetage et marquage simple des pièces usinées, la machine TURBO-Drive contient un système de marquage à encre et un marqueur ou une imprimante d'étiquettes. Il est donc possible de réaliser tous les marquages nécessaires, du marquage de chevron simple au texte à plusieurs lignes ou code-barres.



Les données peuvent aussi être prises directement par des programmes de taillage ou CAO.



Pour une utilisation maximale du rendement disponible, la machine TURBO-Drive peut être automatisée encore plus.



L'opérateur peut mettre plusieurs pièces de bois en même temps sur la chaîne d'alimentation latérale. Elles seront séparées automatiquement par la machine TURBO-Drive et puis transportées vers la zone d'usinage sans être endommagées. En même temps, l'opérateur peut se concentrer sur d'autres travaux. A la sortie de la machine il y a en plus un système de transport transversal pour les pièces usinées.

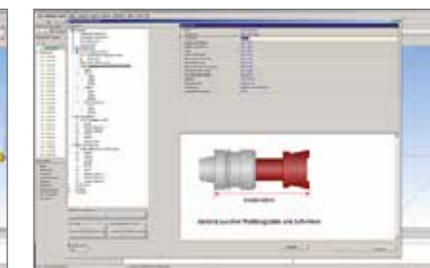
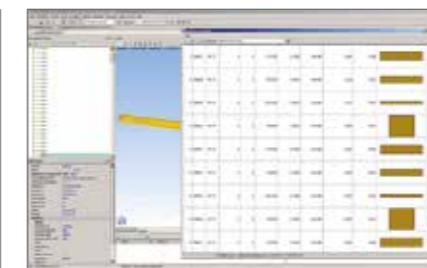

Logiciel complet compris dans la livraison de la machine

La meilleure mécanique ne fonctionne de façon optimale qu'avec un logiciel parfaitement adapté.

Pour cette raison, Hundegger attache une grande importance au département de développement des logiciels intégré à l'entreprise.

Le résultat : des solutions parfaitement adaptées aux exigences des clients, solutions qui, en plus, évoluent en permanence. Afin que nos clients en profitent après leur achat, des mises à jour régulières sont, chez nous, non seulement évidentes mais aussi gratuites.

Le nouveau programme de production 3D CAMBIUM de Hundegger se caractérise par une saisie simple et adaptée à la construction en bois ainsi qu'à une grande convivialité.

Sur demande, CAMBIUM peut aussi être rapidement et facilement adapté aux besoins spécifiques des différents utilisateurs, comme les préparateurs du travail, les opérateurs, etc.

Pour une parfaite adaptation de la machine à la qualité de fabrication exigée par le client, CAMBIUM dispose maintenant de différentes stratégies d'usinage. Pour des exigences particulières, ces stratégies peuvent même être librement configurées grâce à un libre choix de procédures, d'outils, de la vitesse, de la vitesse de rotation, etc.

L'offre est complétée pour permettre une intégration simple de la machine Hundegger dans le réseau de l'entreprise, pour une saisie complète des données de l'entreprise ainsi que pour des possibilités de diagnostic à distance et de télémaintenance.

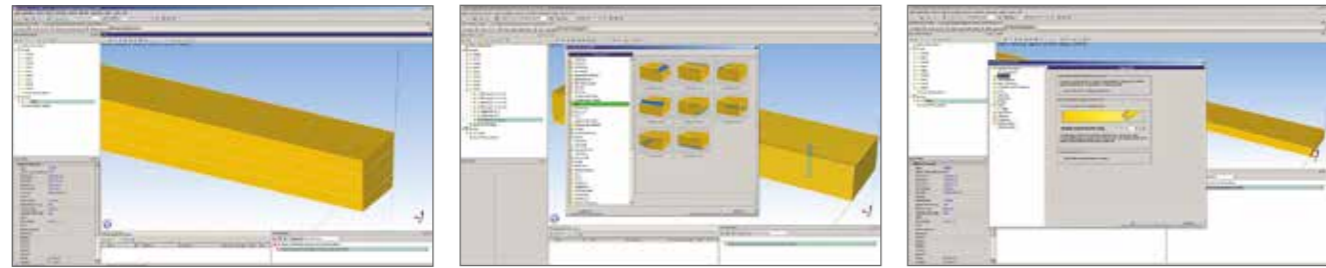
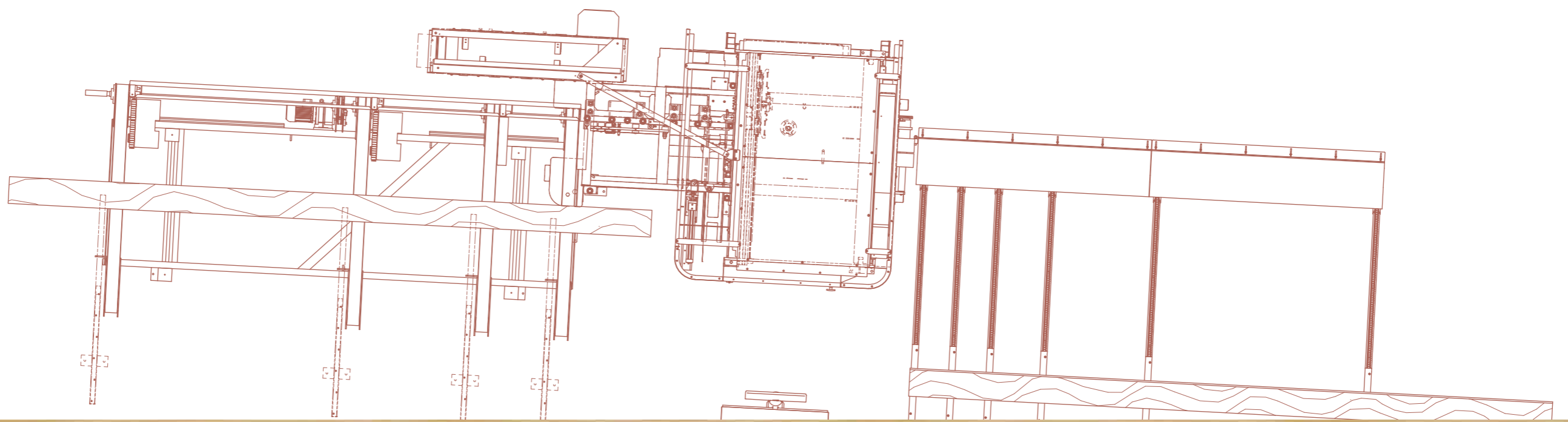

Board-Stretcher

Pour garantir une utilisation optimale du bois

Sans Board-Stretcher 6,60 m

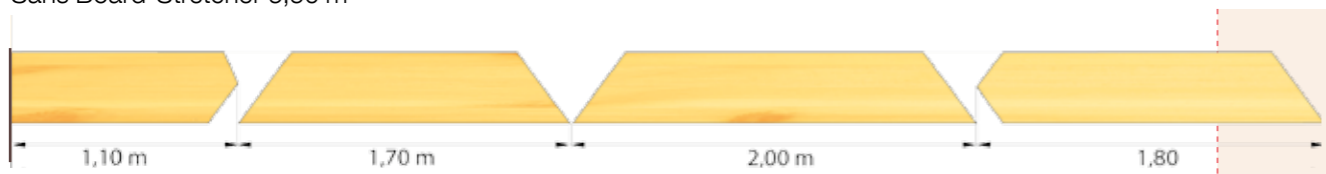

Avec Board-Stretcher 6,00 m

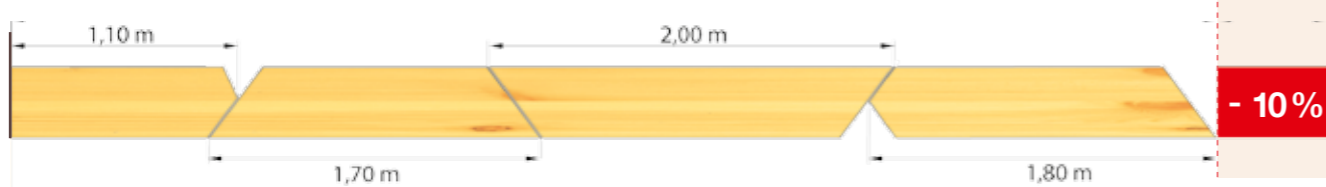

Consommer moins de bois = augmenter le profit

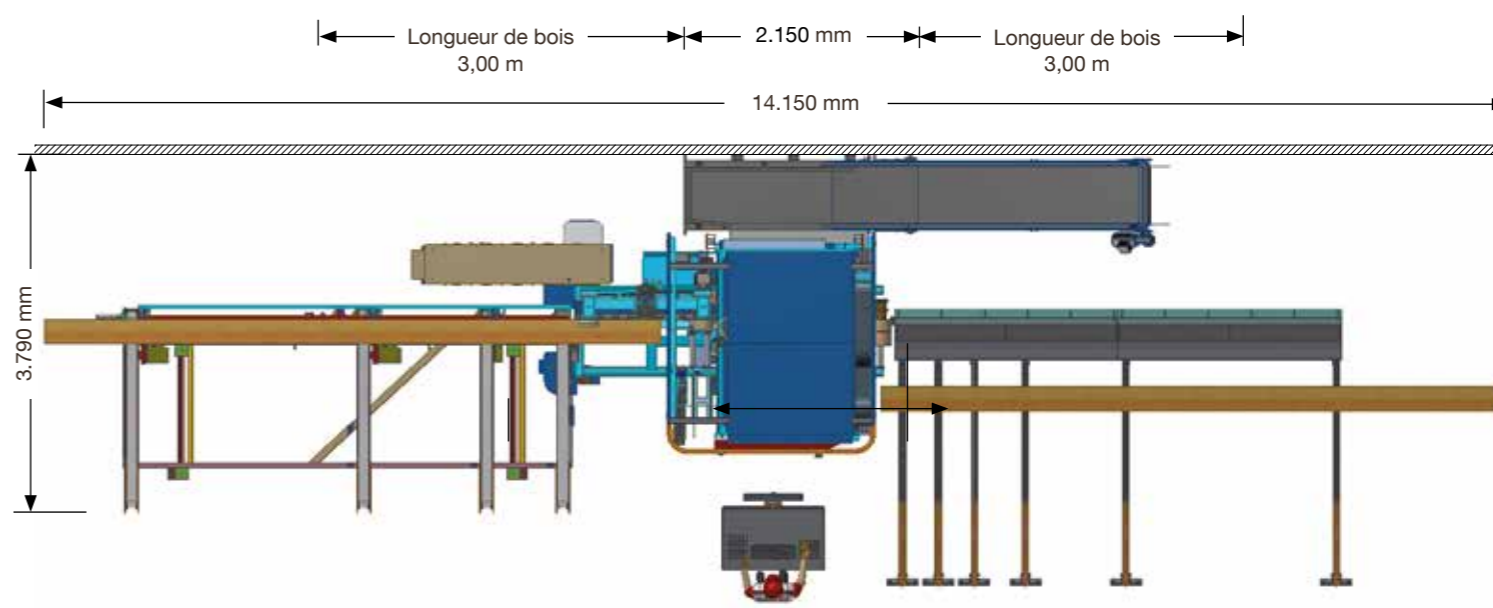
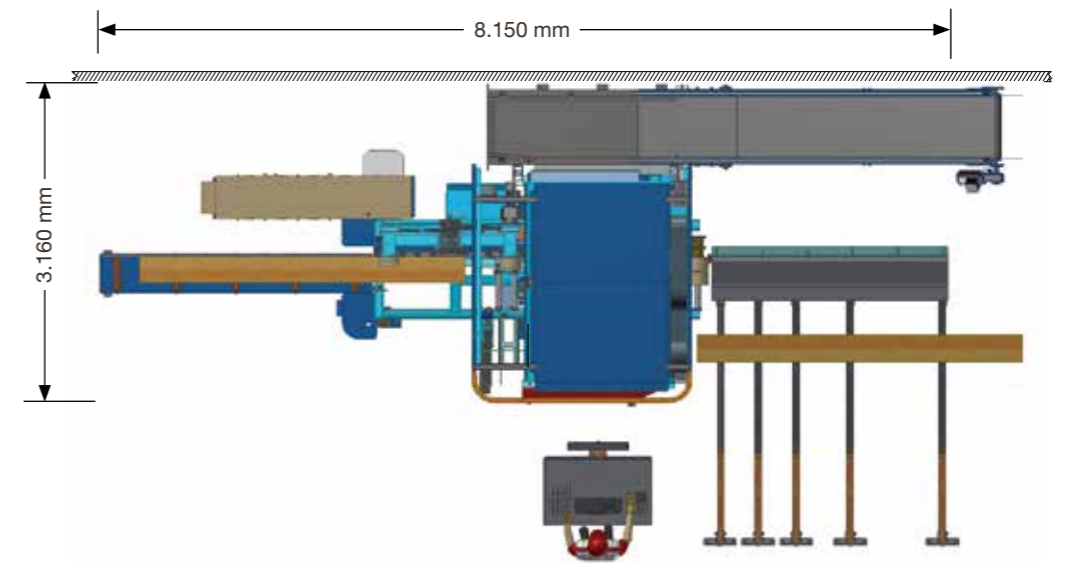

TURBO-Drive

La solution parfaite pour une coupe rapide, flexible et précise

Concernant les informations dans ce prospectus : sous réserve de modifications techniques. Les illustrations peuvent contenir des accessoires ou équipements spéciaux ne faisant pas partie du contenu de la livraison. Pour une meilleure compréhension, les illustrations ne comprennent pas les dispositifs de sécurité.



Avantages Hundegger

- Expérience dans le monde entier, 4.500 machines installées
- Adaptation précise des machines aux besoins des clients avec un système modulaire et un conseil qualifié
- Grande flexibilité grâce à un développement maison des logiciels
- Evolution permanente et mises à jour gratuites des logiciels
- Interface élaborée pour tous les programmes de CAO de construction bois
- Commande confortable de la machine, spécialement adaptée aux besoins de la construction bois
- Formation qualifiée dans le centre de formation Hundegger
- Etroite coopération avec des instituts reconnus et des écoles professionnelles, particulièrement pour la formation continue professionnelle
- Nombreuses prestations de garantie
- Disponibilité de SAV et de pièces de rechange garantie dans le monde entier
- SAV 24/24 h, le point fort de la philosophie de l'entreprise



Hans Hundegger Maschinenbau GmbH
Kemptener Straße 1
D-87749 Hawangen
Telefon: +49 (0) 8332.92 33 0
Telefax: +49 (0) 8332.92 33 11
info@hundegger.de

www.hundegger.de