

SANDINGMASTER

breitbandschleifmaschinen
obenschleifer mit
1 schleifaggregat



SANDINGMASTER

weltweite erprobung und vollendete technik
zwei maschinen in einer

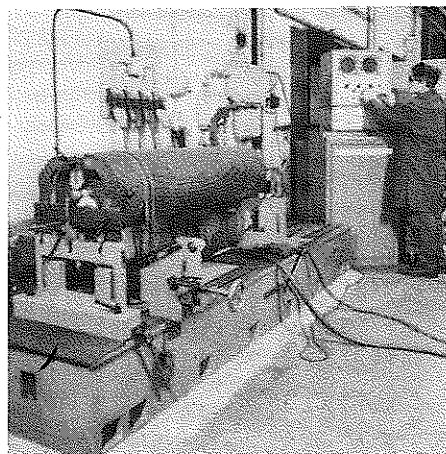
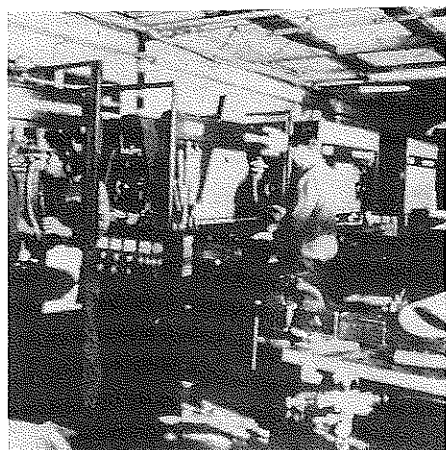

SANDINGMASTER - Breitband - Schleifmaschinen kommen aus Holland: Seit fast 40 Jahren baut die Maschinenfabrik A. van der Linden Breitband-Schleifmaschinen: SANDINGMASTER-Breitband-Schleifmaschinen für Holz, Holzwerkstoffe und verwandte Materialien, GRINDINGMASTER-Breitband-Schleifmaschinen für Metall. Durch Produkte hoher Qualität, die den vielfältigen Wünschen einer weltweiten Kundschaft gerecht werden, konnte der modern ausgerüstete Betrieb sich im Laufe der Jahre eine führende Position auf dem Weltmarkt erringen. Zur Zeit finden jährlich nahezu 1000 Maschinen ihren Weg zum Kunden. Ein gewaltiger Fluss an Erfahrungen kann hierdurch konsequent ausgewertet und zur Vervollkommnung der neuen Serien benutzt werden. Eigene intensive Erprobungen im Werk in Anwendung der modernsten Techniken ergänzen diesen Schatz an Erfahrungen.

In allen wichtigen Ländern der Erde steht ein SANDINGMASTER-Kundendienst und eine SANDINGMASTER-Verkaufsorganisation mit einem Stab fachmännischer Berater den Kunden zur Verfügung. Das Lieferprogramm umfasst Maschinen in Schleifbreiten von 400 - 2500 mm, die von oben und/oder von unten schleifen, mit ein, zwei, drei oder mehr Schleifaggregaten. Mit SANDINGMASTER-Breitband-Schleifmaschinen in Normalausführung ist sowohl das Furnierschleifen und Egalisieren als auch das Kalibrieren von Vollholz und anderen Materialien möglich. Darüber hinaus werden die Maschinen eingesetzt zum Schleifen von Spanplatten, Sperrholz, Kork, Lack, Kunststoffe, Gummi, Leder, Filz, Metalle, Stein, Beton usw.

anwendungsmöglichkeiten

Furnierschleifen bzw. Egalisieren

Die dünne Furnierschicht auf Spanplatten soll vor den weiteren Bearbeitungen plan geschliffen werden; Fugenpapier, Leimreste, Messerspuren usw. sollen weggeschliffen werden.

Die Lösung von SANDINGMASTER heisst: Anwendung einer Kontaktwalze. Durch den kurzen Kontakt mit dem Werkstück erzielt man eine sehr intensive Schleifwirkung, wodurch das Furnier in einem Durchgang perfekt reingeschliffen wird.

Charakteristische Vorteile des Schleifens mit einer Kontaktwalze sind:

- hohe Produktion durch hohe Vorschubgeschwindigkeit
- natürliche Struktur des Holzes bleibt erhalten
- niedrige Schleifbandkosten
- niedriger Stromverbrauch
- kein Ausschuss

Ein Durchschleifen wird verhindert durch den federnden Tisch. Das Planschleifen von gesägtem oder gehobeltem Vollholz erfolgt nach demselben Prinzip.

Für Werkstücke mit grossen Toleranzen sowie für andere Sonderanwendungen, ist ein Lamellentisch lieferbar.

Kalibrieren

Das Ziel des Kalibrierens ist zweierlei: Oberflächenverbesserung und bessere Massgenauigkeit. Speziell in der Serienfabrikation ist eine bessere Massgenauigkeit sehr wichtig.

Wenn Spanplatten gut kalibriert sind, ergeben sich hieraus Vorteile im ganzen Produktionsprozess.

Mit der Kontaktwalze als Schleifelement kann aggressiv mit starker Materialabtragung und trotzdem mit grosser Genauigkeit geschliffen werden.

Der Kontakt zwischen dem Werkstück und der Kontaktwalze ist kurz und intensiv, wodurch die Verspannungskapazität sehr gross ist.

Die Kontaktwalze garantiert auch eine perfekte Qualität beim Schleifen von Holzsorten mit harten und weichen Jahresringen. Zum Kalibrieren wird der Tisch fest arretiert, wodurch eine gleichmässige Dicke erzielt wird.

Lackschleifen

Mit SANDINGMASTER-Einbandmaschinen kann mit ausgezeichnetem Ergebnis Lack geschliffen werden. Die Anpassung der Normalführung an diese Lackschleifarbeit ist notwendig. Nehmen Sie Rücksprache mit dem Hersteller bzw. mit der SANDINGMASTER-Vertriebsorganisation.

Metallschleifen

Hierzu verweisen wir auf unsere Kataloge speziell für Metallschleifmaschinen.

SANDINGMASTER FÜR:

- höhere produktion ●
- niedrige schleifmittelkosten ●
- perfekte massgenauigkeit ●
- höchste qualität der flächen ●
- einfache bedienung ●

Furnierschleifen und kalibrieren in einer Maschine durch einzigartige Tischkonstruktion

SANDINGMASTER FÜR:

- furnierplatten ●
- vollholz ●
- sperrholz ●
- lackierte paneele ●
- kunststoffplatten ●
- USW. ●



charakteristische eigenschaften

SANDINGMASTER-Maschinen arbeiten alle nach demselben Prinzip: Ein endloses Schleifband läuft um eine Kontaktwalze und eine Spann- oder Steuerrolle herum.

Unter diesem Schleifaggregat befindet sich ein solider schwerer Tisch, über den ein starkes Antirutsch-Transportband läuft.

Schwer konstruierte Druckstücke vor und hinter der Kontaktwalze sorgen für einen stabilen, vibrationsfreien Vorschub. Der Schleifstaub wird über das Vordruckstück und den Absaugtrichter abgesogen.

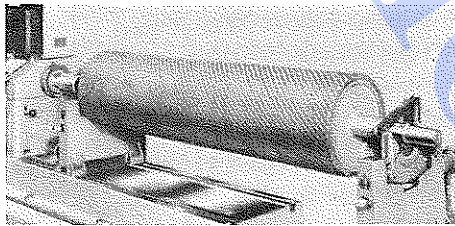

Kontaktwalze

Die grossen Vorteile des Schleifens mit einer Kontaktwalze statt mit einem Schleifschuh sind frappant.

Im Gegensatz zur langen Kontaktdauer zwischen dem breiten Schuh und dem Werkstück ist die Kontaktdauer zwischen Walze und Werkstück äusserst kurz.

Dadurch kann der Schleifdruck wesentlich erhöht werden womit eine grössere Zerspanungskapazität erreicht wird. Zu gleicher Zeit wird durch die kurze Kontaktdauer die Anhäufung von Schleifstaub zwischen den Körnern — das sich-Zusetzen des Schleifbandes — verhütet. Zusammengefasste Vorteile der Kontaktwalze gegenüber einem Schleifschuh:

- grosse Zerspanungskapazität
- problemloses Wegschleifen von Fugenpapier, Leimresten, Maschinenschlag usw.
- lange Lebensdauer des Schleifbandes
- niedrige Stromkosten
- Erhaltung der natürlichen Holzstruktur

Die Kontaktwalze besteht aus einem Stahlkern, auf den eine dicke Schicht Gummi vulkanisiert ist.

Neben der Standardhärte von 60° Shore sind auch Walzen lieferbar in Härten variierend von 15° bis 90° Shore. Die Walze ist sowohl statisch als dynamisch genau ausgewüchert.

Im Gummi sind in einem Winkel von 45° Nuten eingeschliffen. Diese Nuten haben den folgenden Zweck:

- Erhöhung des Schleifdrucks

- Schleifbandkühlung
- Vermeidung des sogenannten „Schlangeneffekts“

Der Antrieb erfolgt durch einen starken Hauptmotor im Maschinensockel.

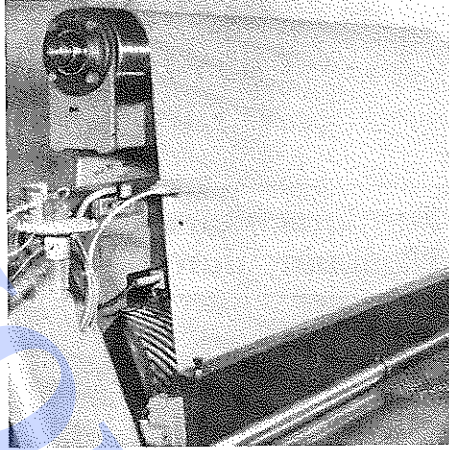

Schleifband

Das Schleifband läuft um die Kontaktwalze und die Steuer- oder Spannrolle. Diese Steuerrolle wird pneumatisch gespannt.

Die Steuerung des Schleifbandes erfolgt pneumatisch, ohne jeglichen mechanischen Kontakt. Dieses pneumatisches System ist patentiert.

Der Austausch des Schleifbandes ist sehr einfach. Innerhalb einer Minute kann es gewechselt werden.

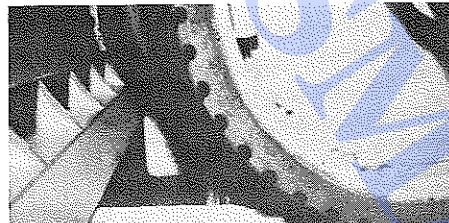

Druckstücke

Vor und hinter der Kontaktwalze befinden sich Druckstücke in schwerer, massiver Ausführung.

Die Form dieser Druckstücke wurde so gewählt, dass das Werkstück bis dicht an die Kontaktwalze geführt wird. Hierdurch wird ein stabiler, vibrationsfreier Vorschub erzielt. Ausserdem können sehr kurze Werkstücke geschliffen werden, was SANDINGMASTER-Maschinen für viele Holzverarbeiter besonders interessant macht.

Auch sind diese Druckstücke mit Führungsrollen und geschliffenen Unterflächen versehen zur Verminderung der Reibung zwischen Druckstück und Werkstück.

Wichtige Vorteile dieses Prinzips: optimaler Transport und keine Beschädigung der Oberfläche des Werkstücks. Der Schleifstaub wird über eine Öffnung im Vordruckstück hochwirksam abgesaugt. Diese Öffnung befindet sich

unmittelbar da, wo der Schleifstaub entsteht. Beide Druckstücke sind höhenverstellbar zum Ausgleich der Unterschiede in Schleifpapierdicke und zur Einstellung der Abnahme.

Das Vordruckstück ist sowohl federnd als fest einstellbar (zum Kalibrieren federnd und Furnierschleifen fest).

Tisch

Unter dem Schleifaggregat und den Druckstücken befindet sich der stabile Vorschubtisch, der sowohl federnd als fest eingestellt werden kann. Um diesen Tisch herum läuft ein endloses Antirutsch-Transportband. Es wird durch einen starken Transportmotor angetrieben.

Die Aufhängung dieses Tisches ist derart konstruiert, dass eine Parallelverstellung stets gewährleistet ist.

Der Tisch ist höhenverstellbar zur Einstellung der gewünschten Schleifstärke. Diese Schleifstärke kann an einer Präzisions-Messuhr abgelesen werden.

Auf Wunsch ist eine automatische Höhenverstellung lieferbar.

Einstellung

- Furnierschleifen bzw. Egalisieren B
 - Tisch: federnd
 - Vordruckstück: fest
- Kalibrieren A
 - Tisch: fest
 - Vordruckstück: federnd

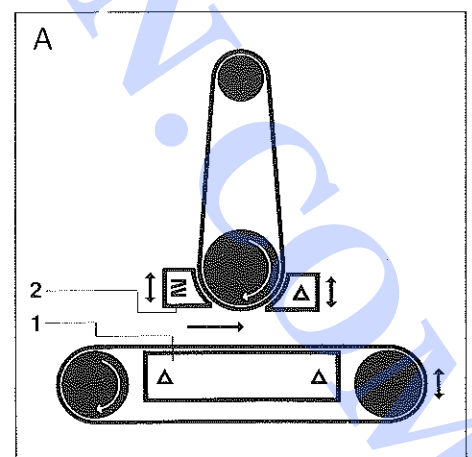
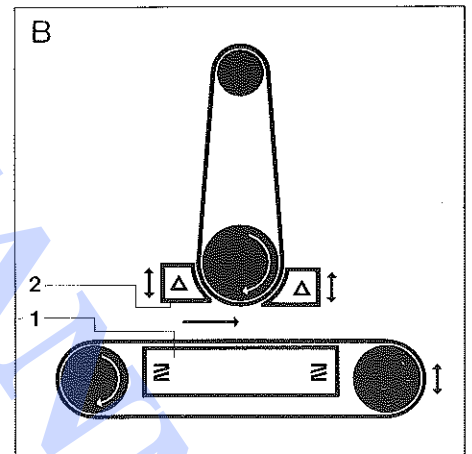

Sicherungen

Alle SANDINGMASTER - Maschinen sind mit zahlreichen Sicherungen ausgerüstet:

- thermische Sicherung sowohl von Haupt- als Vorschubmotor
- Starten der Maschine ist unmöglich bei ungenügender Pressluft.
- Maschine wird automatisch ausgeschaltet bei ungenügender Pressluft.
- An beiden Seiten des Schleifbandes befindet sich eine Sicherung. Sie stoppt das Schleifaggregat bei seitlichem Ablaufen des Schleifbandes.
- Bandrisschutz.
- Fingerschutz.
- Brandschutzkleppe auf Anfrage.
- Not-Aus-Schalter.

Der Geräuschpegel ist minimal und bleibt innerhalb den vorgeschriebenen Normen.

Manometer, Amperemeter, Betriebsstundenzähler usw. ermöglichen eine optimale Kontrolle.

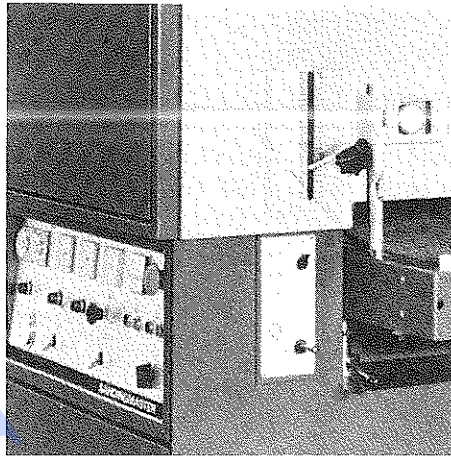

Bedienung

Die Bedienelemente sind übersichtlich gemeinsam mit den Ueberwachungseinheiten auf einer Schalttafel an der linken Maschinenseite angeordnet. Der Einsatz von SANDINGMASTER-Schleifmaschinen in Standardausführung ist selbst in Fertigungsstrassen möglich.

Konstruktion

Der Maschinenrahmen ist eine stabile Stahlkonstruktion. Alle unmittelbar für den Schleifprozess wichtigen Unterteile sind schwer konstruiert. SANDINGMASTER-Schleifmaschinen arbeiten deshalb vibrationsfrei.

Die Maschinen sind überall leicht zugänglich zu Wartung und Reparatur. SANDINGMASTER - Maschinen sind sehr formschön und sind modern und geben jedem Betrieb einen ästhetischen Akzent.

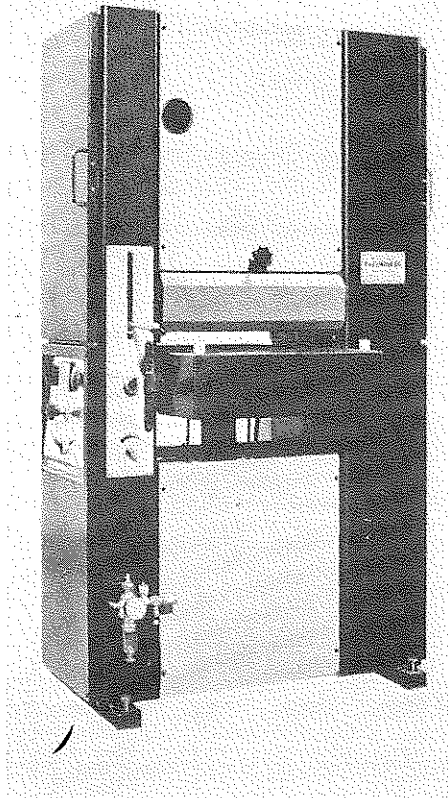

CSB-400

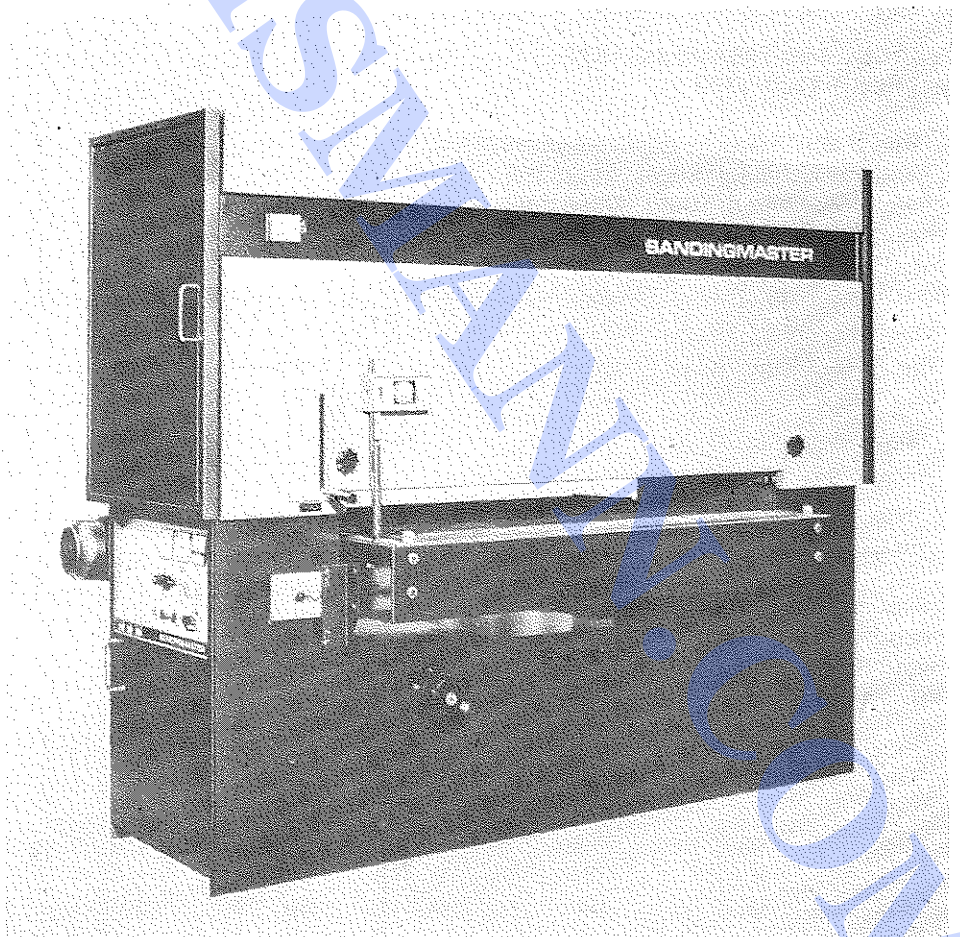

SCSE-1100/1300

type und ausführung

Type CSB-400

Breitbandschleifmaschine mit 1 obenliegendem Schleifaggregat und Arbeitsbreite von 400 mm.

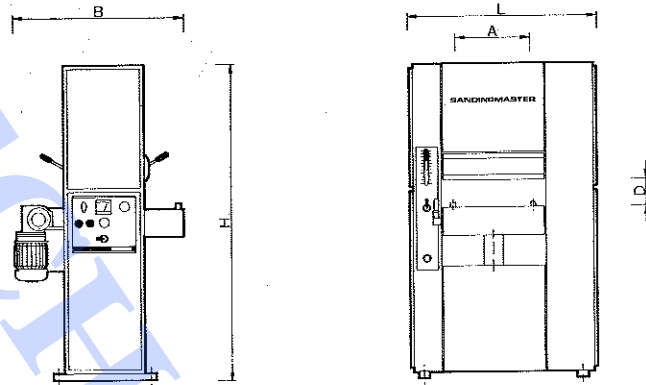

Type CSB-600/900 (Modell 1976) und SCSB-1100/1300

Breitbandschleifmaschinen mit 1 obenliegendem Schleifaggregat in mittelschwerer Ausführung und Arbeitsbreiten von 600, 900, 1100 und 1300 mm.

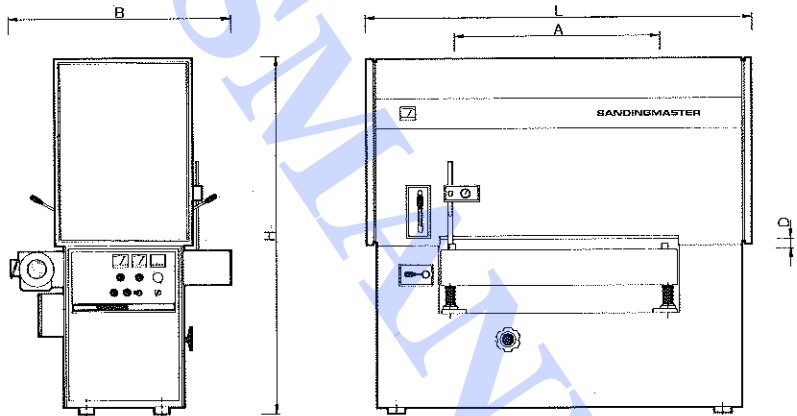

Type CSB-1600/1950

Breitbandschleifmaschinen mit 1 obenliegendem Schleifaggregat in schwerer Ausführung und Arbeitsbreiten von 1600 und 1950 mm.

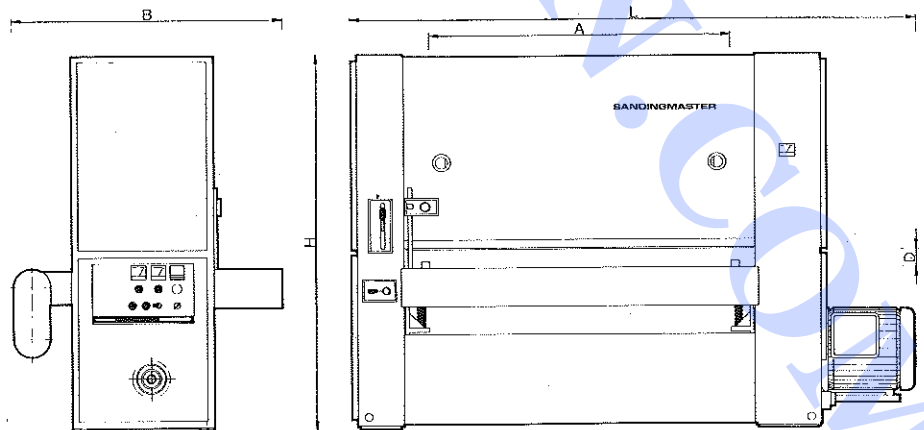

normalausführung, sonderzubehör und technische daten

Normalausführung

SANDINGMASTER liefert Ihnen eine betriebsfertige Maschine. Nach Aufstellung entsprechend der Betriebsanweisung können Sie anfangen zu Schleifen! Die Lieferung umfasst weiter:

- Messuhr mit Ständer für Kontrolle und Einstellung.
- Anschlussstutzen für Staubabsaugung
- Abblaspistole mit Schlauch zum Reinigen der Maschine.

Eine schöne Dokumentation mit Anweisungen für Bedienung und Wartung, sowie eine Ersatzteilliste mit Explosivzeichnungen vervollständigen die technischen Unterlagen.

Sonderzubehör

Als Sonderzubehör sind u.a. lieferbar:

- Bürstenwalze zum Reinigen der Werkstücke
- Abblasvorrichtung zum Reinhalten des Schleifbandes, hierdurch:
- längere Lebensdauer des Schleifbandes
- niedrigere Schleifmittelkosten
- konstante höhere Qualität

Änderungen vorbehalten.

TECHNISCHE DATEN		CSB-400	CSB-600	CSB-900	SCSB-1100	SCSB-1300	CSB-1600	CSB-1950
Arbeitsbreite	mm A	400	600	900	1100	1300	1600	1950
Durchlasshöhe	mm D	150	110	110	150	150	150	150
Schleifbandabmessungen	mm	430x1600	630x1900	930x1900	1130x1900	1330x1900	1630x2620	1980x2620
Hauptmotor	PS (kW)	7,5(5,5)	10(7,5)	15(11)	20(15)	25(18,5)	40(30)	40(30)
Vorschubmotor	PS (kW)	0,5(0,37)	0,6/1,15 (0,44/0,85)	0,6/1,15 (0,44/0,85)	1/1,75 (0,75/1,3)	1/1,75 (0,75/1,3)	3(2,1)	3(2,1)
Motor Tischverstellung	PS (kW)				0,5(0,37)	0,5(0,37)	1(0,75)	1(0,75)
Gesamtanschlusswert	PS (kW)	8(5,87)	11,15(8,35)	16,15(11,85)	22,25(16,67)	27,25(20,17)	44(32,95)	44(32,95)
Vorschubgeschwindigkeit	m/min	10	7 & 14	7 & 14	7 & 14	7 & 14	6 - 25	6 - 25
Absaugkapazität bei 80 mm WS	m/h	800	1200	1800	2500	3000	3500	4500
Luftgeschwindigkeit	m/sek	25-30	25-30	25-30	25-30	25-30	25-30	25-30
Absaugstutzen	φ mm	120	160	160	200	200	250	250
Luftanschluss	atm	6	6	6	6	6	6	6
Luftverbrauch	l/min	70	70	70	70	70	70	70
Nettogewicht	kg (ca)	600	800	1200	2400	2950	4600	5400
Bruttogewicht (in Kiste)	kg (ca)	850	1100	1550	2800	3450	5100	5900
Abm. unverpackt	mm H	1680	1810	1810	1902	1902	2260	2260
	L	1050	1370	1670	2115	2315	3015	3365
	B	900	1055	1115	1183	1183	1450	1450
Abm. seemässige Verpackung	mm h	1830	2010	2010	2060	2060	2680	2680
	b	1200	1400	1700	2110	2310	3215	3565
	t	1050	1220	1220	1360	1360	1660	1660
Volumen seemässig verpackt	m ³	2,3	3,4	4,2	5,9	6,5	14,3	15,9

SANDINGMASTER

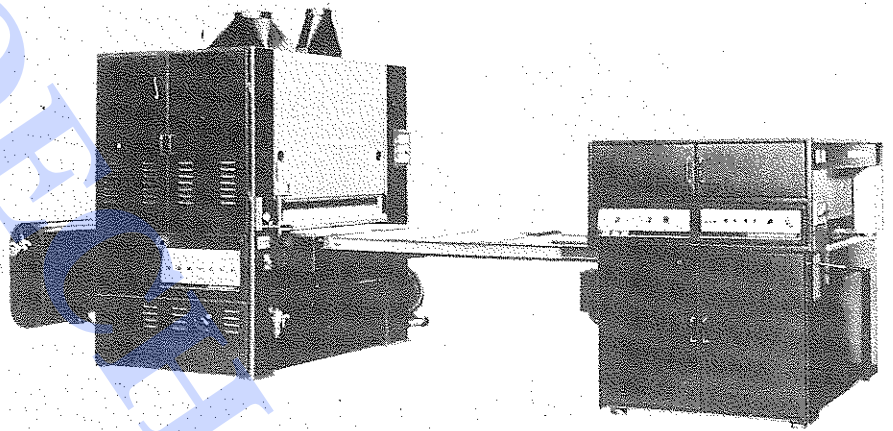

Unser Lieferungsprogramm umfasst:

— Obenschleifer
mit 1
Aggregat

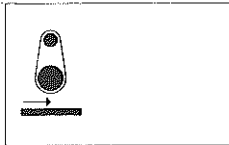

— Obenschleifer
mit 2
Aggregaten

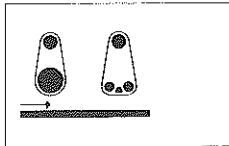

— Obenschleifer
mit 3
Aggregaten

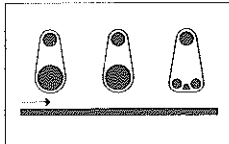

— Untenschleifer
mit 1
Aggregat

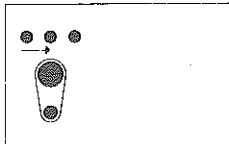

— Untenschleifer
mit 2 Aggregaten

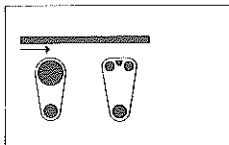

— Kombinationen
von unten und
von oben
schleifend

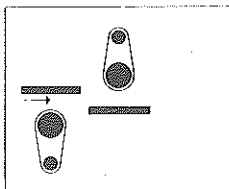

a subsidiary of Chromalloy



Machinefabriek A. van der Linden B.V.

Fruitlaan 20-30, Postfach 68, Goes (Holland).

Tel.: (1100)-28410. Telegr.: Malinro. Telex: 55065.