

CNC-Bearbeitungszentrum Venture 5

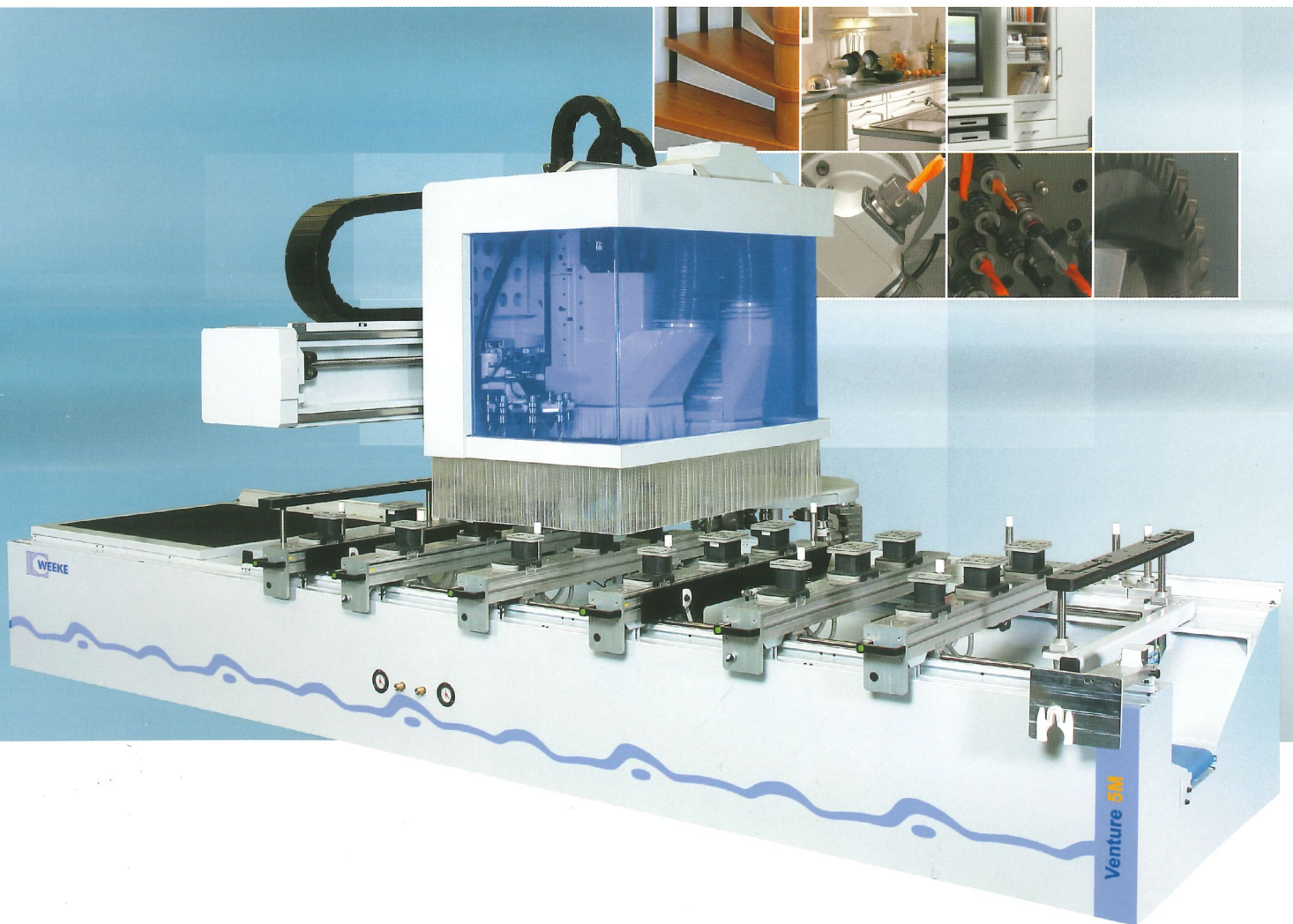



Highlights:

- Vektorgeschwindigkeit X/Y 100 m/min
- LED-Positioniersystem - bis zu 70% schnellere Positionierung
- 18 Vakuumsauger im Standard
- K-Tisch - schlauchloses Vakuumspannsystem
- Zweite Anschlagreihe im Standard
- Elektronische Abfrage aller Anschlagzylinder
- High-Speed 7500 - 31 Bohrspindeln (25 vertikal / 6 horizontal)
- Patentiertes Bohrer-Schnellwechselsystem für die vertikalen Spindeln
- Patentierte automatische Spindelklemmung
- High-Speed Nutsäge (0° / 90°)
- Leistungsstarke 15 kW HSK-Frässpindel
- C-Achse 360° / interpolierend
- 22 Werkzeugwechselplätze (1 x 14-fach / 1 x 8-fach)
- Werkzeugeinlegeplatz
- 2 CNC-gesteuerte Z-Achsen
- Softwarepaket für Maschine und PC
- USV (Unterbrechungsfreie Stromversorgung) im Standard
- Werkzeugkoffer »STARTER KIT«
- Inklusive FLEX5+- Schnittstelle

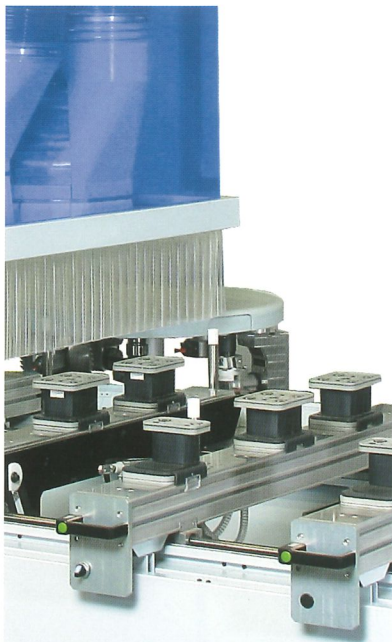

»Qualität ist das Resultat von Können, Motivation – und Standort«

Unsere CNC-Bearbeitungszentren bieten schon heute die Technik der Zukunft. Und das hat einen guten Grund: Tradition.

»Made in Germany« ist für uns Ansporn und Verpflichtung zugleich. Kunden in aller Welt verbinden mit diesem Gütesiegel höchste Ansprüche.

Wir erfüllen sie.

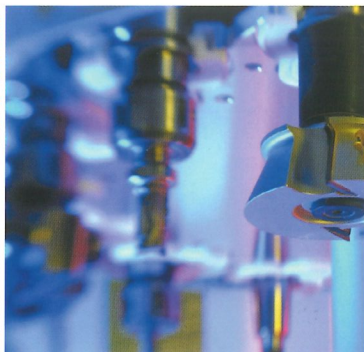
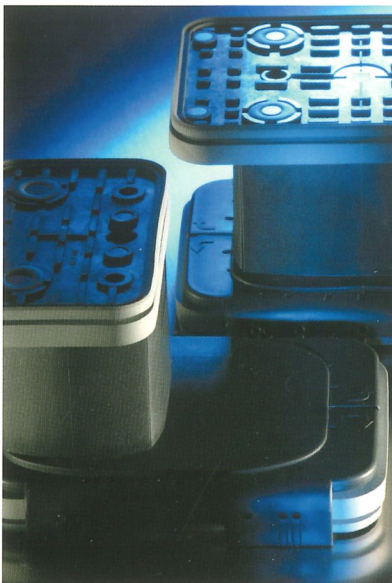

LED
inside

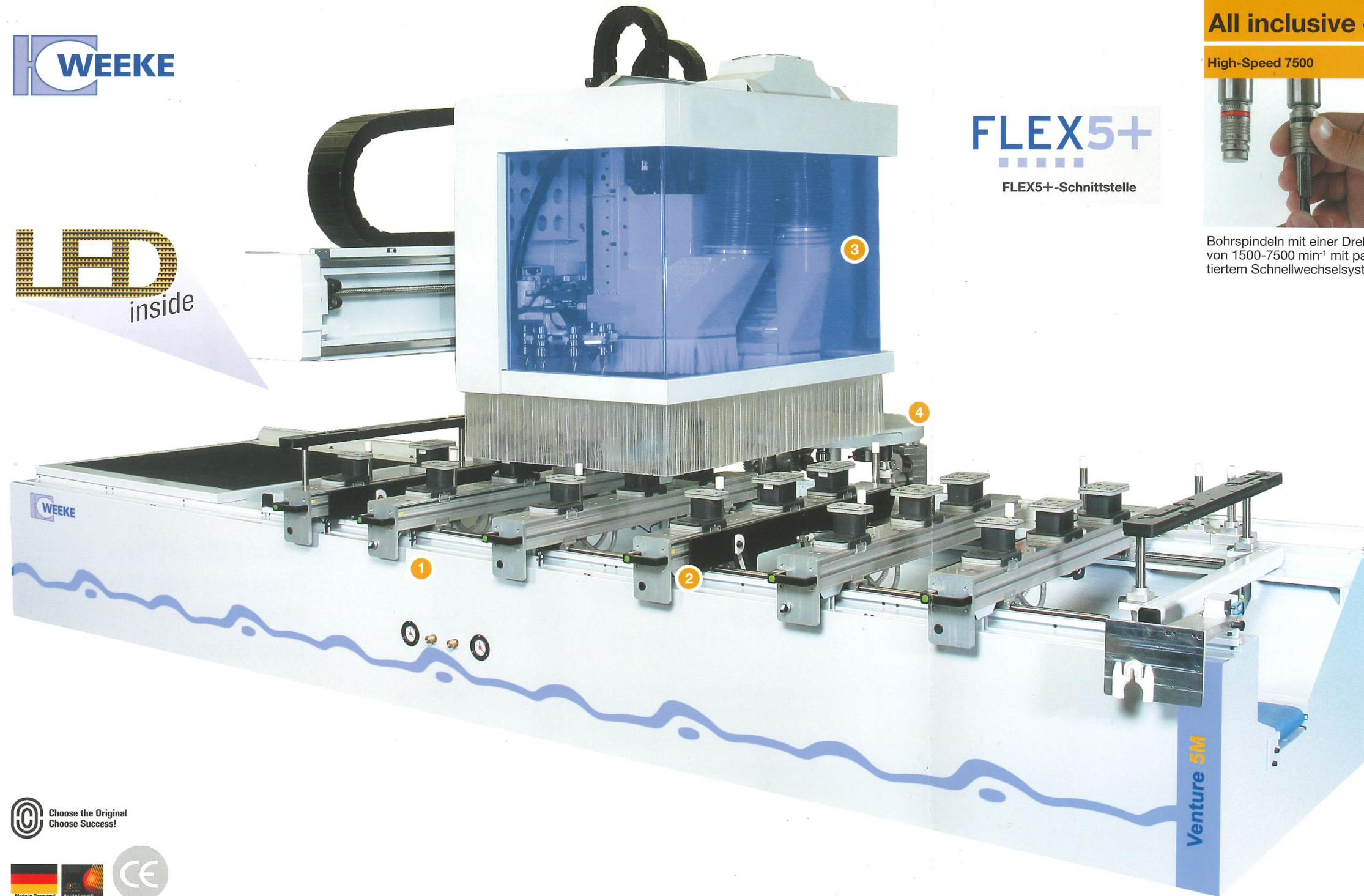

FLEX5+
FLEX5+-Schnittstelle

All inclusive – Für Sie als Standard

High-Speed 7500



Bohrspindeln mit einer Drehzahl von 1500-7500 min⁻¹ mit patentiertem Schnellwechselsystem

Automatische Spindelklemmung

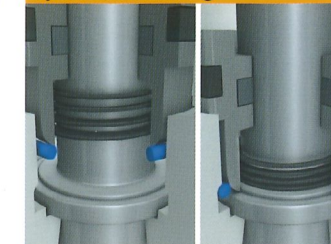

Patentiertes System für eine immer exakte Bohrtiefe bei verschiedenen Werkstoffen

Werkstückeinlegehilfen

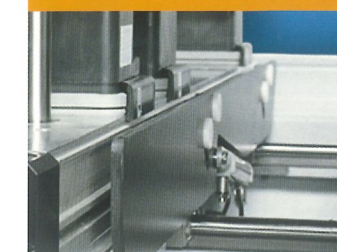

4 robuste Einlegehilfen zum Belegen schwerer Werkstücke

Choose the Original
Choose Success!



wood loves Venture
// German Technology

Elektronische Endlagenabfrage



Erhöhte Sicherheit durch eine elektronische Endlagenabfrage an allen vorhandenen Anschlagzylindern

LED-Positioniersystem

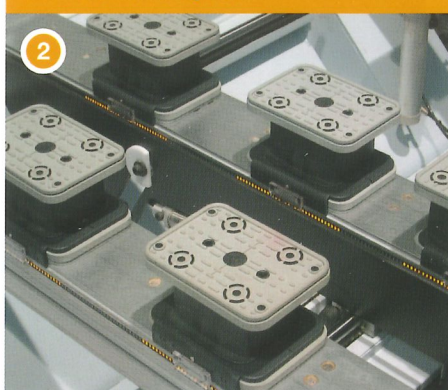

LED-Leuchten zeigen dem Bediener exakt an, wo die Sauger platziert werden müssen → bis zu 70% schnellere Positionierung

2 CNC-gesteuerte Z-Achsen

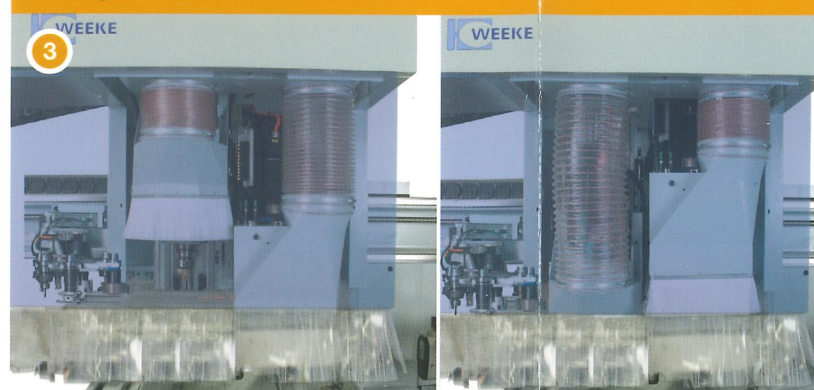

- Hohe Zeitersparnis durch paralleles Werkzeugwechseln während der Bohrbearbeitung
- Optimale Absaugung und größerer Einsatzbereich für Bearbeitungsaggregate.
- Gewichtverteilung der Masse (Bearbeitungsaggregate) auf die zwei Z-Achsen mehr Stabilität, höhere Bearbeitungsqualität

Konfiguration

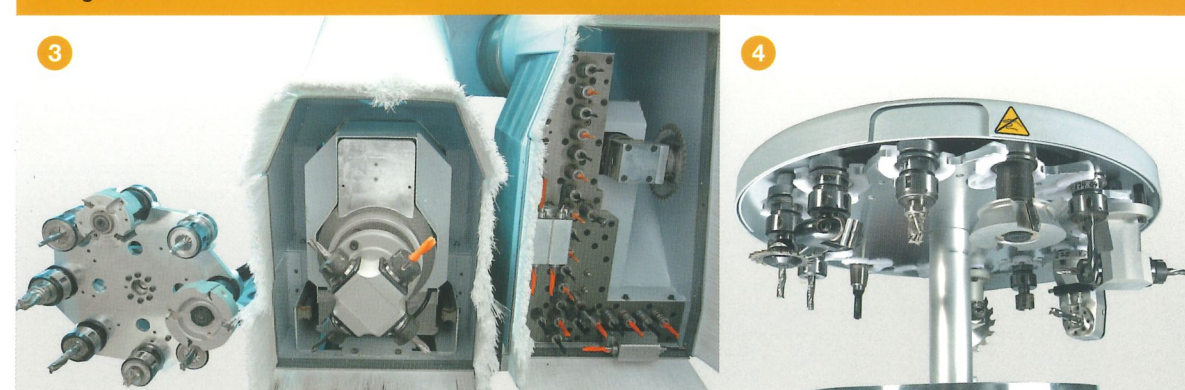

- 25 Bohrspindeln vertikal
- 6 Bohrspindeln horizontal
- 1 Fräsmotor mit 15 kW HSK F 63
- 1 C-Achse 360° / interpolierend
- 1 Nutsäge Ø 125 mm (0° / 90°)

■ Inklusive FLEX5+- Schnittstelle

■ 22 Werkzeugwechsellplätze (1 x 14 / 1 x 8)

Anschläge bei Furnierüberstand



Gewährleistet einfaches Positionieren bei Material mit Furnierüberstand

Vakuumsauger

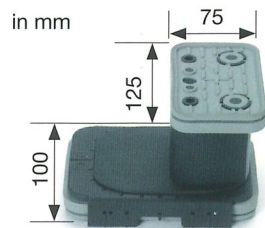

6 Vakuumschmalsauger

Vakuumsauger

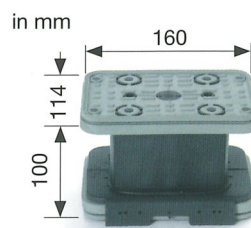

12 Vakuumblocksauger

Linearführungssystem



Langlebiges geschlossenes Linearführungssystem

Geschlossene Energieketten

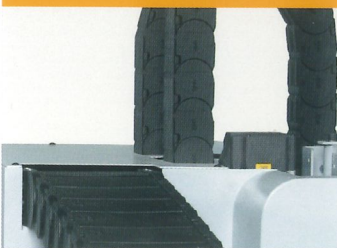

Sichere und geschützte Kabelführung (X-Y-Z)

USV

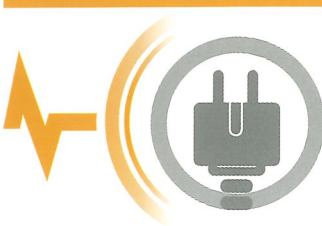

Schützt den Computer bei Netzstörung

Werkzeugeinlegeplatz



Sicheres und schnelles Beschriften des Werkzeugwechselmagazines

Werkzeugkoffer »STARTER KIT«



Standardmäßig von Anfang an top ausgerüstet

power control PC85



- 17" TFT-Bildschirm
- Intel® Core™ 2 Duo Prozessor
- Modem
- Front USB-Schnittstelle
- Ethernetanschluss 10/100 Mbit
- Ergonomisches Bedienterminal
- Schaltschrankposition frei wählbar (rechts/links)

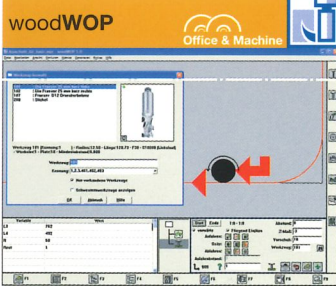

- Moderne auf Windows® basierende Software
- Mehr als 16.000 Installationen weltweit

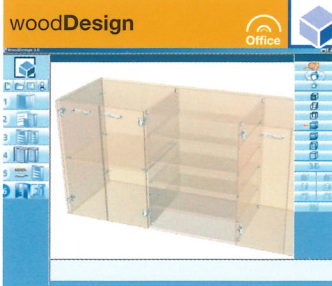

Möbel einfach konstruieren in 3D mit Stücklistenausgabe und Export von Schnittplänen

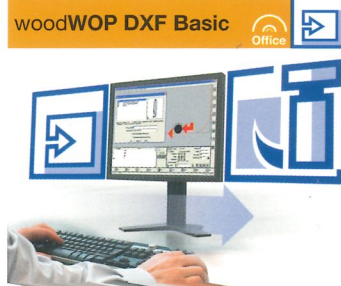

- Schnittstelle für CAD-Datenimport
- Grundlage für die Erzeugung von woodWOP-Programmen

woodAssembler

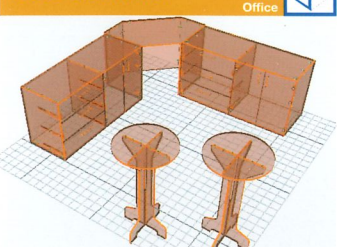

- Zur 3D-Visualisierung von woodWOP-Programmen (MPR)
- Ermöglicht den Zusammenbau von einzelnen Werkstücken zu fertigen Objekten

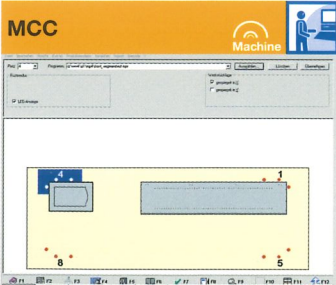

- Einfache Steuerung der Maschinenfunktionen über Softkeys
- Grafische Belegung

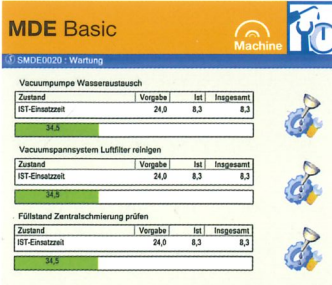

- Erfassung und Auswertung von Maschinenzuständen über Zeit- und Ereigniszähler



- Simuliert die Bearbeitungsabläufe der im NC-Programm festgelegten Reihenfolge
- Ermöglicht Zeitberechnungen
- Kollisionsüberprüfung der Vakuumsauger

Software Für die Maschine

Software Für den PC-Arbeitsplatz

Technische Daten Venture 5

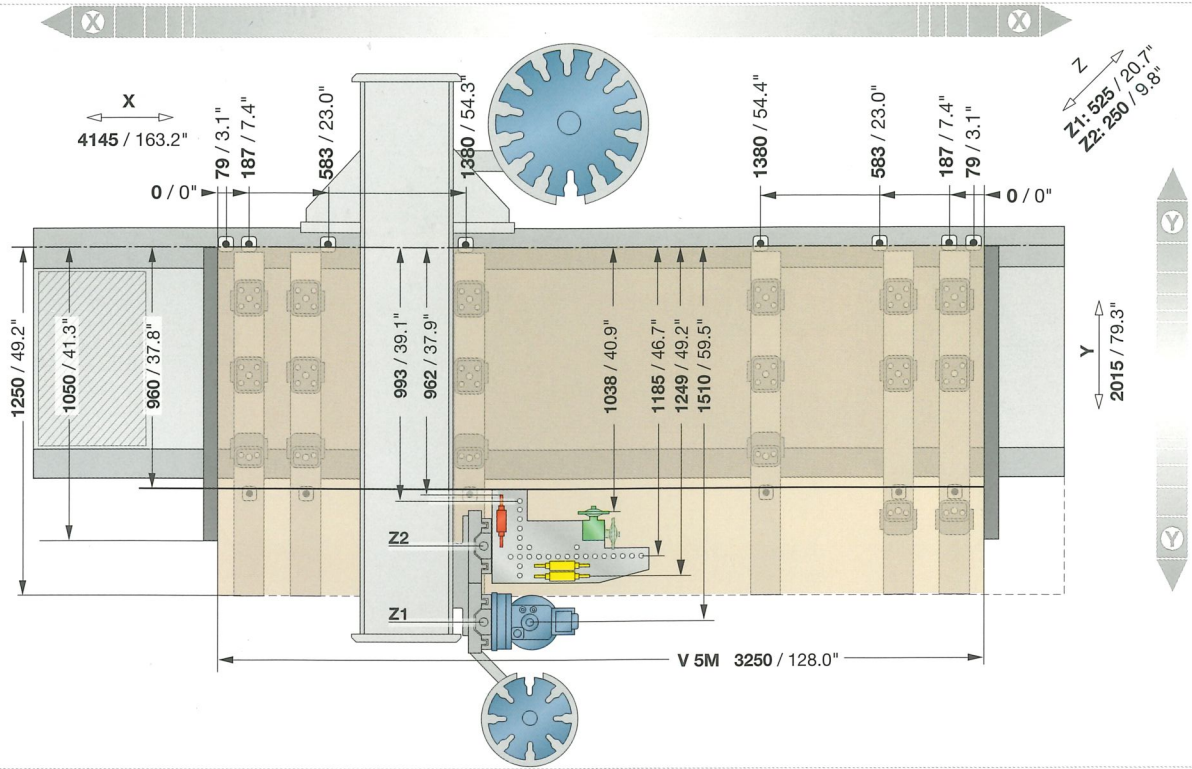

mm / Zoll

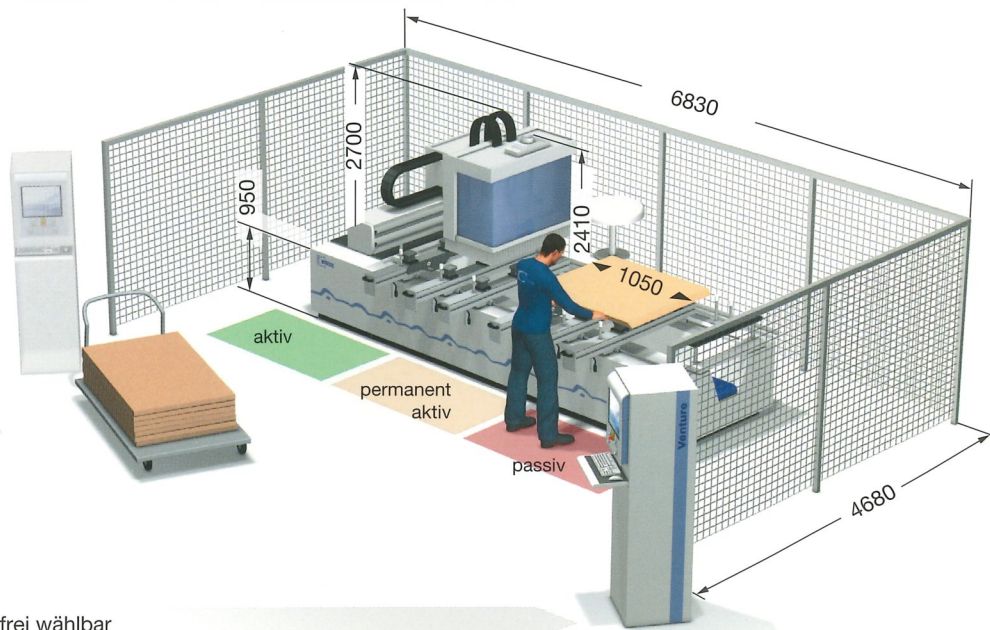

Schaltschrankposition frei wählbar

Venture 5M	X	Y	Z
Arbeitsfeld	3250 / 128.0	1250 / 49.2	150 / 5.9
Verfahrwege	4145 / 163.2	2015 / 79.4	Z1: 525 / 20.7 Z2: 250 / 9.8
Wechselfeldbearbeitung	1450 / 57.0		
Pendelbearbeitung	1050 / 41.3		mm / Zoll
Vektorgeschwindigkeit		m/min (X - Y) 100 - (Z) 20	
Druckluftanschluss		Zoll R ½	
Druckluft		bar 7	
Absaugstutzen		mm Ø 250	
Absaugleistung		m³/h min. 4950	
Maschinengesamtgewicht		kg ca. 6200	
Elektrischer Anschlusswert		kW 23,5	
Schaltschrankgröße L - B - H		mm 800 - 800 - 1970	

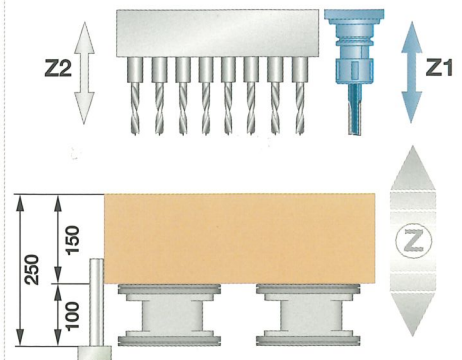

Optionen

Bohren/Fräsen/
Sägen, 2 Spindeln,
240 mm



1539

Bohren/Fräsen,
4 Spindeln



1518

Schlosskasten,
2 Spindeln,
Ø 16/20 mm

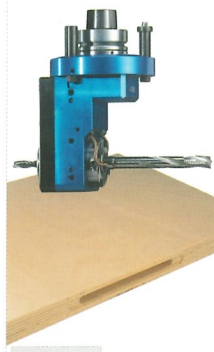

1531

Bohren/Sägen,
schwenkbar –
(0° - 90°),
Ø 240 mm



1524

Bohren/Fräsen,
schwenkbar
gekröpft –
(0° - 100°)



1526

Getastetes
Fräsaggregat
mit Tastring,
Ø 70 mm | 130 mm



1554 | 1556

Ecken ausklinken

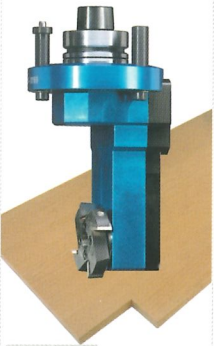

1551

Horizontales Fräs-
aggregat



1538

Beschlagbohrkopf,
3 Spindeln

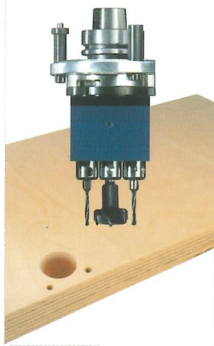

1575

Schneidaggregat



1588

Unterfluraggregat



1579

Bündigfräs-
aggregat

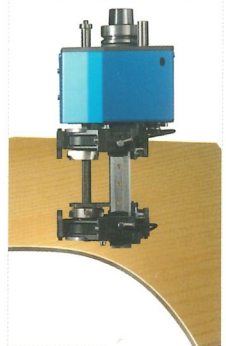

1572

FLEX5 FLEX5+ Bohren/Sägen/Fräsen



1573 | 1576

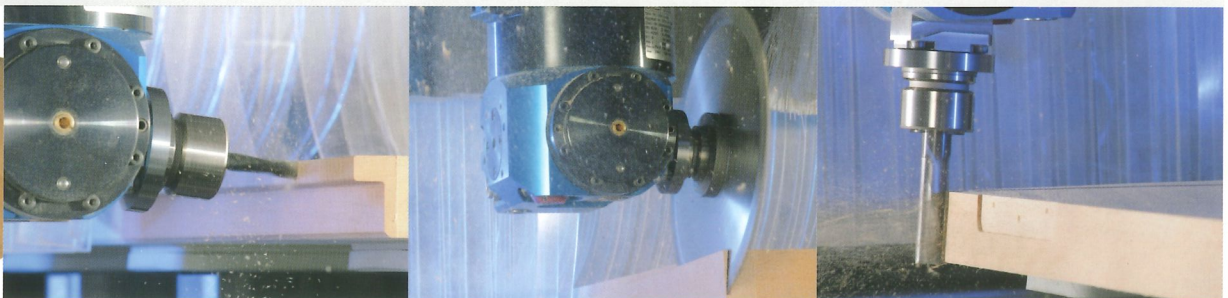

HIGH PERFORMANCE

High Performance
Sägen,
Ø 220 mm

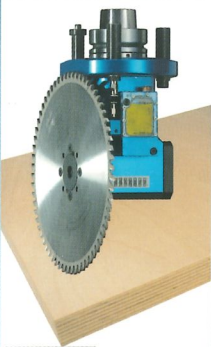

1547

High Performance
Bohren/Sägen/
Fräsen, 2 Spindeln,
Ø 240 mm



1541

High Performance
Schlosskasten,
2 Spindeln,
Ø 16/20 mm



1532

High Performance
Bohren/Sägen,
schwenkbar
(0° - 100°),
Ø 240 mm



1523

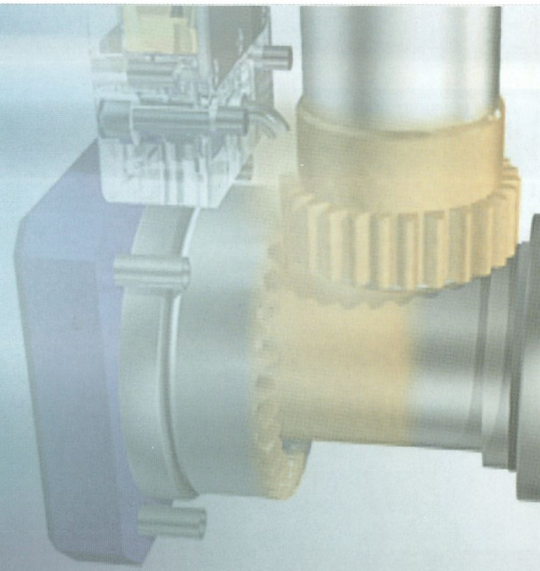

Optionen

Klimaanlage

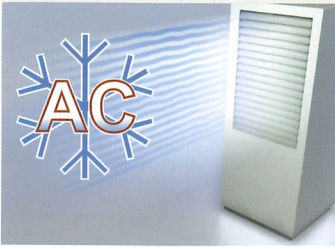

Klimatisierter Schaltschrank

Multispannsystem

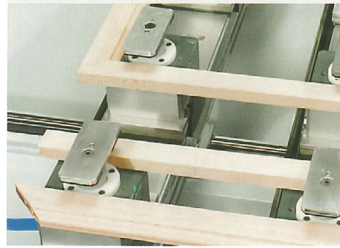

Z.B. für Rahmen- und Schmalteile

Spänetransport

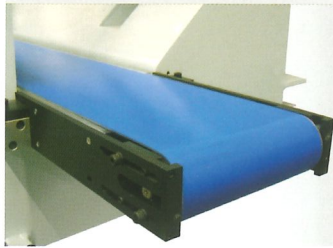

Integriertes Spänetransportband zum Entsorgen der Reststücke und der Späne

Software



- woodWOP DXF Professional
- MDE Professional
- Barcode Software

Pneumatische Versorgungseinheit

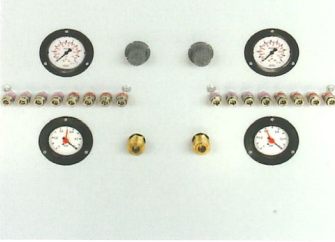

Geeignet für das linke und rechte Arbeitsfeld

Werkzeugwechselsystem

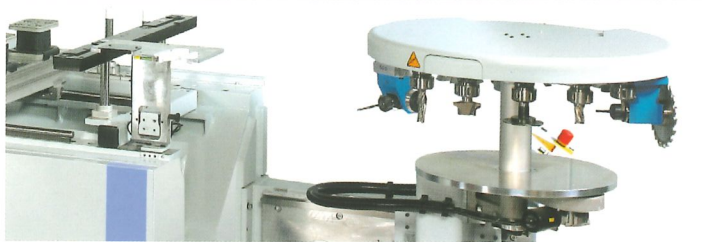

Zusätzlicher 14-fach Werkzeugwechsler

Weltweit für Sie erreichbar!



- Ferndiagnose durch die Standard-Internet-Anbindung (TSN-Fähigkeit) möglich
- Kompetenter Ersatzteilservice
- WEEKE Kommunikation: Jederzeit aktuelle Informationen auf unserer Website: www.weeke.de
- Jederzeit Fragen, Anregungen, Kritik und Lob: info@weeke.de

Ein Unternehmen der HOMAG Gruppe

Kontakt



WEEKE Bohrsysteme GmbH
Benzstraße 10-16
33442 Herzebrock-Clarholz
DEUTSCHLAND
Tel.: +49 5245 445-0
Fax: +49 5245 445-139
info@weeke.de - www.weeke.de