

# GRAULE

## **Abläng- und Gehrungskreissäge Typ ZS 200 N und Typ ZS 200**

**Für die Aluminium-, Kunststoff-  
und Holzbearbeitung**



*Die Abläng- und Gehrungskreissäge Typ ZS 200 N bzw. Typ ZS 200 ist eine kompakte und übersichtliche Säge zum Bearbeiten von großformatigen Querschnitten.*

*Diese Maschine zeichnet sich durch folgende Eigenschaften aus:*

- Übersichtlichkeit beim Schneidvorgang durch oben angeordnetes Sägeblatt.
- Extrem großer Schnittbereich bei kompaktem und stabilem Aufbau.
- Kräftiger 5 kw-Drehstrom-Motor mit automatischer Stern-Dreieck-Anlaufschaltung
- Schnelle Gehrungseinstellung in zwei bzw. einer Ebene:  
Horizontaler Gehrungsbereich von 45° – 90° – 25°  
Vertikaler Gehrungsbereich von ca. 60° – 90° – 30°  
(nur Typ ZS 200 N)  
Spitze Winkel unter 45° einstellbar.
- Doppelgehrungsschnitte (Schifterschnitte) bei Typ ZS 200 N.
- Nachstellbare Festanschläge bei 90° und 45°.
- Zwischengehrungen nach gut ablesbaren Skalen einstellbar.
- Maschine ist über die untere Sägeblattschutzhaube an eine Absaugung anschließbar.
- Mit einem Hubwagen kann die Maschine verfahren werden.
- Maschine auch auf Fahrgestell mit integrierten Rollenbahnen lieferbar.

Abbildung Typ ZS 200 N

CE

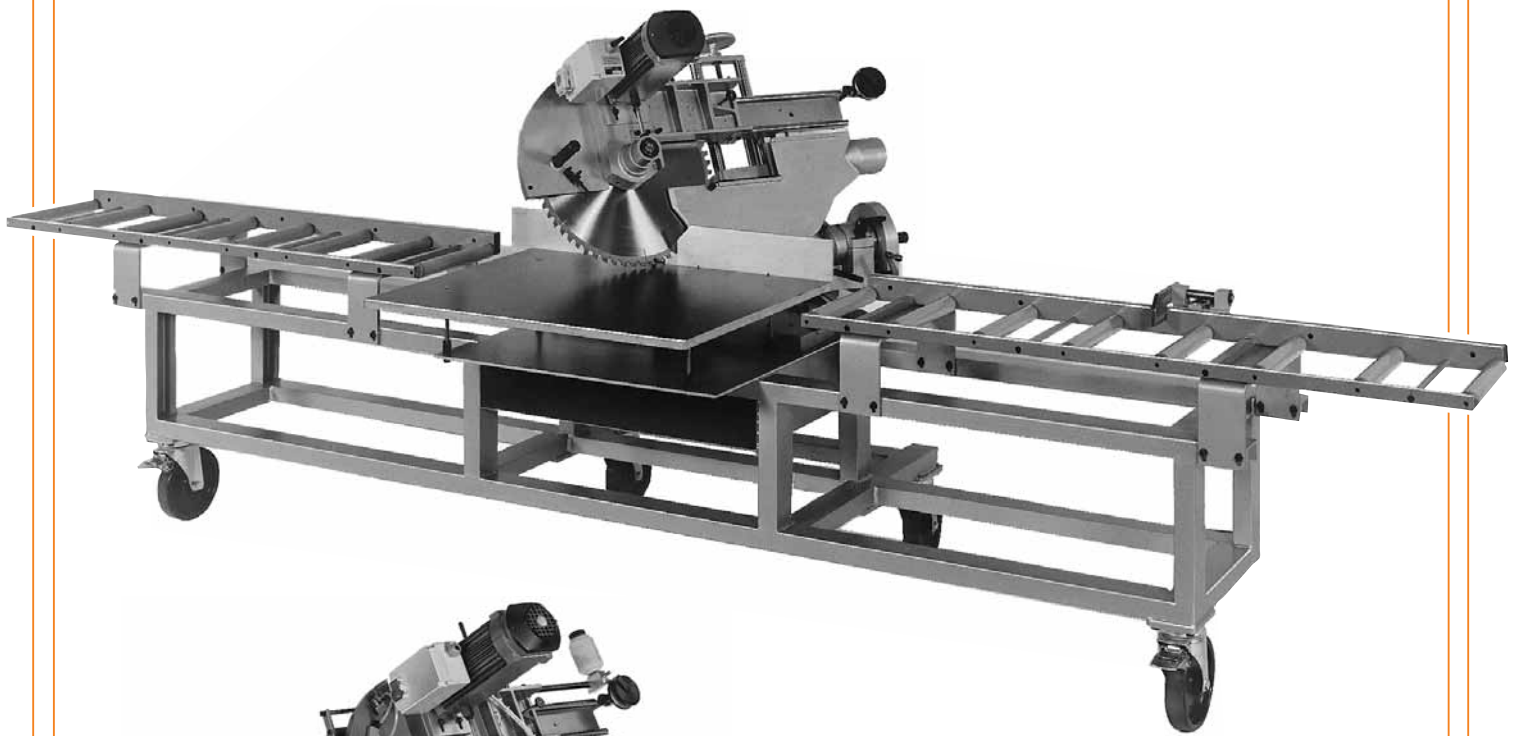

**Abbildung oben:**

Abläng- und Gehrungskreissäge Typ ZS 200 N-F, fahrbar  
1,5 m Rollenbahnen links und rechts  
Anschlagschieber und Skala links  
Gesamtlänge 4,1 m, Gewicht 490 kg

**Abbildung links: (Für die Aluminiumbearbeitung)**

Abläng- und Gehrungskreissäge Typ ZS 200 N mit Zubehör:  
– hydraulische Vorschubbremse  
– Sägeblattsprüheinrichtung  
– pneumatische Materialspannung  
– Querlineal

**Technische Daten Typ ZS 200 N und Typ ZS 200**

Motor (mech. Bremse)..... 5 kw 400 V  
bzw. für Aluberarbeitung..... 3 kw 400 V  
Sägeblattdurchmesser ..... 520 mm  
Sägeblattbohrung ..... 50 mm  
Sägeblattdrehzahl ..... 2800 U/min  
Schlauchanschluß ..... 100 mm  
Gewicht ca. .... 300 kg

Schnittbreite bei 90° ..... 420 mm  
Schnittbreite bei 45° geschwenkt ..... 295 mm  
Schnitthöhe bei 90° ..... 200 mm  
Schnitthöhe bei 45° geneigt (200 N) ..... 140 mm

**Lieferumfang**

- Abläng- und Gehrungskreissäge Typ ZS 200 N bzw. Typ ZS 200 mit Maschinenständer und bei Typ ZS 200 N Neigungswinkeleinstellung über Handkurbel und Schneckengetriebe.
- Abläng- und Gehrungskreissäge Typ ZS 200 N-F bzw. 200 F mit fahrbarem Untergestell und Rollenbahnen links und rechts.

**Lieferbares Zubehör**

- HM-Kreissägeblatt für Holz 520 x 4,4 x 50 mm 60 WZ neg
- HM-Kreissägeblatt für Alu und Kunststoffe 520 x 4,4 x 50 mm 120 Z neg
- Hydraulische Vorschubbremse, verhindert das Hineinziehen des Sägeblattes in das Schnittgut. Bei Alubearbeitung unbedingt erforderlich, bei Holzbearbeitung empfehlenswert.
- Pneumatische Materialspannung (zwei Pneumatikzylinder von oben wirkend)
- Sägeblattsprüheinrichtung (für Aluschnitte)
- Querlineal (Hilfsanschlag für extreme Winkelschnitte)
- Spänefangsack
- Lasereinrichtung zum Anzeigen der Schnittfuge, einstellbar
- Digitale Winkelanzeige für horizontale und vertikale Winkeleinstellung
- Elektro-motorische Winkeleinstellung über Positioniersteuerung
- Zufuhrrollenbahnen und Längenanschlänge in leichter und schwerer Ausführung

## GRAULE Maschinenbau GmbH

Robert-Bosch-Straße 7, D-73431 Aalen

Tel. (+49) 07361 49511, Fax (+49) 07361 49521, info@graule.de, www.graule.de