

SKIP PER 130

CENTRE D'USINAGE
À CONTRÔLE NUMÉRIQUE



 **BIESSE**

 YEARS

 **BIESSEGROUP**

PERSONNALISATION EN TEMPS RÉEL



LE MARCHÉ REQUIERT

un changement dans les procédés de production qui permette de répondre à la demande croissante de **produits personnalisés d'après les exigences spécifiques du client avec des délais de livraison rapides et fiables.**

BIESSE RÉPOND

par des **solutions technologiques** capables de satisfaire les exigences des entreprises qui produisent sur commande tout en réduisant radicalement les coûts de production. **Skipper 130** est le centre d'usinage à contrôle numérique qui permet de façonner en séquence et sans interruption des panneaux de formats complètement différents. C'est la machine idéale pour les ateliers d'usinage de hors mesure des grandes entreprises, pour la production de petits lots en sous-traitance et pour ceux qui ont besoin d'une production flexible à flux tendus.



SKIPPER 130

- ✔ PROCESSUS EN TEMPS RÉEL, SANS INTERRUPTION NI INTERVENTION MANUELLE
- ✔ HAUTE PRODUCTIVITÉ GRÂCE AU FAÇONNAGE COMPLET ET SIMULTANÉ DE 2 PANNEAUX SUR LES 6 FACES DE CES DERNIERS
- ✔ PERFORMANCES MAXIMALES POUR CHAQUE FONCTION AUSSI BIEN EN TERMES DE PERÇAGE QUE DE TOURILLONNAGE
- ✔ SIMPLICITÉ D'UTILISATION IMMÉDIATE.

FAÇONNER EN SÉQUENCE DIFFÉRENTS FORMATS

Skipper 130 est en mesure de façonner de manière révolutionnaire les 6 faces du panneau en même temps en un seul passage, y compris l'insertion de tourillons.



Flexibilité totale pour le façonnage de panneaux de dimensions et épaisseurs différentes. Façonnages sans interruption, simultanément sur la partie supérieure et inférieure, sans devoir repasser les panneaux plusieurs fois dans la machine.



Skipper exécute facilement des façonnages « passants » sans risque d'abîmer les panneaux. Par ailleurs, elle façonne parfaitement les matériaux « transpirants » et les pièces de très petites dimensions.



Tenue optimale du panneau de tout type de matériau et format grâce au système de blocage du panneau au moyen d'étaux à positionnement automatique.

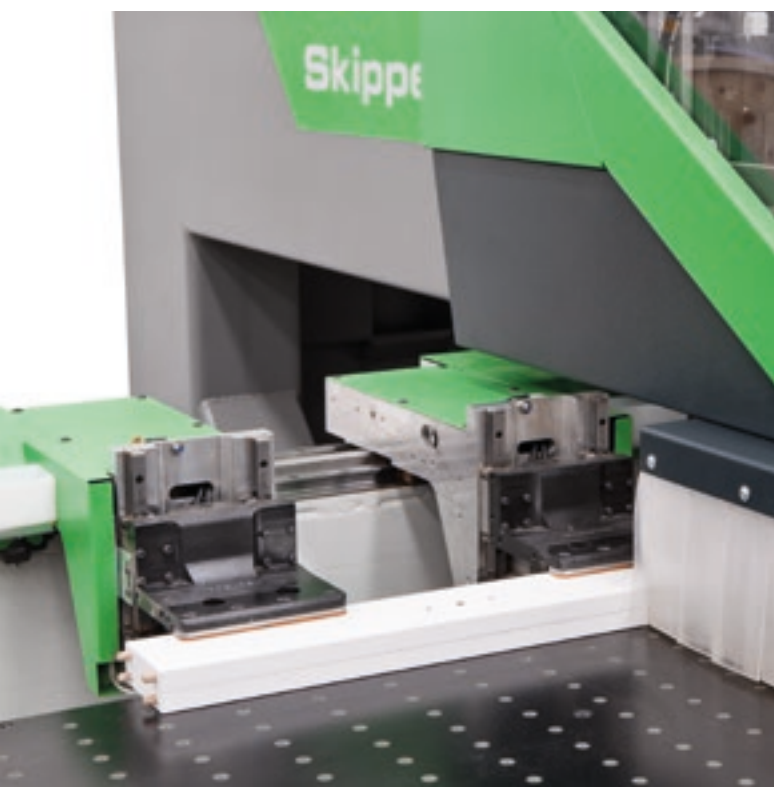

Pour démarrer, il suffit d'avoir à bord le programme de travail ; pas besoin d'outillage, de réglage ni d'essai grâce au système de blocage du panneau au moyen d'étaux à positionnement automatique.



Les 41+ 41 broches indépendantes garantissent de hautes performances.

Outillages faciles et rapides des deux unités.

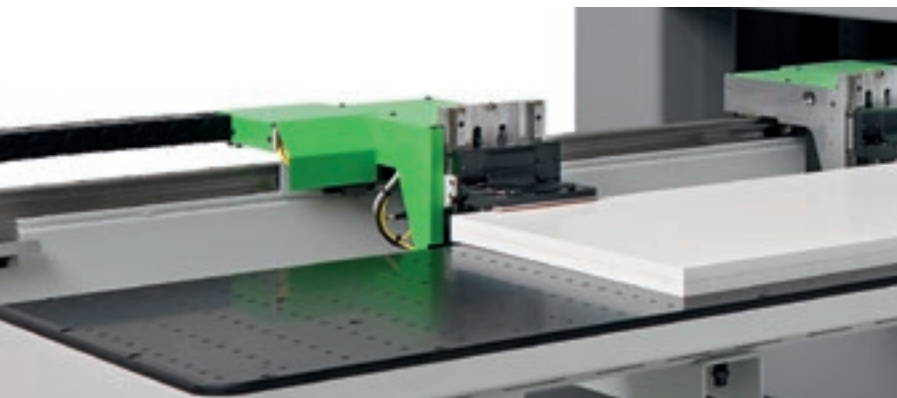

Le système de relevé dimensionnel de la pièce mesure en temps réel l'épaisseur exacte des panneaux et adapte automatiquement la profondeur de façonnage.



Repositionnements automatiques des étaux dans la phase de façonnage.

**PAS BESOIN
D'OPÉRATIONS
D'OUTILLAGE NI
DE RÉGLAGES
SUPPLÉMENTAIRES :
SKIPPER 130 EST LA
MACHINE TOUJOURS
PRÊTE À L'EMPLOI.**

REAL TIME MACH INING

PRODUCTIVITÉ IMMÉDIATE

**Fiabilité et précision garanties dans le temps.
Réduction du coût de transformation du matériau
de plus de 60%. Rendement maximum également
dans la production par lot-1 et facilité immédiate
d'utilisation pour tous.**

2 puissantes unités d'usinage opposées avec 41+41 broches indépendantes façonnent en même temps 2 panneaux superposés, garantissant ainsi une double productivité. Skipper actionne les panneaux en X et Y sur un plan sur coussin d'air par rapport à des outils fixes. Les panneaux se déplacent entre deux coussins d'air, ce qui permet de façonner un seul ou 2 panneaux spéculaires en même temps.



PERFORMANCES OPTIMALES POUR CHAQUE FONCTION

Personnalisation totale du panneau avec exécution de perçages, fraisages horizontaux, canaux et incisions.



Groupes lame indexés 0-90° en direction X et Y.

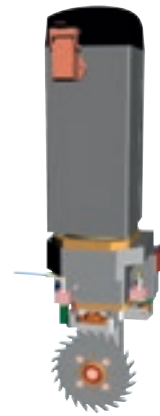

Groupes lame pour fraisages et canaux en direction X.



Électrobroches à prise ISO30 pour un changement rapide et aisé des outils de fraisage.

Perçage et fraisage horizontal sur le 6ème côté.

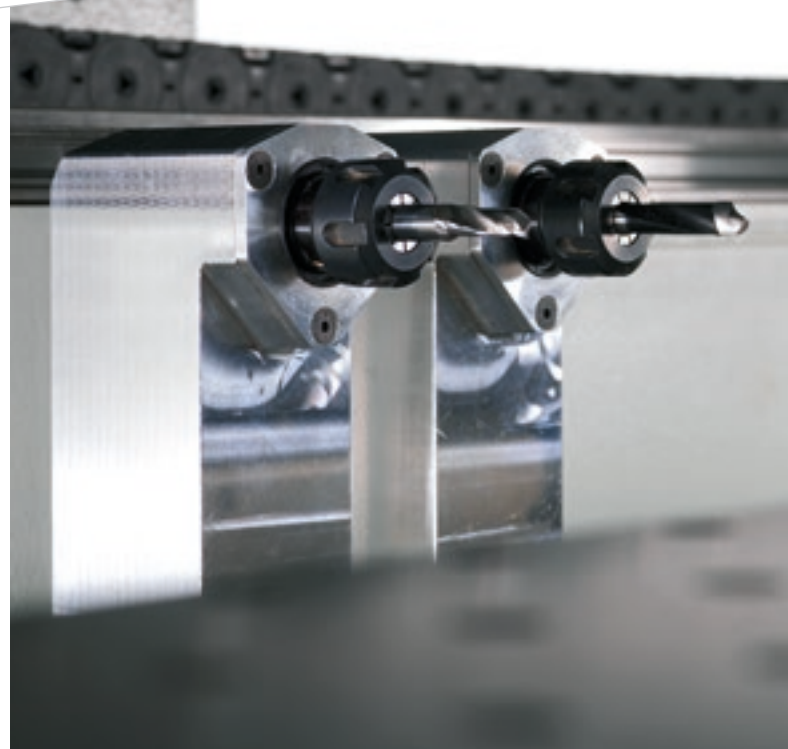

LA MACHINE PEUT ÊTRE ÉQUIPÉE
D'UN OU DEUX GROUPES
INDÉPENDANTS.

PERSONNALISATION COMPLÈTE

Le panneau sort de la machine fini et entièrement façonné, avec les tourillons, il est donc prêt pour l'assemblage ou l'emballage.



Système d'injection de la colle et d'insertion des tourillons avec deux groupes opposés pour le façonnage des deux extrémités du panneau.



INTÉGRABILITÉ DANS LES PROCESSUS DE LIGNE



Temps de chargement réduits grâce au système automatique de positionnement des panneaux qui sont placés contre les butées de manière automatique.

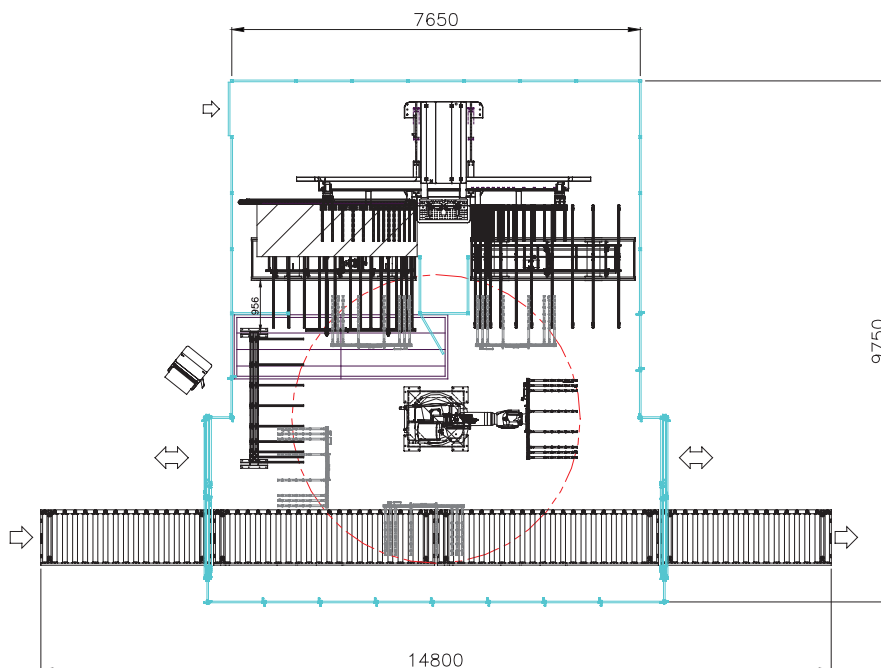

Skipper 130 peut être aisément intégrée dans une cellule avec Robot ou des systèmes de chargement et déchargement automatique.

SIMPLICITÉ D'UTILISATION IMMÉDIATE

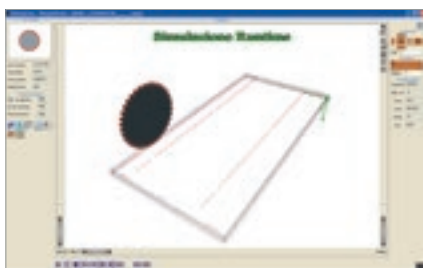

Interface opérateur extraordinairement puissante et simple à utiliser, qui permet de prendre des décisions rapides et d'optimiser automatiquement le cycle en fonction des outils disponibles à bord, pour minimiser les temps de travail.

BiesseWorks est le système de programmation des machines Biesse qui allie performances élevées et grande simplicité d'utilisation. L'interface est personnalisable selon les exigences de l'utilisateur.

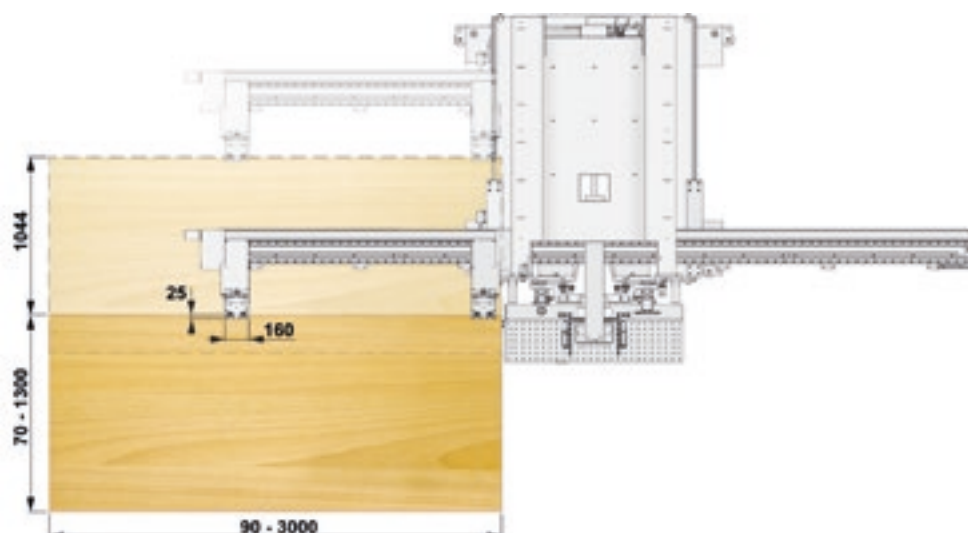
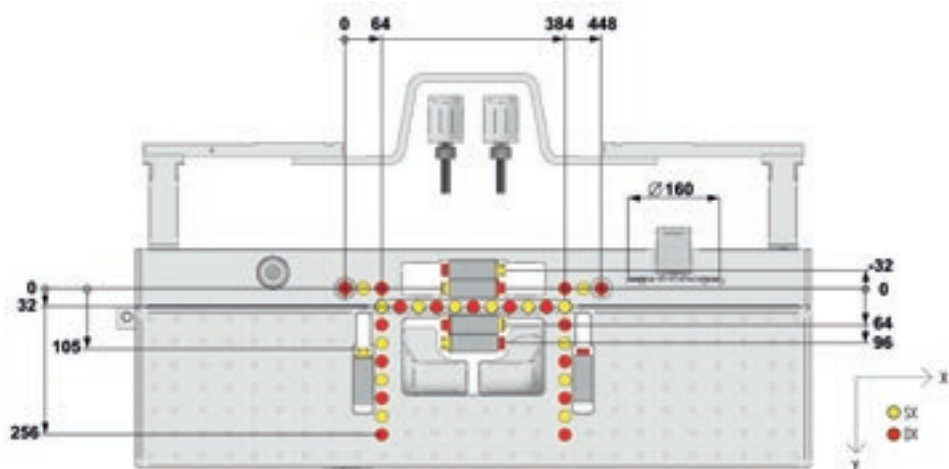

DONNÉES TECHNIQUES

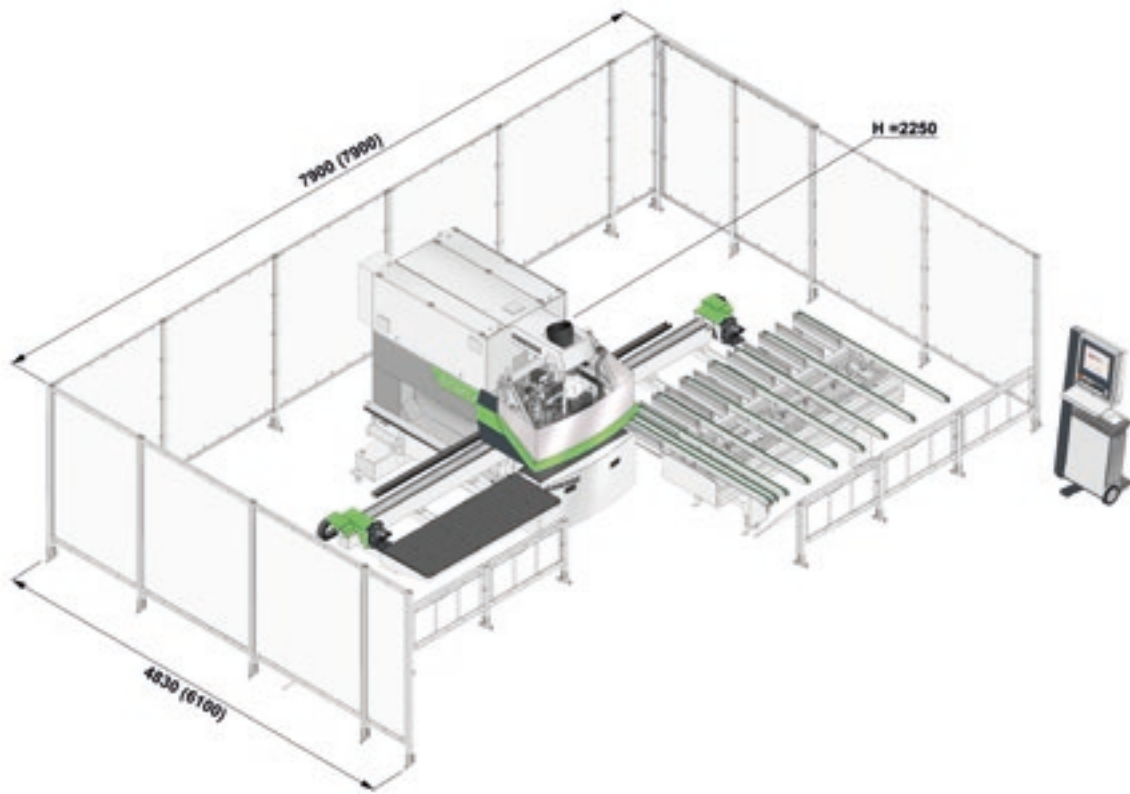

SKIPPER 130

Longueur des panneaux façonnables	mm	90 / 3000
Largeur des panneaux façonnables	mm	70 / 1300
Épaisseur des panneaux façonnables	mm	8 / 90
Broches de perçage verticales (dessus+dessous)		31
Vitesse de rotation des broches de perçage (max)	tours/min	6000
Broches de perçage horiz. en X (dessus+dessous)		8 + 8
Broches de perçage horiz. en Y (dessus+dessous)		2 + 2
Électrobroche kW 4.5 (dessus+dessous)		1 + 1
Vitesse de rotation électrobroches (min-max)	tours/min	1000 / 24000
Groupe lame diam.160 mm (dessus+dessous)		1 + 1
Broches de perçage horiz. en Y (dessous)		1 - 2
Groupe d'insertion colle-tourillons (dessus) en X		2

Les données techniques et les illustrations ne sont pas contraignantes. Certaines photos peuvent représenter des machines équipées d'options. Biesse Spa se réserve le droit d'apporter d'éventuelles modifications sans préavis.

Niveau de pression sonore de surface au cours d'un façonnage en A (Lp_{fA}): 84 dB(A). Niveau de puissance sonore en usinage A (LwA): 107 dB(A). Incertitude de mesure K: 4 dB(A).

Le relevé a été effectué conformément à la norme UNI EN 848-3 : 2007, UNI EN ISO 3746 : 2009 (puissance acoustique) et UNI EN ISO 11202 : 2009 (pression acoustique poste opérateur) avec passage panneaux. Les valeurs de niveau sonore indiquées se réfèrent à des niveaux d'émission et ne représentent pas nécessairement des niveaux opérationnels sûrs. Bien qu'il existe une relation entre les niveaux d'émission et les niveaux d'exposition, celle-ci ne peut pas être utilisée de manière fiable pour établir si des précautions supplémentaires sont nécessaires ou pas. Les facteurs qui déterminent le niveau d'exposition auquel la force de travail est sujette comprennent la durée d'exposition, les caractéristiques du local de travail, d'autres sources de poussière et de bruit, etc., c'est-à-dire le nombre de machines et autres processus adjacents. Quoi qu'il en soit, ces informations permettront à l'utilisateur de la machine d'effectuer une meilleure évaluation du danger et du risque.

INDUSTRY 4.0 READY



INDUSTRY 4.0 READY

A photograph of a dark grey metal sign with the text "INDUSTRY 4.0 READY" in white and green. The sign is mounted on a structure in a factory setting, with blurred lights and machinery in the background.

Industry 4.0 est la nouvelle frontière de l'industrie basée sur les technologies numériques, sur les machines qui communiquent avec les entreprises. Les produits sont capables de communiquer et d'interagir entre eux de manière autonome au sein des processus de productions connectés par des réseaux intelligents.

L'engagement de Biesse est de transformer les usines de ses clients en real-time factories prêtes à garantir les opportunités du digital manufacturing, où les machines intelligentes et les logiciels deviennent des instruments incontournables qui facilitent le travail quotidien des personnes qui, dans le monde entier, façonnent le verre, la pierre, le métal et bien plus encore. Notre philosophie est pragmatique, à savoir: fournir des données concrètes aux entrepreneurs pour les aider à réduire les coûts, améliorer le travail et optimiser les processus.

Tout cela signifie être 4.0 ready.

LES IDÉES PRENNENT FORME ET MATIÈRE



B_CABINET EST UNE SOLUTION UNIQUE POUR GÉRER LA PRODUCTION DE MEUBLE DE LA CONCEPTION 3D JUSQU'À LA SURVEILLANCE DU FLUX DE PRODUCTION. IL PERMET D'IMAGINER LE DESIGN D'UN ESPACE ET DE PASSER RAPIDEMENT À LA CRÉATION DES ÉLÉMENTS INDIVIDUELS QUI LE COMPOSENT POUR GÉNÉRER DES IMAGES RÉALISTES À PARTIR D'UN CATALOGUE, DE GÉNÉRER DES IMPRESSIONS TECHNIQUES AUX RAPPORTS DE BESOINS, LE TOUT AU SEIN D'UN SEUL ENVIRONNEMENT.

B_CABINET FOUR, MODULE COMPLÉMENTAIRE, SIMPLIFIE LA GESTION DE TOUTES LES PHASES DE TRAVAIL (COUPE, FRAISAGE, PERÇAGE, PLACAGE, ASSEMBLAGE, CONDITIONNEMENT) À PORTÉE DE CLIC.

B_CABINET FOUR INCLUT UN ENVIRONNEMENT DÉDIÉ À LA SURVEILLANCE EN TEMPS RÉEL DE L'ÉVOLUTION DES PHASES DE PRODUCTION. IL PERMET AINSI UN CONTRÔLE COMPLET DE L'ÉTAT DE LA COMMANDE PHASE PAR PHASE, GRÂCE À DES GRAPHIQUES ET DES VUES 3D.

SERVICE & PIÈCES DÉTACHÉES

Coordination directe et immédiate
entre Service et Pièces Détachées
pour les demandes d'intervention.
Assistance Client avec un personnel
Biesse dédié disponible au siège
et/ou auprès du client.

BIESSE SERVICE

- ▣ Installation et mise en service des machines et des lignes.
- ▣ Centre de formation des techniciens Field Biesse, filiales, distributeurs et formation directement chez les clients.
- ▣ Révisions, optimisations, réparations, entretien.
- ▣ Résolution des problèmes et diagnostic à distance.
- ▣ Mise à jour du logiciel.

500

techniciens Biesse Field en Italie
et dans le monde.

50

techniciens Biesse opérant
en télé-assistance.

550

techniciens distributeurs certifiés.

120

cours de formation multilingues réalisés
chaque année.

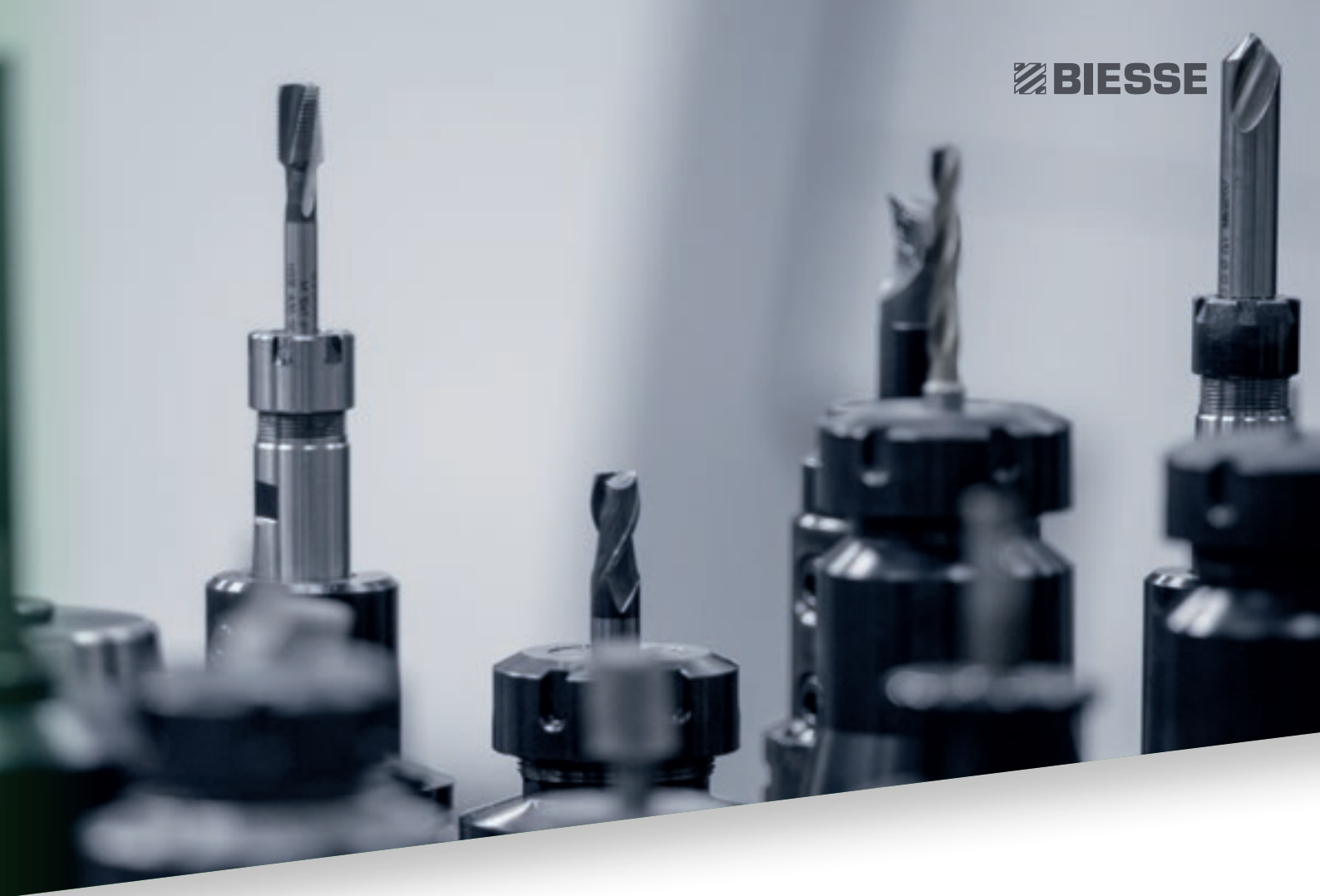
A close-up photograph of several different types of drill bits and tool holders, arranged in a row. The bits are metallic and show various designs, including standard double-flute and more complex multi-flute designs. The background is a soft, out-of-focus grey.

Le Groupe Biesse soutient, entretient et développe des rapports directs et constructifs avec le client pour mieux connaître ses exigences, améliorer les produits et le service après-vente à travers deux divisions spécifiques: Biesse Service et Biesse Pièces Détachées. Grâce à son réseau mondial et son équipe hautement spécialisée, il garantit un service d'assistance et la disponibilité des pièces de rechange sur place partout dans le monde et en ligne 24/24h et 7/7 jours.

BIESSE PIÈCES DÉTACHÉES

- ▣ Pièces de rechange d'origine Biesse et kits de pièces de rechange personnalisés en fonction du modèle de machine.
- ▣ Support à l'identification de la pièce de rechange.
- ▣ Bureaux des transporteurs DHL, UPS et GLS situés à l'intérieur du magasin des pièces de rechange Biesse et retraits multiples journaliers.
- ▣ Délais d'exécution des commandes optimisés grâce à un réseau de distribution ramifié dans le monde avec des magasins délocalisés et automatisés.

92%

de commandes pour arrêt machine exécutées dans les 24 heures.

96%

de commandes exécutées dans les délais établis.

100

techniciens chargés des pièces détachées en Italie et dans le monde.

500

commandes gérées chaque jour.

MADE WITH BIESSSE

LES TECHNOLOGIES DU GROUPE BIESSSE ACCOMPAGNENT LA FORCE INNOVANTE ET LES PROCESSUS DE QUALITÉ TOTALE DE LAGO

Dans le marché affolé du design d'intérieur, Lago affirme son identité de marque émergente à travers des produits captivants et une ouverture à la fusion entre l'art et l'entreprise, unis à la recherche d'un développement durable. «Nous avons mis en oeuvre toute une série de projets, ou plus exactement de pensées - affirme Daniele Lago - qui ont donné naissance à la Lago contemporaine: nous avons conçu le design comme une vision culturelle de toute la chaîne du business, et non pas du simple produit». «Chez Lago, le mot clé est la flexibilité - déclare Carlo Bertacco, responsable de la production.

Nous avons commencé à introduire le concept de travail basé uniquement sur le vendu, ce qui nous a permis de limiter les espaces et de vider rapidement l'usine». «Les machines que nous avons achetées - déclare encore Carlo Bertacco - sont de très belles installations, un investissement limité pour ce qu'elles offrent, et elles représentent un choix de philosophie orientée vers la production. Nous parlons d'un certain volume de production, de qualité Lago et de personnaliser ces installations le plus tard possible, lorsque le client le demande; tels sont les principes de base de la production allégée».

*Source: IDM Industria del Mobile
Lago, notre client depuis 1999, est l'une des
marques d'ameublement d'intérieur les plus
prestigieuses du design italien dans le monde.*



LIVE THE EXPERIENCE



Technologies interconnectées et services évolués qui optimisent l'efficacité et la productivité, en générant de nouvelles compétences au service du client.

VIVEZ L'EXPÉRIENCE BIESSE GROUP DANS NOS CAMPUS DU MONDE ENTIER.

