

SP

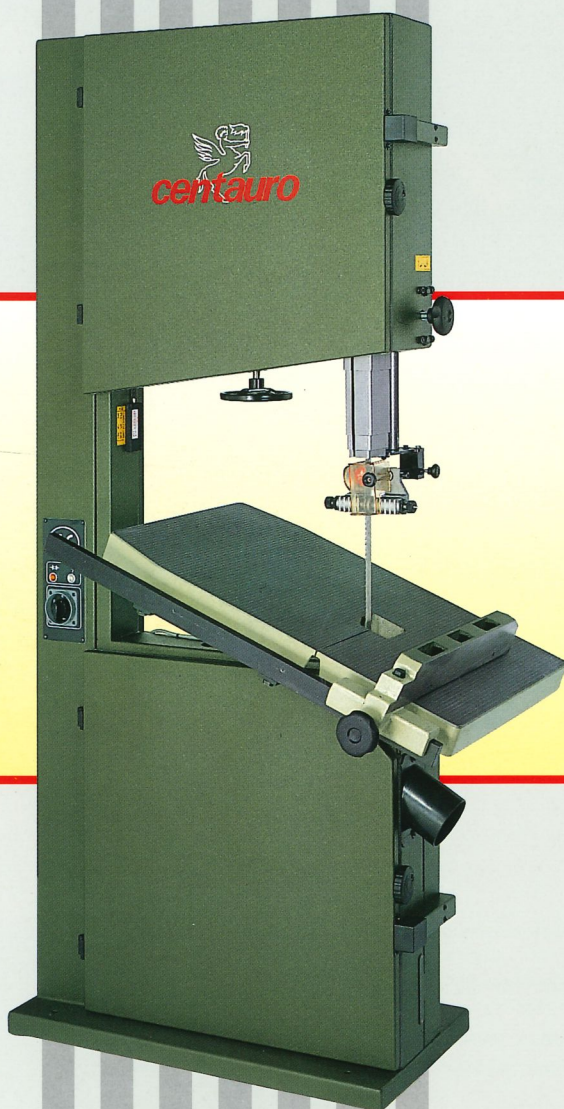

**SEGHE A NASTRO
SCIES À RUBAN
BAND SAWS
BANDSÄGEN**



centauro

SP

SEGHE A NASTRO • SCIE

centauro

**SP
400**

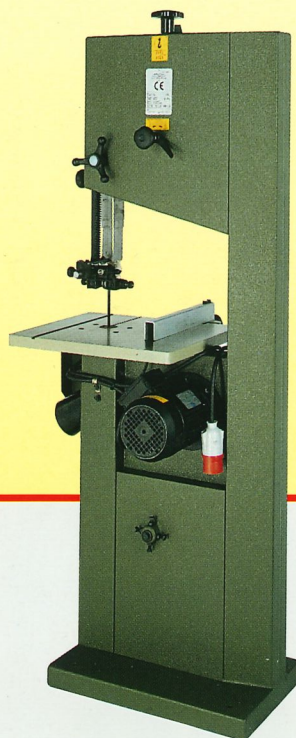
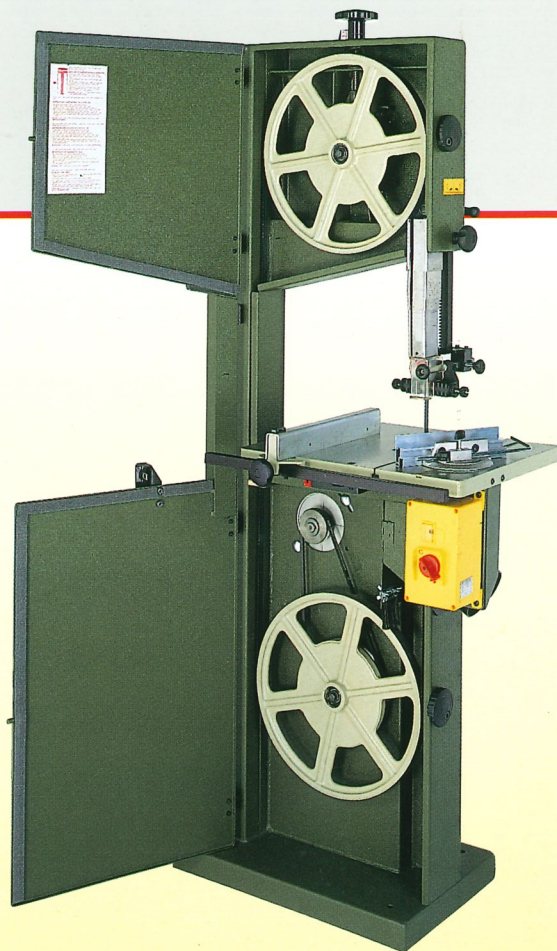
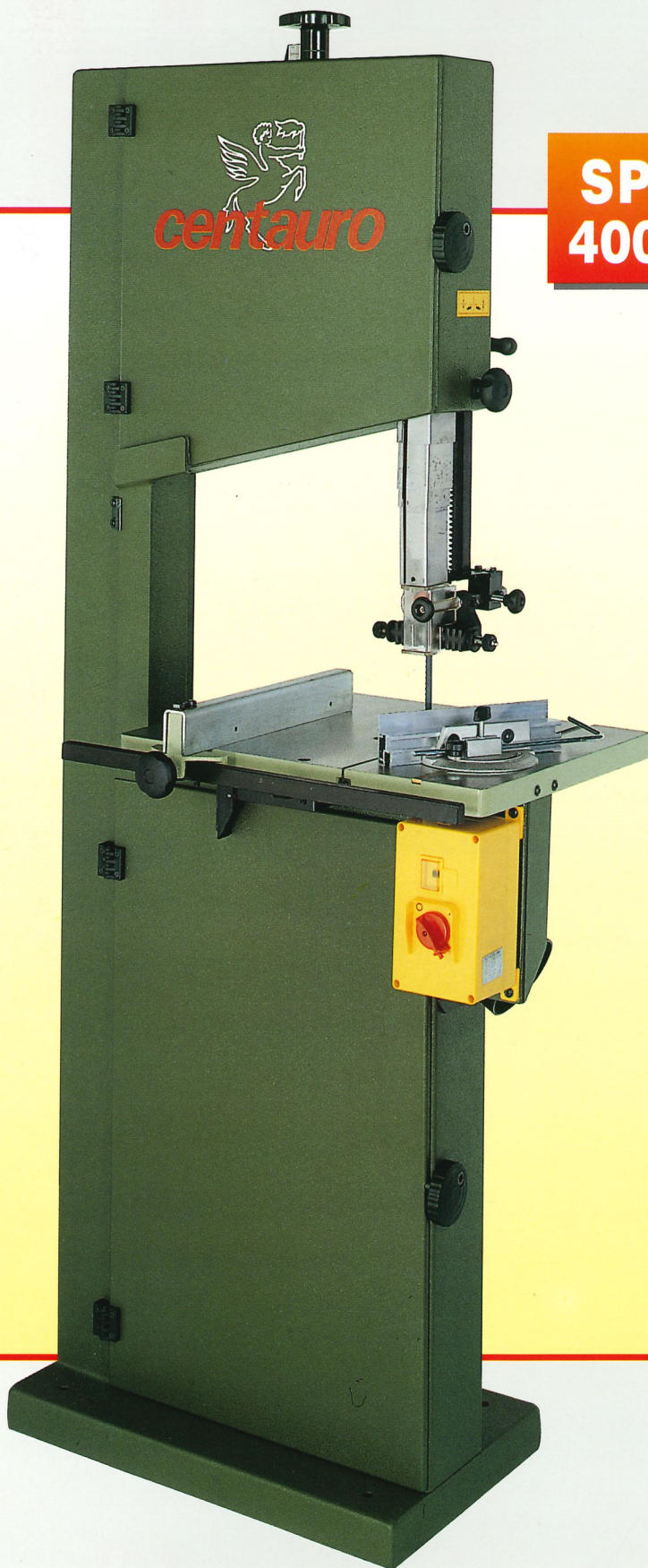

CE

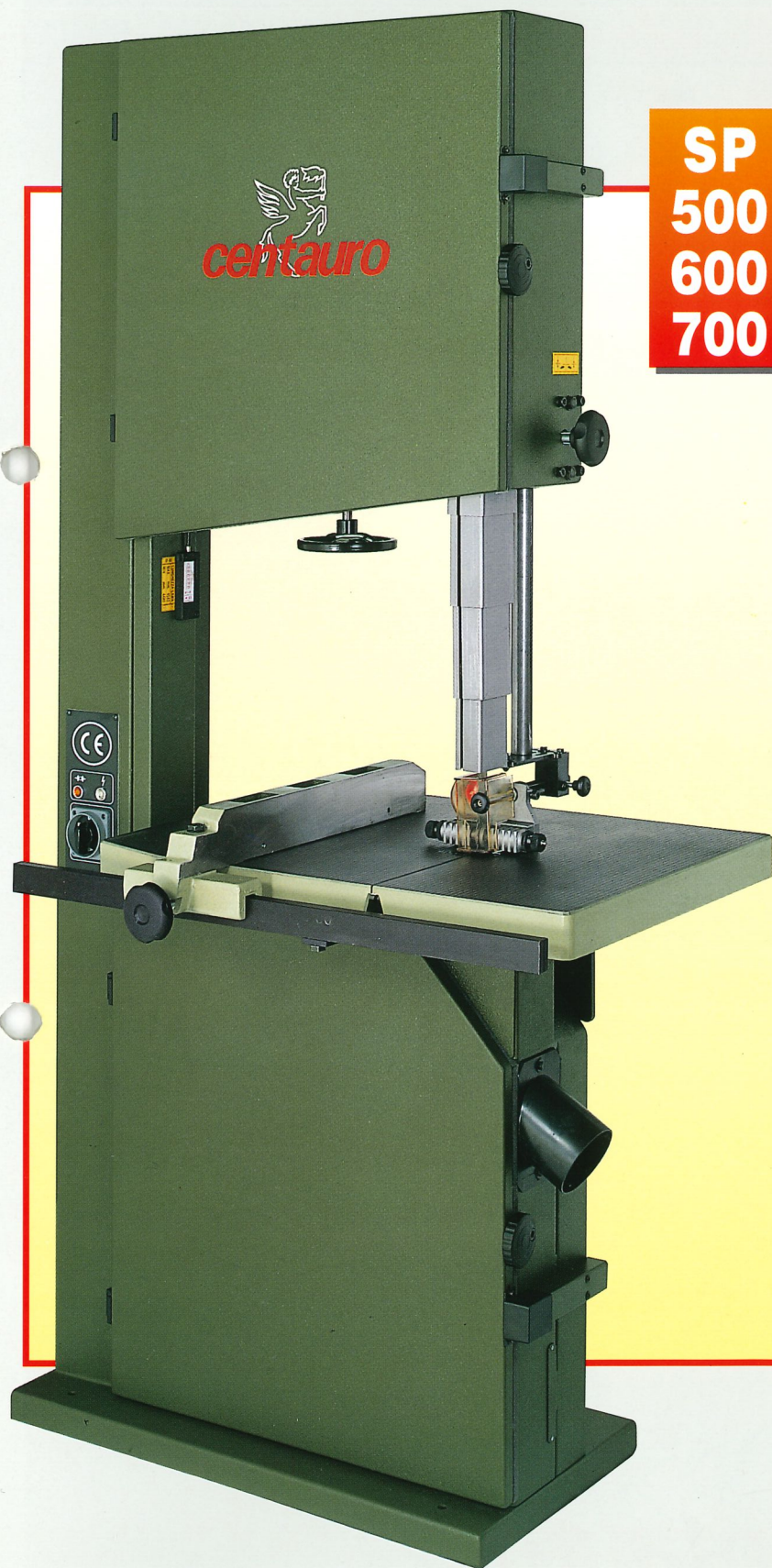

SP
500
600
700

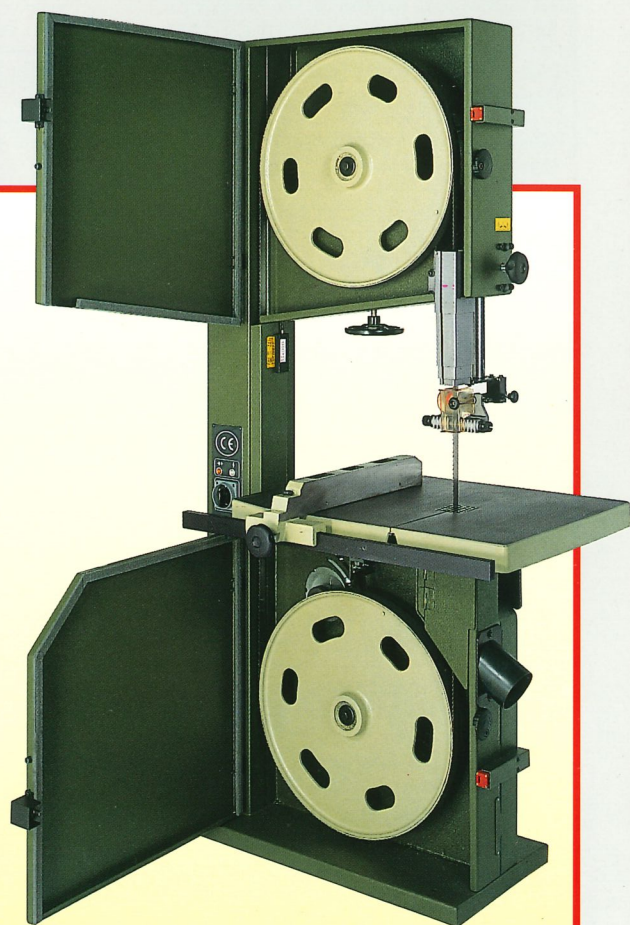

CE

DOTAZIONE STANDARD

- La gamma di seghe a nastro **SP** è disponibile in 4 diversi diametri: **400, 500, 600, 700 mm.**
- Corpo sega in acciaio elettro-saldato a carenatura totale.
- Volani in ghisa a disco equilibrati staticamente e dinamicamente che ruotano su cuscinetti a tenuta stagna.
- Piano di lavoro in ghisa inclinabile a destra fino a 45° (20° CE).
- Protezione telescopica della lama.
- Frenatura automatica dei volani (CE).
(Frenatura a pedale in versione non CE).
- Salvamotore con bobina di sgancio (CE).
- Micro-interruttore di sicurezza sugli sportelli d'accesso ai volani (CE).
- Indicatore di tensione della lama, esclusa SP 400.
- Cremagliera a frizione per agevole regolazione del guidalama superiore (CE).
- Guidalama superiore di precisione.
- Spazzolino di pulizia sul volano inferiore.
- Bocca di aspirazione.

EQUIPEMENT STANDARD

- La ligne SP de scies à ruban est disponible dans les diamètres suivants: **400, 500, 600, 700 mm.**
- Corps de la scie en acier soudé entièrement carené.
- Volants en fonte à disque équilibrés dynamiquement et statiquement qui tournent sur roulements étanchés.
- Table de travail en fonte inclinable à droite jusqu'à 45° (20°CE).
- Protecteur télescopique de la lame.
- Freinage automatique des volants (CE).
(Frein à pédale en version non CE).
- Disjoncteur de protection du moteur (CE).
- Microrupteur de sécurité sur les portes (CE).
- Indicateur de tension de la lame, sauf SP 400.
- Cremaillère pour montée et descente du guidelame supérieur (CE).
- Guidelame de précision supérieur.
- Brosse de nettoyage sur le volant inférieur.
- Buse d'aspiration.

STANDARD-AUSRÜSTUNG

- Diese Bandsägenreihe wird in den folgenden Rollendurchmesser geliefert: **400, 500, 600, 700 mm.**
- Geschweißter Stahlständer, voll geschlossen.
- Guß-Scheibenräder dynamisch und statisch ausgewuchtet.
- Der Guß-Tisch ist bis 45° (20° CE) schrägstellbar.
- Teleskopischer Blattschutz.
- Automatische Rad-Bremse (CE).
(Pedalbremse für Modelle ohne CE-Bescheinigung).
- Motorschutzschalter mit Auslösespule (CE).
- Sicherheit-Mikroschalter bei den Türen (CE).
- Blattspannungsanzeiger, außer SP 400.
- Zahngetriebe für Höhenverstellung der oberen Blattführung (CE).
- Präzisions-obere-Blattführung.
- Reinigungsbürste auf dem unteren Rad.
- Absaughaube.

STANDARD EQUIPMENT

- This bandsaws range is manufactured in the following sizes: **400, 500, 600, 700 mm.**
- The bandsaw frame is of welded steel and the sawblade is completely guarded.
- The disc-type wheels in cast-iron are expertly balanced and run on sealed for life ball bearings.
- Cast-iron table tilting up-to 45° (20° CE) to the right.
- Telescopic guard for total blade protection.
- Automatic braking of wheels (CE).
(Footbrake for Non-CE version).
- Motor protection switch with release coil (CE).
- Safety micro-switch to doors (CE).
- Sawblade tension indicator, except SP 400.
- Rackwork for raising and lowering the top guide (CE).
- Top precision blade guide.
- Cleaning brush on bottom wheel.
- Sawdust hood.

SP

SEGHE A NASTRO • SCIES À RUBAN • BAND SAWS • BANDSÄGEN

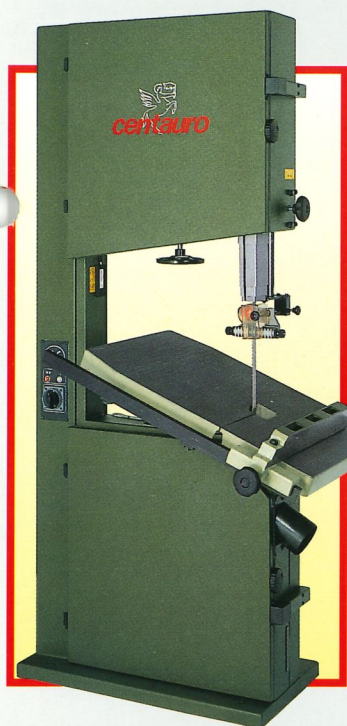

- Piano di lavoro inclinabile a destra fino a 45° (max. 20 in versione CE).
- Table de travail inclinable à droite jusqu'à 45° (max. 20 en version CE).
- 45° right-tilting table (max. 20° in CE-version).
- Neigbarer Arbeitstisch bis 45° (max. 20° bei der CE-Ausführung).

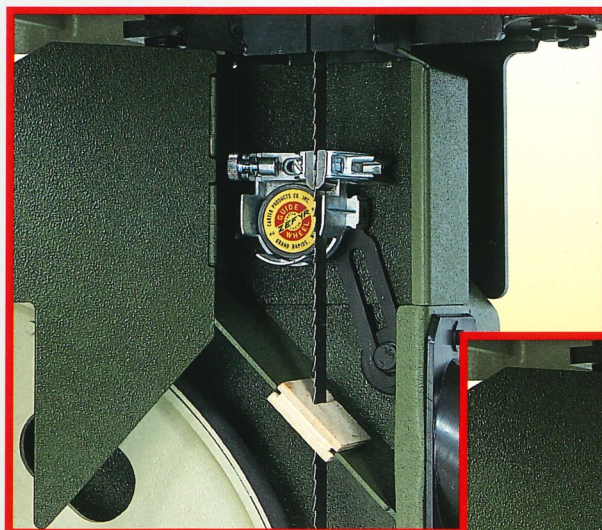

- Guidalama di alta precisione specifico anche per lame strette e tagli curvi. Disponibile sia sopra che sotto il piano di lavoro (a richiesta).
- Guide lame de haute précision qui s'adapte aussi aux lames étroites et aux découpes courbés. Il peut être monté aussi bien au-dessus qu'en dessous de la table de travail (Option).
- High-precision blade guide, also ideal for narrow blades and curved cuts. Available both above and below the working table (Option).
- Höchstpräzisions-Sägeblattführung, spezifisch auch für schmale Sägeblätter und gebogene Schnitte, sowohl über als unter des Arbeitstisches verfügbar (auf Anfrage).

- Guidalama inferiore di precisione GL per lame standard (a richiesta).
- Guide lame inférieur de précision GL pour lames standard (Option).
- GL bottom precision blade guide for standard blades (Option).
- Untere Präzisions-Sägeblattführung GL, für Standard-Sägeblätter (auf Anfrage).

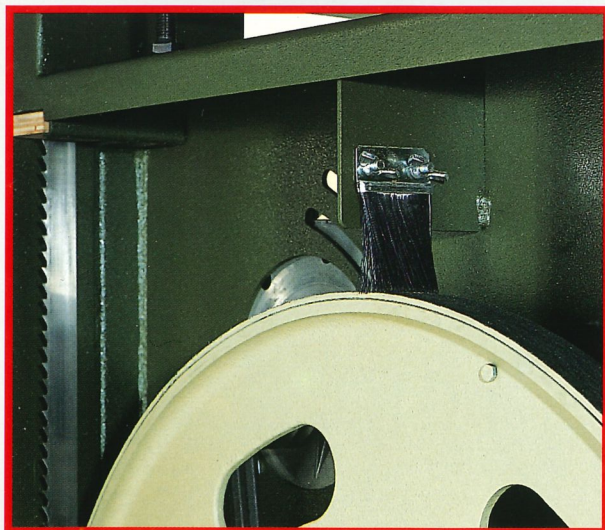
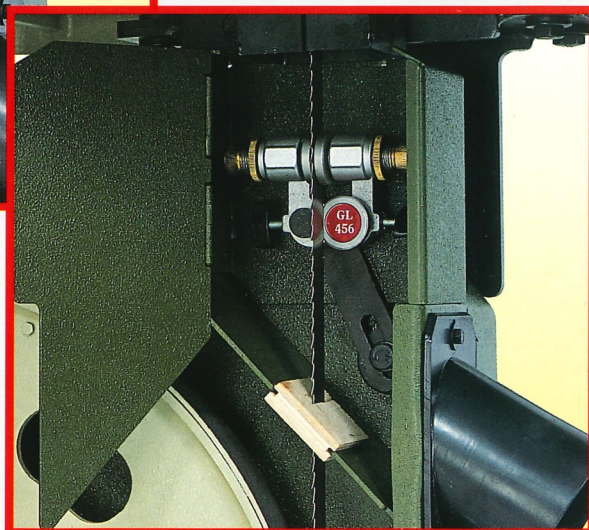

- Spazzolino di pulizia sul volano inferiore.
- Petite brosse de nettoyage sur le volant inférieur.
- Cleaning brush on lower flywheel.
- Reinigungsbürste am unteren Rad.



- Cremagliera a frizione per una rapida e comoda regolazione del guidelama superiore.
- Crémaillère pour un réglage rapide et pratique du guide lame supérieur.
- Rackwork device for fast and easy top blade guide adjustment.
- Zahngetriebe für eine schnelle und bequeme Einstellung der oberen Sägeblattführung.

SP

SEGHE A NASTRO • SCIES À RUBAN • BAND SAWS • BANDSÄGEN

DATI TECNICI / DONNÉES TECHNIQUES TECHNICAL DATA / TECHNISCHE DATEN		SP 400	SP 500	SP 600	SP 700
Diametro dei volani / Diamètre des volants Diameter of saw wheels / Rollendurchmesser	mm.	400	500	600	700
Max. altezza di taglio / Max. hauteur de coupe Max. cutting height / Max. Schnitthöhe	mm.	250	270	330	380
Max. larghezza di taglio / Largeur de coupe Max. cutting width / Schnittbreite	mm.	385	480	580	680
Altezza tavolo da terra / Hauteur de la table Table height from floor/ Tischhöhe vom Fußboden	mm.	890	930	910	900
Dimensioni tavolo / Dimensions de la table Table size / Tischabmessungen	mm.	400x500	500x700	580x810	650x950
Lunghezza max. e min. lama / Longueur max. et min. de la lame Max. and min. length of blade / Max. und min. Blattlänge	mm.	3410/3370	3945/3860	4580/4520	4970/4870
Larghezza max. lama / Largeur max. de la lame Max. width of blade / Max. Blattbreite	mm.	20x0,5	25x0,5	25x0,6	30x0,6
Motore / Puissance moteur Motor power / Motorstärke	Kw HP	0,75 1	1,5 2	1,8 2,5	2,2 3
Giri min. dei volani / Vitesse des volants R.P.M. of wheels / Räderdrehzahl	R.P.M.	980	900	725	765
Bocca di aspirazione / Buse d'aspiration Dust extrac. outlet / Absaughaube	mm.	1 x Ø 100	1 x Ø 100	1 x Ø 100	2 x Ø 100
Ingombro / Encombrement / Overall dimensions / Ausmasse					
Altezza / Hauteur / Height / Höhe	mm.	1740	1910	2070	2180
Lunghezza / Longueur / Length / Länge	mm.	730	905	1070	1210
Larghezza / Largeur / Width / Breite	mm.	510	630	775	840
Peso netto / Poids net Net weight / Netto Gewicht	Kg.	95	125	240	300
Peso lordo (gabbia) / Poids brut (hulier) Gross weight (crate) / Brutto Gewicht (Verschlag)	Kg.	120	190	300	390
Peso lordo (cassa) / Poids brut (caisse) Gross weight (case) / Brutto Gewicht (Kiste)	Kg.	140	220	340	420
Cubaggio marittimo / Cubage maritime Shipping volume / Schiffsraumbedarf	m ³	0,84	1,5	1,7	2
Livello di potenza sonora / Niveau de puissance sonore Sound power level / Schalleistungspegel	dB (A)	83.7	84.0	88.0	93.2

Illustrazioni e dati tecnici non sono impegnativi per il costruttore.

ATTORNARE BUBROW 10/98



centauro

MACCHINE PER LA LAVORAZIONE DEL LEGNO

41010 Limidi (Modena) Italy - Via Carpi Ravarino, 87

Tel. 059 855411 - Fax 059 561109

E-mail: centauro@sirnet.it