

Nullfuge. Perfekte Optik. Flexibilität.

LUMINA



PRODUKTIVITÄT UND PRÄZISION





Unsere Leidenschaft gilt der Perfektion des Kantenanleimens

Unsere Ingenieure gehören zu den besten der Welt. Ihr visionäres Denken und außergewöhnliches Können sorgt dafür, dass unsere Maschinen heute zu den leistungsstärksten, flexibelsten und sichersten der Welt gehören. Die Kunden schätzen an uns, dass wir hervorragende Produkte schnell und qualitativ hochwertig zu einem marktgerechten Preis entwickeln und fertigen können. Integrative, miteinander vernetzte Lösungen bestimmen weltweit die Produktion in der Holz- und Plattenverarbeitung.

HOLZ-HER bietet deshalb ein aufeinander abgestimmtes Programm und entwickelt

grundsätzlich eine komplette Produktreihe, von der Einstiegsmaschine bis zum alle Leistungsbereiche umfassenden Topmodell. Parallel zu neuen Produkten werden alle Service-Aktivitäten und die Produktschulungen konzipiert. Somit wird dem Kunden zur Markteinführung nicht nur eine neue Maschine, sondern immer ein komplettes Leistungspaket angeboten. Dabei stehen praxisbezogene Lösungen und hoher Kundennutzen im Vordergrund.

Absolute Präzision in der Fertigung garantiert perfekte Ergebnisse beim Kunden.



Das können Sie von uns erwarten

- Wir wollen unsere Kunden und Partner optimal verstehen und mit innovativen Produkten und Serviceleistungen Ihren Erfolg optimieren und vergrößern.
- Der enge Kontakt zu unseren Händlern, aber auch zu den Endkunden, den Schreibern, Innenausbauern und Industriebetrieben, ist eine besondere Stärke von HOLZ-HER.
- Überdurchschnittliche Leistungen in allen Bereichen zu erbringen, Zukunftsdenken, Kontinuität und Konsequenz in der Entwicklung und Konstruktion, Perfektion in der Produktion sowie intensive Beratung im Vertrieb und Service haben bei HOLZ-HER höchsten Stellenwert.
- HOLZ-HER setzt Impulse und treibt die technologische Entwicklung voran. Nur so sind die vom Markt geforderten immer kürzeren Entwicklungszyklen möglich und Verbesserungen kommen schneller denn je bei unseren Kunden an. Das gilt für Mechanik und Software.
- Trends zu erkennen und möglichst vorwegzunehmen sind Schlüsselqualifikationen starker Unternehmen wie HOLZ-HER. Um dem gerecht zu werden, muss die Qualifikation jedes Einzelnen up to date sein. Deshalb ist die qualifizierte Ausbildung junger Menschen bei HOLZ-HER ein zentrales Thema. Ein ausgesuchtes Angebot an beruflicher und persönlicher Fortbildung hält den Lernprozess im Fluss.
- Als Unternehmen der WEINIG-Gruppe profitieren wir von Synergien in der Entwicklung, in der Produktion und im Vertrieb – zum Vorteil unserer Kunden.



Seit über 100 Jahren entwickeln HOLZ-HER Mitarbeiter Innovationen und setzen damit Trends für die Zukunft.

QUALITÄT

Lösungen von Profis für Profis

Überall auf der Welt, wo Profis präzise und wirtschaftlich mit Plattenwerkstoffen arbeiten, stehen Maschinen von HOLZ-HER und sind zuverlässig Tag für Tag im Einsatz. Um in diesem harten Wettbewerb bestehen zu können, müssen wir immer wieder besser sein als andere. Für HOLZ-HER Mitarbeiter ist es Alltag, große, komplexe Arbeitsinhalte zu verantworten und auch im kleinsten Detail auf hundertprozentige Qualität zu achten. Unsere Mitarbeiter denken und handeln immer als Partner unserer Kunden.

Die Produktion ist das Herzstück eines Industrieunternehmens. Unsere modernen Fertigungstechniken am HOLZ-HER Produktionsstandort in Voitsberg in der Steiermark sind entscheidend für die hohe Qualität, Flexibilität und die wirtschaftlichen Herstellungskosten. Kernkompetenzen der Fertigung im Unternehmen zu halten, hat bei HOLZ-HER oberste Priorität. Dazu gehören zum Beispiel unser eigener Stahlbau mit allen technischen Einrichtungen – er hilft uns, kurze Lieferzeiten einzuhalten – oder der eigene Prototypenbau. Intensive Tests von Beginn an stellen sicher, dass auch der neueste Stand der Technik immer den hohen HOLZ-HER Qualitätsanforderungen entspricht. Und nicht zuletzt garantiert ein durchdachtes Dienstleistungskonzept im After-Sales-Bereich: Unsere Kunden können sich vom Start weg und ein Maschinenleben lang auf HOLZ-HER Maschinen verlassen.

Video
Image





Qualität in Eigenregie – von der Stahlplatte zur fertigen Maschine

- Bis zu 2200 Tonnen Stahl und Aluminium werden im eigenen HOLZ-HER Gestellbau verarbeitet. Eine vollautomatisch beschickbare Laserschneideanlage übernimmt hier die optimierte Aufteilung von Stahlplatten bis zu einer Stärke von 25 mm. Diese Materialstärke werden Sie auf der Kantenleimmaschine an allen steifigkeitsrelevanten Konstruktionsstellen wiederfinden.
- Mit einer Nennpresskraft von 400 Tonnen sorgen mehrere hydraulische Abkantpressen für die perfekte Form der Bauteile mittels automatischer Materialdickenmessung und Pressdrucksteuerung.
- Mit viel Sorgfalt werden die einzelnen Teile zusammengeschweißt. Durch die optimal durchdachten Schweißvorrichtungen wird für Ihre Maschine eine hohe Qualitätskonstanz abgesichert.
- Auf mehreren Langbettfräsmaschinen werden die komplett geschweißten Gestelle hochpräzise gefräst. Sämtliche Flächen sind somit für den späteren Aufbau von Führungen und Aggregaten optimal vorbereitet.
- Nach der Reinigung und Lackierung gelangen die Gestelle zur Endmontage, wo sämtliche Aggregate und Komponenten aufgebaut werden.
- Vor der Verpackung und vor dem Versand wird eine aufwendige Endabnahme durchgeführt, bei der Ihre Maschine unter Berücksichtigung höchster Qualitätsstandards geprüft wird.

Die **LUMINA**-Baureihe

Neben LTRONIC und Glu Jet bekommen Sie mit der LUMINA alles rund um eine professionelle Kantenleimmaschine. Bis zu 25 NC-Servoachsen sorgen für höchste Automation der Bearbeitungsaggregate, wiederholgenau auf Knopfdruck. Selbst die Druckeinstellungen und Klebermengenangabe erfolgen vollautomatisch und bedarfsangepasst. Die HOLZ-HER LUMINA mit der LTRONIC-Laserkanteneinheit setzt höchste Maßstäbe und ist der professionelle Standard für kompromissloses Kantenanleimen.

- Vollautomatische Bedienung der Bearbeitungsaggregate per Knopfdruck über NC-Servoachsen ohne Öffnen der Haube.



Video
LUMINA



Alle Abbildungen können
Ausstattungsoptionen enthalten.

- Ergonomische Bedienung durch 18,5"-Touchscreen-Steuerung der neuesten Generation im 16:9-Format. Inklusive intelligenter Kantenbibliothek für die schnelle Laserkantenwahl.
- Höchste Präzision und Betriebssicherheit auf Jahre durch verwindungssteifen, geschweißten Maschinenständer.



Das intelligente Energiemanagement für HOLZ-HER Kantenanleimmaschinen.



Für kurze Werkstückabstände und optimierte Kantenüberstände.

HOLZ-HER macht perfekte Nullfugen

Die LUMINA-Baureihe bietet in der Plattenbearbeitung eine einzigartige Kombination: zwei Systeme für die perfekte Nullfuge.

- Das Glu Jet Kleberauftragungssystem für den serienmäßigen Einsatz von PUR-Kleber.
- LTRONIC, die Laserkanteneinheit von HOLZ-HER, unschlagbar in Schnelligkeit und Kosteneffizienz.

Glu Jet – wasserfeste Nullfuge mit Dünnfilmtechnologie

Industrietechnologie für das Handwerk – mit dem HOLZ-HER Glu Jet System können Sie PUR-Kleber immer serienmäßig verarbeiten; so einfach wie EVA-Kleber. Starke Argumente für Sie und Ihre Kunden:

- Kein zusätzliches Leimbecken.
- Kein teurer Stickstoffbehälter.
- Extrem lange Haltbarkeit durch hochfeste Verbindung.
- Hitze- und wasserbeständig, dadurch qualitative Vorteile in allen Möbelbereichen.



Heizzeit
3 Minuten



Kleberwechsel*
3 Minuten

* auf PUR-Kleber, auf EVA-Kleber und Farbwechsel



Reinigung
3 Minuten



> LTRONIC und GLU JET –
für überlegene Kantenoptik.
Unschlagbar im Doppelpack! <



LASERKANTENEINHEIT LTRONIC

LTRONIC – Ihre perfekte Nullfuge mit Laserkanten

Mit LTRONIC können Sie coextrudierte und nachbeschichtete Laserkanten verarbeiten. Das NIR-Modul in der LTRONIC-Einheit kann Wärmeenergie schnell und punktgenau übertragen und ist somit ideal für die Aktivierung der Funktionsschicht auf Laserkanten.

- Optisch perfekte Ergebnisse – Ton in Ton durch Nullfuge.
- Keine Aufheizzeit.
- Geräuschlose Verarbeitung.
- Kein Reinigungsaufwand.
- Vorreiter in Sachen Energieeffizienz.
- Komplett saubere Nachbearbeitung.



Heizzeit
Keine



Kleberwechsel
Keinen



Reinigung
Keine





› Auf Knopfdruck
perfekte Ergebnisse
mit LTRONIC. ‹

NIR-MODUL

Ihre Vorteile mit dem NIR-Modul in der *LTRONIC*

■ Unmittelbare Verfügbarkeit

Keinerlei unproduktive Aufheizzeiten. Sofort verfügbar auf Knopfdruck.

■ Geräuschlose Verarbeitung

LTRONIC arbeitet ohne jegliche Geräuschemission und ohne Druckluft.

■ High-Tech-Kühlung aus der CNC-Technik

Das NIR-Modul (Near Infrared Radiation) wird durch Flüssigkeitskühlung auf gleichbleibender Temperatur gehalten und ermöglicht dadurch eine kontinuierliche Produktion ohne Kühlpausen.

■ Hohe Energieeffizienz

Die Wellenlänge des NIR-Moduls (Near Infrared Radiation) liegt sehr nahe an der Intensität des Diodenlasers und kann seine Energie punktgenau auf die Länge des Werkstücks optimieren. Es wird keine Energie in den Rüstlücken verbraucht.



Wechselstation Glu Jet und LTRONIC

Auf der LUMINA können Anwender über eine hochpräzise HSK-Schnittstelle aus der CNC-Technik das LTRONIC- und Glu Jet-Aggregat minuten-schnell, je nach Bedarf, wechseln.

Die LUMINA besitzt eine automatische Aggregat-erkennung und ist nach der Einwechslung von LTRONIC sofort einsatzbereit. Die Wechselzeit von Kante zu Kante beträgt maximal 5 Minuten.

Glu Jet sowie LTRONIC haben auf der LUMINA jeweils Kantenmagazine mit optimierten Einlaufwinkeln und erlauben somit kompromisslose Kantenvielfalt, angefangen von der modernen Hochglanzkante bis hin zu starken Kantenquerschnitten im Massivholzbereich.

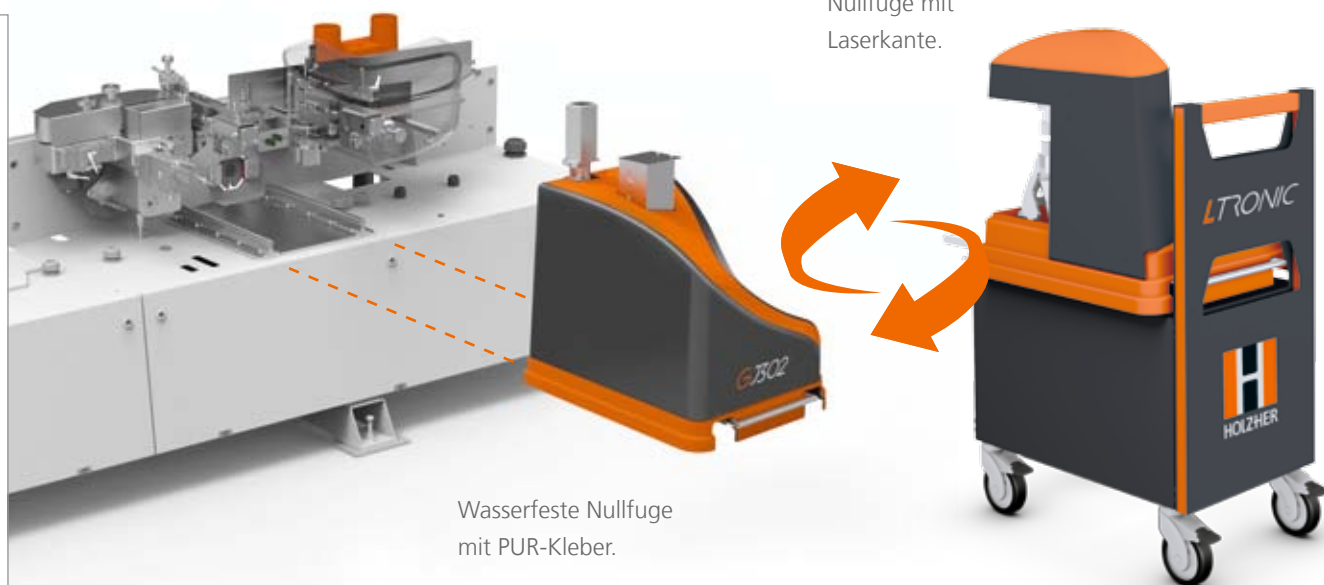

AUSZEICHNUNGEN

2012



GOLD STAR AWARD
AWISA, Sydney (Australien)

2014



GOLD STAR AWARD
AWISA, Brisbane (Australien)

2014

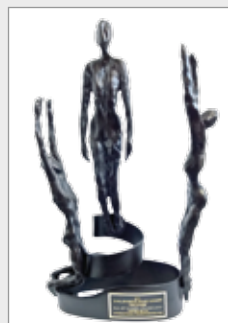

CHALLENGER AWARD
IWF, Atlanta (USA)

2014



TROPHÉE EXPOBOIS
EXPOBOIS, Paris (Frankreich)

Edge Control Touch

Die HOLZ-HER Steuerung Edge Control Touch ist extrem leistungsfähig und Vorbild für eine einfache Bedienung. Ergonomisch, einfach und einheitlich im Tablet-Design.

Display

- 18,5"-Touchscreen im 16:9-Format.
- Brilliante graphische Darstellung der Bearbeitungsprozesse.
- Einfache Bedienung – dreh- und schwenkbares Bedienpult in Augenhöhe.

Bedienung

- Elektronisch gesteuerte Rüstvorgänge mit 100 Prozent Wiederholgenauigkeit.
- Übersichtliche und komplette Erfassung aller Betriebsdaten: Gesamtlaufmeter, Gesamtstückzahl, Gesamtstunden mit Resetfunktion.
- Individuelle Benutzerverwaltung mit Passwortschutz und Einzelberechtigung.

Ausstattung/Service

- Netzwerkanbindung.
- Onlinewartung, schneller Datenaustausch mit dem HOLZ-HER Service.
- Barcode-Schnittstelle für automatischen Programmaufruf.
- Externer USB-Anschluss für Datensicherung bzw. Systemupdate.
- Anbindung an HOLZ-HER Prozessdatenerfassung zum direkten Auslesen von Betriebsdaten. (Option)

Edge Control Touch –
zukunftssicher durch hohe Standards.





Laserkanten per Knopfdruck.

Kantenbibliothek

Ein Highlight ist die voll in die Steuerung integrierte Kantenbibliothek. Hier sind die gängigsten coextrudierten und nachbeschichteten Kanten werksseitig bereits hinterlegt und können einfach über den serienmäßigen Touchscreen vom Anwender ausgewählt werden.

Jede Laserkante benötigt einen spezifischen Energieeintrag, der beispielsweise von der Kantenstärke oder Farbe abhängig ist. Nach der Auswahl stellt LTRONIC den jeweiligen Energiebedarf automatisch ein.



Dreh- und schwenkbares Bedienpult.

LUMINA 1380

- Inklusive Wechselverleimteil (LTRONIC und Glu Jet).
- Vorschub variabel 10 – 18 m/min.
- Ihr Einstieg in die Laserkanten-technologie.

Die LUMINA 1380 besitzt ein Wechselverleimteil. Auf dieser Maschine kann das LTRONIC und die Kleberauftragstation Glu Jet aufgebaut werden. Perfekte Nullfugen bei maximaler Flexibilität mit absolut bezahlbarer Technik.



LUMINA 1584 | 1586 | 1588

- Inklusive Wechselverleimteil (LTRONIC und Glu Jet).
- Vorschub variabel bis 25 m/min.
- Fünf verschiedene Bestückungsvarianten für Ihre individuellen Bearbeitungsbedürfnisse.
- Höchster Automatisierungsgrad bis hin zur durchgängigen Multifunktionsfrästechnik mit Mehrstufenwerkzeug und Werkzeugrevolvern, vollautomatisch bis zu 5 unterschiedlichen Profilen.

Die LUMINA der 15er-Baureihe besitzt ebenso ein Wechselverleimteil. Hier können Sie zusätzlich zwischen den Kleberauftragssystemen Glu Jet und Glu Jet XL wählen. Auch hier sorgen leistungsstarke Nachbearbeitungsaggregate für ein optimales Ergebnis, und das bei Vorschubgeschwindigkeiten bis 25 m/min.



Aggregate für 100 Prozent Wiederholgenauigkeit!

Um bei hohem Durchsatz immer wieder die gleichen, präzisen Ergebnisse zu erzielen, müssen bei jedem Aggregat alle Details höchste Anforderungen erfüllen. Das Formfräsaggregat zeigt beispielhaft, worauf es ankommt.

Denn 100 Prozent Wiederholgenauigkeit hat beim professionellen Kantenanleimen eine große Bedeutung.

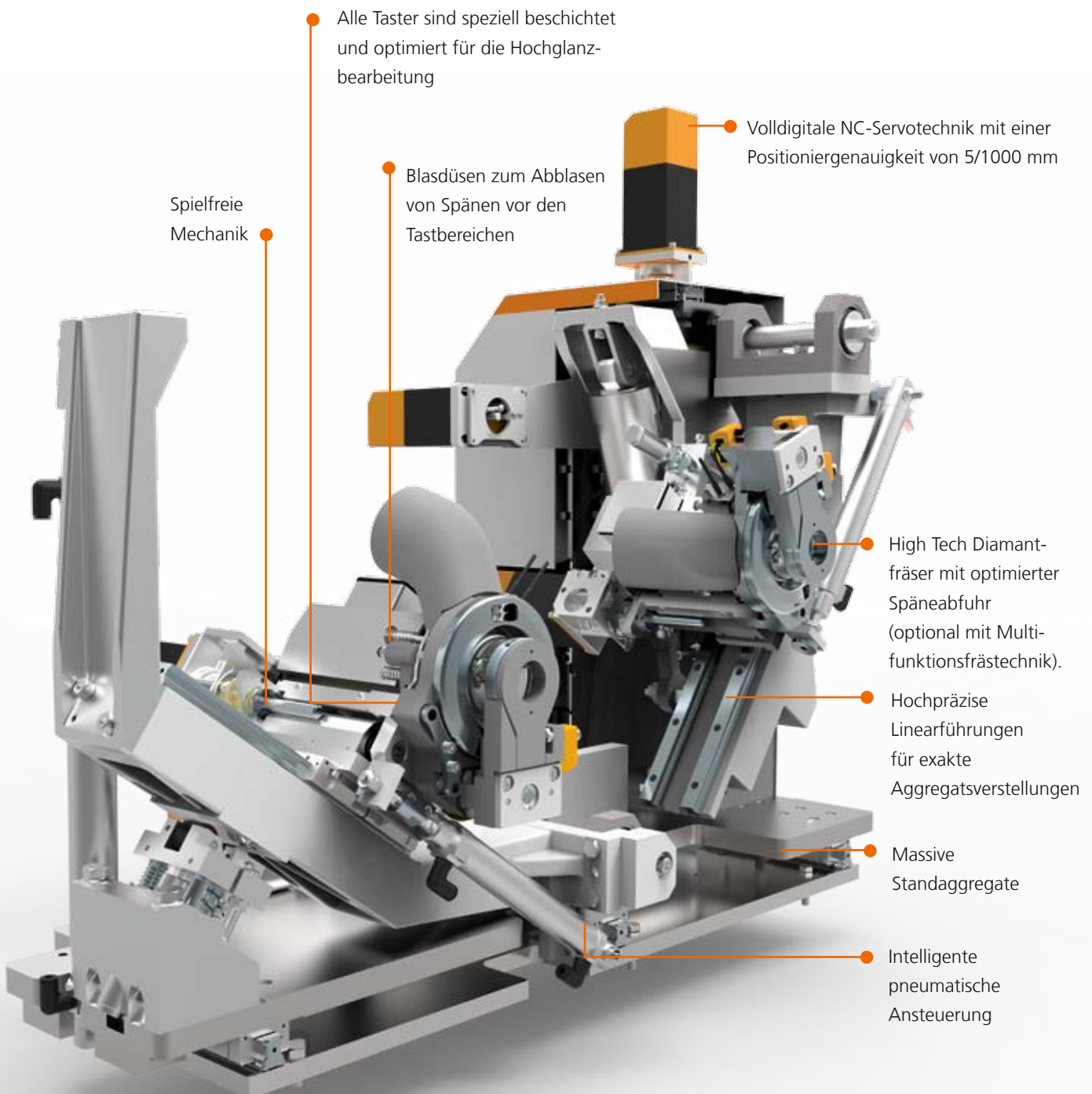

Multifunktionspaket (Option)

Das Multifunktionspaket für Fräsen, Eckkopieren und Radiusziehklinge ermöglicht Ihnen eine perfekte Optik bei allen gängigen Kantenbearbeitungen wie beispielsweise bündig fräsen, Bearbeitung verschiedener Radien und Fasen. Die Umstellung erfolgt vollautomatisch über NC-Servoachsen und Mehrstufenwerkzeugtechnik sowie spielfreier Mechanik für höchste Präzision.

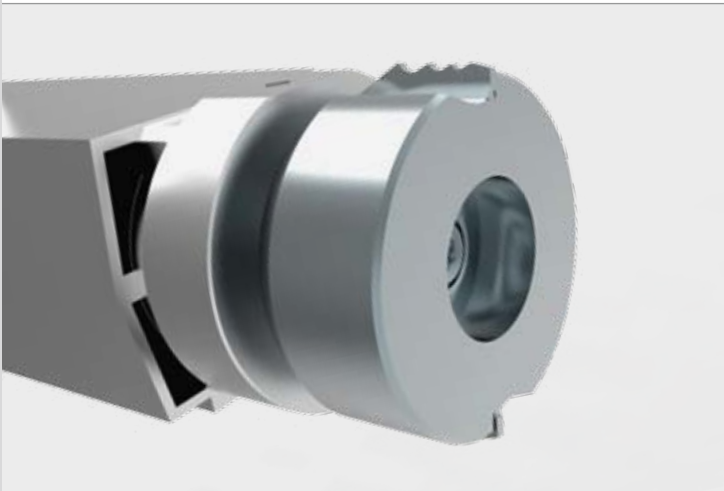

Mehrstufen-Fräsaggregat

Mit 6 NC-Servoachsen und Diamantkombiwerkzeug.

- Radius 1,3
- Radius 2 (zweifach)
- Bündig bis 8 mm
- Fase 45°

Weitere Profilkombinationen auf Anfrage.

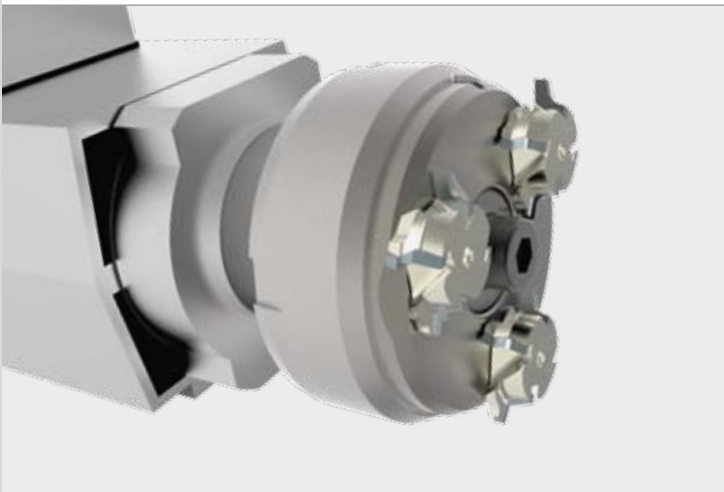

Revolver-Fräsaggregat – quattro^{Form}

Mit 6 NC-Servoachsen und Diamantrevolverwerkzeug.

- Radius 1,3
- Radius 2 (zweifach)
- Fase 45°

Weitere Profilkombinationen auf Anfrage.

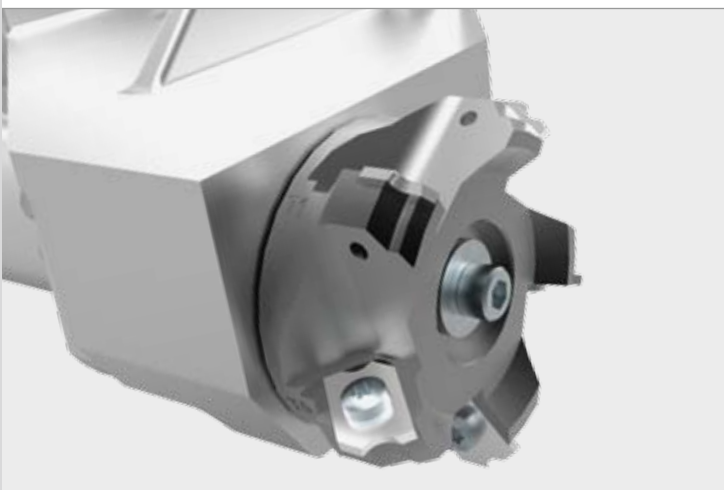

Revolverziehklingen-Aggregat

Mit 8 NC-Servoachsen und HW-Standardziehklingen auf einem vollautomatischen 5-fach-Werkzeugrevolver.

- Radius 1
- Radius 1,3
- Radius 2 (zweifach)
- Fase 45°

Weitere Profilkombinationen auf Anfrage.

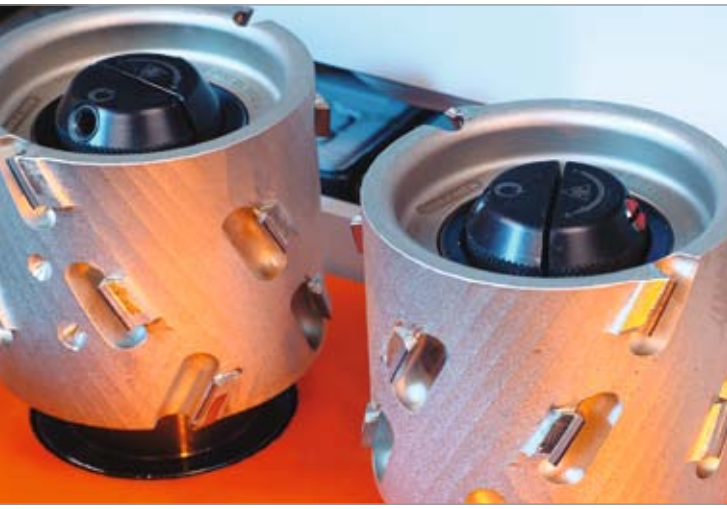

Fügefräsen Ø 70 mm

Geschnittene Kanten haben oft kleine Ausrisse in der Deckschicht. Das Fügefräsaggregat sorgt für perfekte Klebeflächen und bereitet die Platten auf das Anleimen vor. Ausgestattet mit dem Schnellwechselflansch ProLock und Diamantwerkzeug (Ø 70 mm).

Inklusive Höhenverstellung für die optimale Schneidenausnutzung.

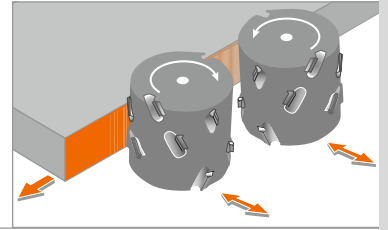

Fügefräsen Ø 100 mm

Mit symmetrischen Diamantfräsern (Ø 100 mm) für höchste Fügequalität bei hohen Standzeiten. Die Höhenverstellung erfolgt automatisch über 2 NC-Servoachsen.

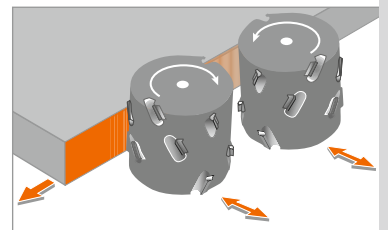

Kantenzuführung SYNCHRO

Das Kantenmagazin mit Synchro-Antrieb. Das Magazin garantiert durch die synchrone Anpassung an die Vorschubgeschwindigkeit kurze Werkstückabstände und optimiert zugleich die Kantenüberstände.

Kleiner Einlaufwinkel aufgrund des Düsenkonzepts – problemlose Zuführung von Massivholzkanten bis 15 mm (optional 20 mm).

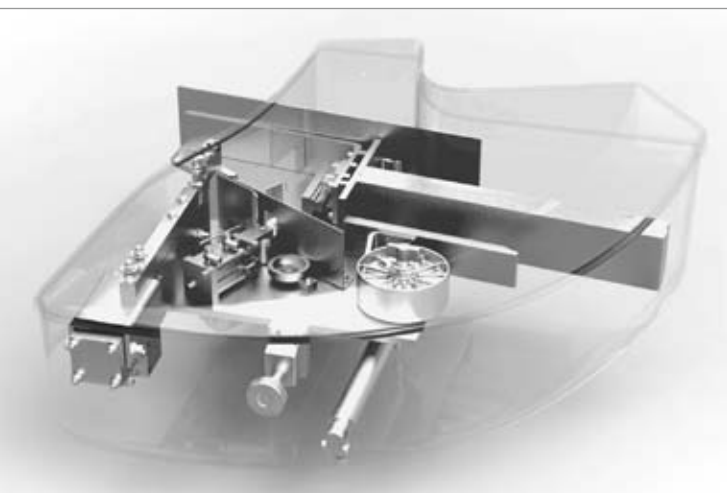
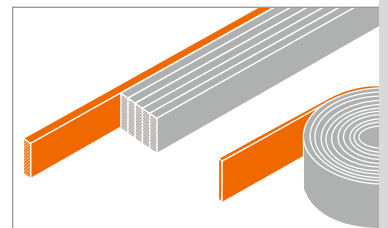

Kantenmagazin LTRONIC/Glu Jet

Das spezielle LUMINA Kantenmagazin kombiniert den einzigartigen schlanken Einlaufwinkel von nur 7 Grad für extreme Kantenquerschnitte im Massivholzbereich mit dem optimalen Einlaufwinkel für die Aktivierung von Laserkanten. Synchro-Antrieb, automatische Kantenvereinzelung sowie eine automatische Kantenüberwachung sind serienmäßig enthalten.

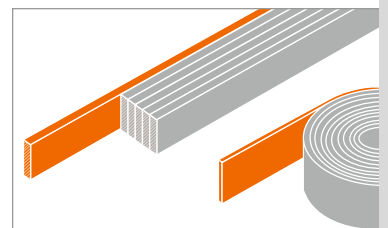



Druckwerk motorisch (3 Rollen)

Synchron angetriebenes Druckwerk mit automatischer Anpassung an die Vorschubgeschwindigkeit und NC-Servoachsen zur motorischen Verstellung an die jeweilige Kantenstärke.

Gerade und konische Druckwalzen für eine perfekte Klebefuge.

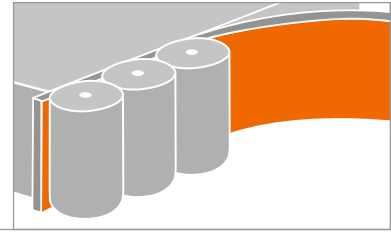

Druckwerk motorisch (4 Rollen)

Synchron angetriebenes Druckwerk mit automatischer Anpassung an die Vorschubgeschwindigkeit und NC-Servoachsen zur motorischen Verstellung an die jeweilige Kantenstärke.

Gerade und konische Druckwalzen für eine perfekte Klebefuge.

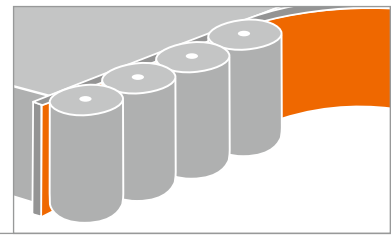

Kappaggregat (bis 12 mm)

Zum Gerade- oder Fasekappen bei Dünnkanten; serienmäßig pneumatisch schwenkbar auf 10 Grad. Hochwertige Ausführung mit stabilem Gussständer.

Sägemotoren jeweils auf 2 Führungen für ein präzises Abkappen der Kantenüberstände.

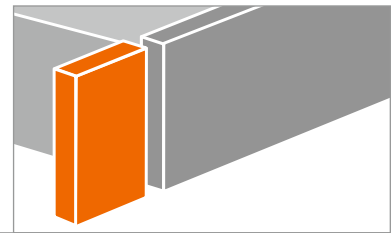

Kappaggregat (bis 15 mm)

Mit gehärteten Linearführungen für hochpräzise Kappergebnisse bis zu 15 mm Kantenstärke; serienmäßig pneumatisch schwenkbar auf 10 Grad.

(20 mm mit Massivholzausstattung).

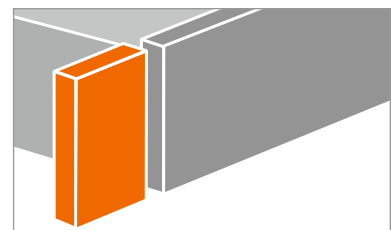

Überzeugendes Fräsergebnis bis 20 mm Kantenstärke



Bündigfräsaggregat (bis 15 mm)

Leistungsstarkes Fräsaggregat bis 15 mm Kantenstärke.
Option: 2 NC-Servoachsen für Fräsbearbeitungen mit
und ohne Kantenüberstand.

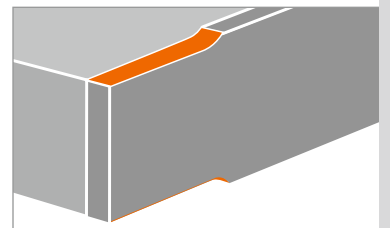

Bündigfräsaggregat (bis 20 mm)

Leistungsstarkes Fräsaggregat bis 20 mm Kantenstärke.
3 NC-Servoachsen für Fräsbearbeitungen mit und ohne
Kantenüberstand sowie motorische Horizontalverstellung
für die optimale Schneidenausnutzung (Option).

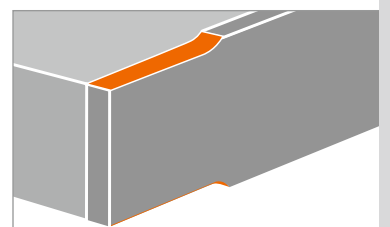

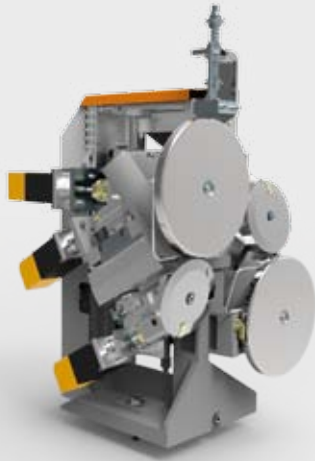

Fräsaggregat

Schweres Standaggregat mit stoßabsorbierender Lagerung und großen Tastrollen für perfekte Ergebnisse auch bei hohen Vorschubgeschwindigkeiten. 100 Prozent Wiederholgenauigkeit auf Knopfdruck durch spielfreie Mechanik und 6 hochpräzise NC-Servoachsen. Horizontaltastung über Schrägtastrollen, speziell entwickelt für die Verarbeitung moderner Hochglanzkanten. Optional mit Multifunktionsfrästechnik.

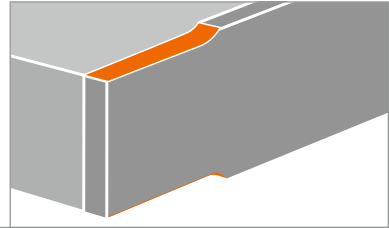

Formfräsaggregat

Aggregatsverstellungen auf Linearführungen. Mit serienmäßigen Blasdüsen vor den Tastrollen zum Abblasen von Spänen vor den Tastbereichen. Inklusive Fachbodenprogramm für die optimale Bearbeitung von Fachböden mit abgerundeten Ecken.

Optional mit automatischem Werkzeugrevolver.

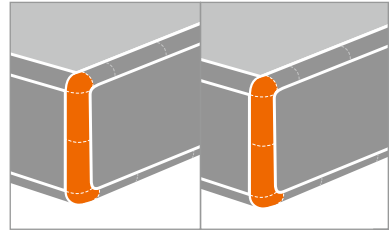

■ Pendeltaster

Automatischer Pendeltaster kopiert stirnseitig ohne Materialüberstand und lässt für die Längskante den optimalen Kantenüberstand für die nachfolgende Bearbeitung mit der Radiusziehklinge.

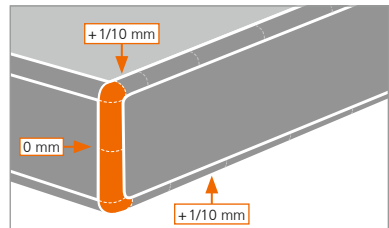

➤ Mit der LUMINA bleibt kein Bearbeitungswunsch offen. ⚡



Ziehklingenaggregat (MOT 4)

Für die perfekte Glättung von Radien oder Fasen an Kunststoffkanten.

Mit 4 NC-Servoachsen für die exakte Einstellung der Werkzeugtiefe beim Einsatz von Hochglanzplatten mit Schutzfolien.

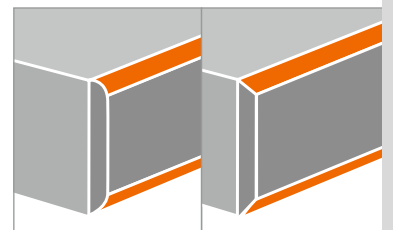

Ziehklingenaggregat (MOT 6)

100 Prozent Wiederholgenauigkeit auf Knopfdruck durch spielfreie Mechanik und 6 hochpräzise NC-Servoachsen. Inklusive Hochglanzpaket für die exakte Einstellung der Werkzeugtiefe beim Einsatz von Hochglanzplatten mit Schutzfolien sowie chemisch vernickelten Tastrollen.

Optional mit automatischem Werkzeugrevolver.

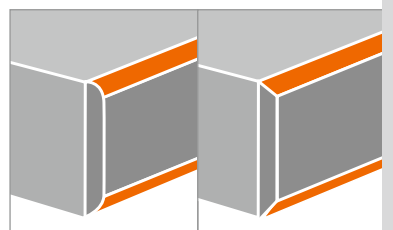

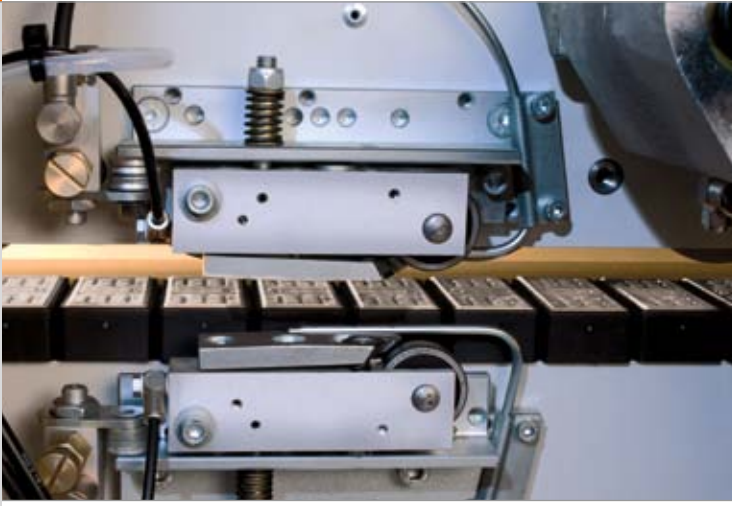

Flächenziehklinge (einsatzgesteuert)

Saubere Nachbearbeitung der Fläche. Einsatzgesteuert mit 2 HW-Wendemessern, 4-seitig verwendbar. Manuelle Nachbearbeitung entfällt.

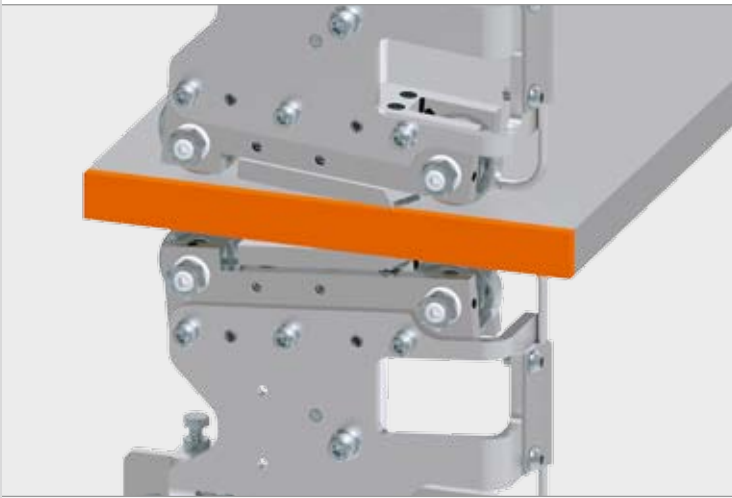
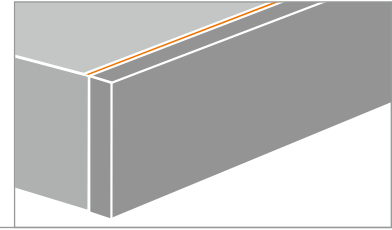

Flächenziehklinge (Vor- und Nachastung)

Saubere Nachbearbeitung der Fläche mit Vor- und Nachastung für hohe Vorschubgeschwindigkeiten. 2 HW-Wendemesser 4-seitig verwendbar. Manuelle Nachbearbeitung entfällt. Beide Einheiten automatisch abhebbar für Sonderanwendungen.

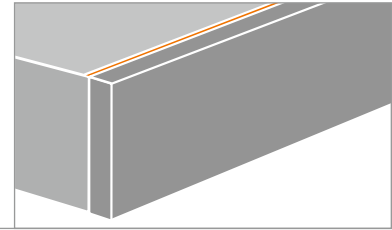

Schwabbelaggregat

Polieren, bis es glänzt; für die komplette Nachbearbeitung.

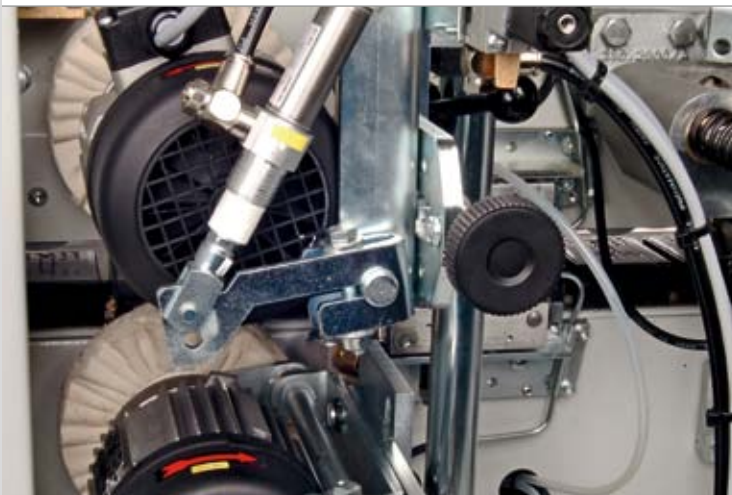
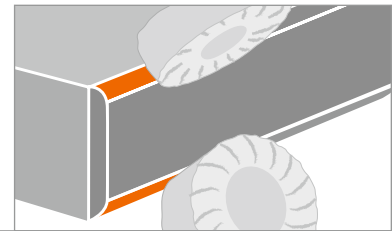

Schwabbelaggregat (einsatzgesteuert)

Für die hundertprozentige Nachbearbeitung von Kanten und Flächen. Einsatzgesteuert und wahlweise oszillierend.

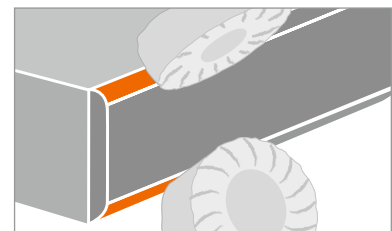



Eckschwabbelaggregat

Für die perfekte Nachbearbeitung der stirnseitigen Kanten. Jegliche manuelle Nachbearbeitung entfällt. Inklusive Eintauchsteuerung und motorischer Horizontalverstellung über NC-Servoachse.

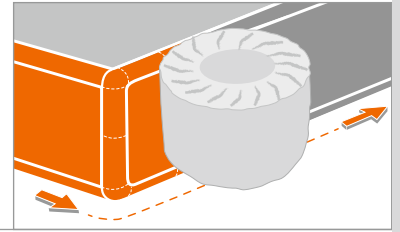

Nutaggregat (Gleichlauf)

Serienmäßig mit 2 NC-Servoachsen für Nuttiefenverstellung sowie Nutposition über das Bedienpult. Schwenkbar 0–90 Grad inklusive Rastbohrungen in 11,25-Grad-Teilung. Inklusive Eintauchsteuerung. Optimale Späneerfassung durch Blasdüse und optionaler Nachabsaughaube.

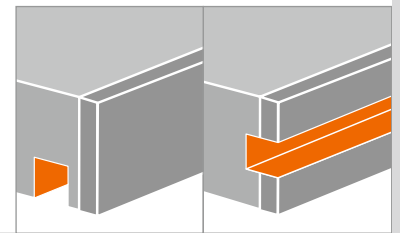

Oszillierendes Schleifen

Oszillierendes Schleifaggregat mit NC-Servoachse für die horizontale Gesamtverstellung sowie für die motorische Zustellung zur Erhöhung des Schleifdrucks. Perfektes Finish für Ihre Massivholz- oder Furnierkante.

Nur auf Anfrage!

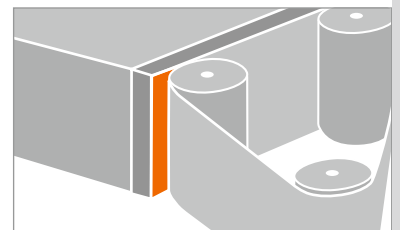

Sprüheinrichtungen

Trenn- und Reinigungsmittelsprühgeräte für den Ein- und Auslaufbereich. Antistatik-, Kühl- und Gleitmittel – elektronisch gesteuert über Spezialdüsen – für ein perfektes Kantenfinish. Die verschiedenen Flüssigkeitsbehälter sind alle sauber im Maschinengestell integriert.

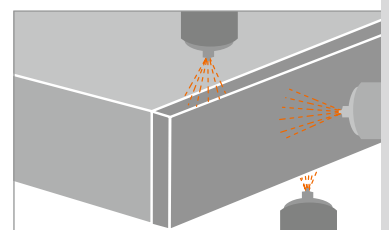

Perfekt ausgestattet bis ins Detail

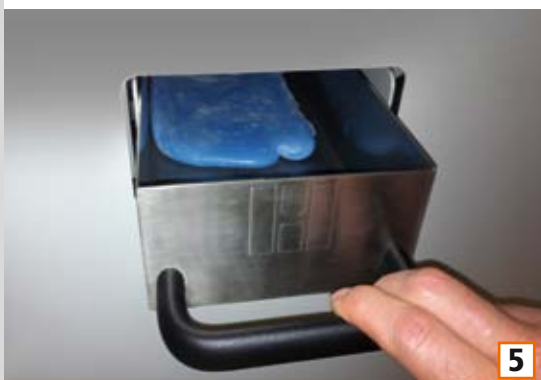

■ **Luftkissentisch**

Für leichtes und schonendes Handling – auch von sperrigen Werkstücken (Option) (Bild 1).

■ **Werkstückauflage**

Extrem stabile ausziehbare Werkstückauflage, komplett freitragend und somit unabhängig von Bodenunebenheiten (Option) (Bild 2).

■ **Transportkettenschmierung**

Intelligente automatische Transportkettenschmierung. Sensorisch gesteuerte Einheit, welche belastungsabhängig die Schmierung entsprechend dosiert. Zusätzlich übernimmt ein automatischer Einspritzzöler die Schmierung aller Gelenke und Bolzen (Option) (Bild 3).



■ **Führungsanlage**

Für die optimale Zuführung von Schmalteilen. Die Führungsanlage begleitet das Werkstück im 90-Grad-Winkel bis zur sicheren Übergabe an die Maschine (Option) (Bild 4).

■ **Glu Jet Auffangbehälter**

Für den sauberen und komfortablen Spülvorgang (Option) (Bild 5).

Intelligentes Returnsystem

- Mit Dreheinrichtung 90°/180°.
- Abstapelung und Verschachtelung.
- Für gesteigerte Effektivität.

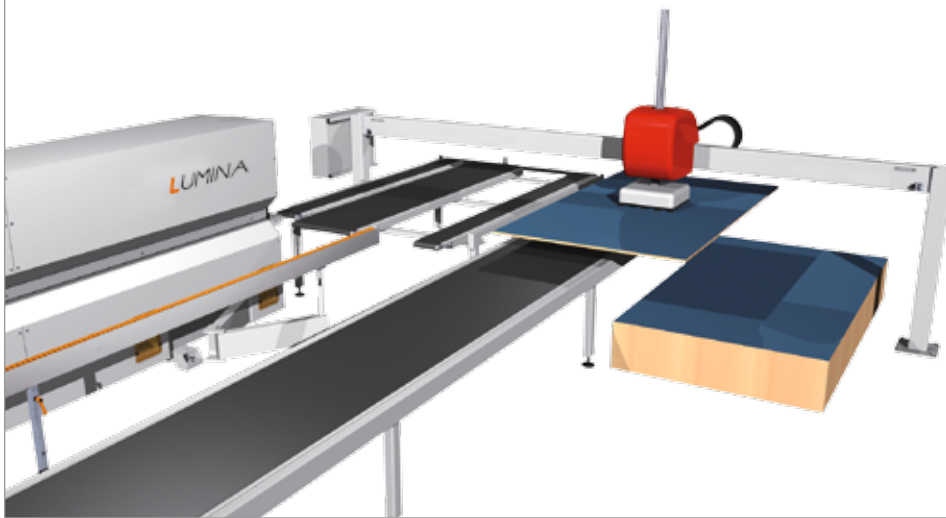

Adaptivpaket

Über die optimierte und automatische Ansteuerung der umfangreichen Druckeinstellungen mit Plausibilitätskontrollen realisiert HOLZ-HER eine automatische, bedarfsangepasste Steuerung der Klebermenge. Darüber hinaus gibt es ein adaptives Kappmesser, das je nach Kantenstärke automatisch den Druck anpasst.

Als Ergänzung erhalten Sie ein adaptives Druckwerk, das die Drücke der einzelnen Andruckwalzen je nach Anwendung optimal für ein perfektes Ergebnis einstellt. Einstellungsfehler und Ausschussquoten senken Sie hiermit auf ein Minimum.

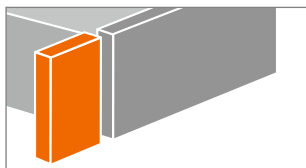

Adaptives Kappmesser

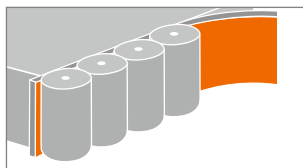

Adaptives Druckwerk

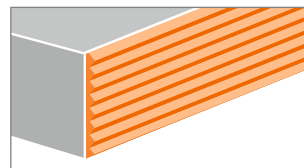

Automatische Klebermengensteuerung



› Einstellungsfehler und Ausschussquoten senken Sie mit dem Adaptivpaket auf ein Minimum. ‹

Bestückung der LUMINA 1380

Maschine	LUMINA 1380	Optionen
Steuerung	18,5" Touchscreen	
Brücke	Rollenbrücke	
Magazin	LTRONIC / SYNCHRO	
Fügen	60 mm	
Wechseinheit 1	LTRONIC mit NIR*	*LTRONIC mit NIR ^{plus}
Wechseinheit 2	Glu Jet automatic	
Druckwerk	3 Rollen, motorisch	
Kappen	Zweimotorig, 12 mm	
Fräsen	Multifunktion MOT 6	
Eckkopieren	Zweimotorig, 60 mm, MOT 4	
Radiusziehklinge	MOT 4, inkl. Hochglanzpaket	
Flächenziehklinge	Flächenziehklinge, einsatzgesteuert	
Schwabbeln	Schwabbelaggregat	
Sprüheinrichtung		

Standard
 Option
 Freiplatz



TECHNISCHE DATEN

	LUMINA 1380 mit Glu Jet	LUMINA 1380 mit LTRONIC
Technische Daten		
Gesamtlänge (mm)	5584	
Breite x Höhe (mm)	1329 x 2066	
Gewicht (kg)	2200	
Vorschubgeschwindigkeit		
Vorschubgeschwindigkeit (m/min)	10–18	10–18
Arbeitsmaße		
Mindestwerkstücklänge (mm)	160	160
Mindestwerkstückbreite (mm)	60	60
Werkstückdicke (mm)	8–60	8–23 (45)
Kantenstärke (mm)	0,4–8 (12)*	0,4–3

*mit Werkzeugwechsel

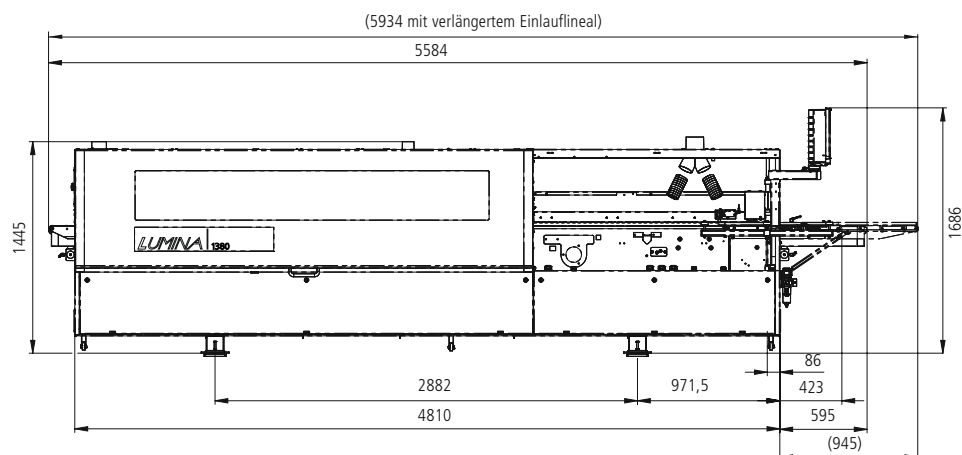
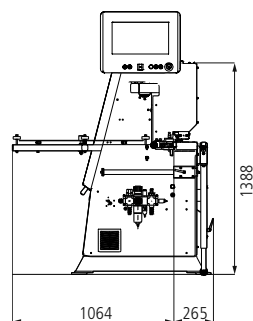
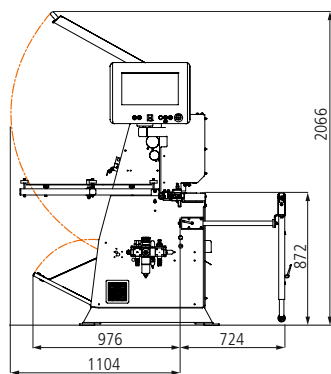

Bestückungsvarianten der LUMINA 15er Baureihe

Maschine	LUMINA 1584 automatic	LUMINA 1586 premium	LUMINA 1586 grooving	LUMINA 1586 flex	LUMINA 1586 performance	Optionen
Steuerung	18,5" Touchscreen	18,5" Touchscreen	18,5" Touchscreen	18,5" Touchscreen	18,5" Touchscreen	
Brücke	Rollenbrücke*	Rollenbrücke*	Rollenbrücke*	Rollenbrücke*	Riemenbrücke	*Riemenbrücke
Magazin	LTRONIC / SYNCHRO	LTRONIC / SYNCHRO	LTRONIC / SYNCHRO	LTRONIC / SYNCHRO	LTRONIC / SYNCHRO	
Fügen	60 mm*, Ø 70 mm	60 mm*, Ø 70 mm	60 mm*, Ø 70 mm	60 mm*, Ø 70 mm	60 mm MOT 2, Ø 100 mm	*60 mm MOT 2, Ø 100 mm
Wechseleinheit 1	LTRONIC mit NIR*	LTRONIC mit NIR*	LTRONIC mit NIR*	LTRONIC mit NIR*	LTRONIC mit NIR*	*LTRONIC mit NIR ^{plus}
Wechseleinheit 2	Glu Jet* automatic	Glu Jet* automatic	Glu Jet* automatic	Glu Jet* automatic	Glu Jet* automatic	*Glu Jet XL PU-Einheit (2-kg-Patrone)
Druckwerk	4 Rollen motorisch	4 Rollen motorisch	4 Rollen motorisch	4 Rollen motorisch	4 Rollen motorisch	
Kappen	Zweimotorig 15 mm*	Zweimotorig 15 mm*	Zweimotorig 15 mm*	Zweimotorig 15 mm*	Zweimotorig 15 mm*	*20 mm mit Massivholzpaket
Fräsen 1	x	Bündig 15 mm*	x	x	Bündig 15 mm*	*+ MOT-Varianten (20 mm)
Fräsen 2	Radius 2 mm*	Radius 2 mm*	Radius 2 mm*	Radius 2 mm*	Radius 2 mm*	
Eckkopieren	60 mm, MOT 4*	60 mm, MOT 4*	60 mm, MOT 4*	60 mm, MOT 4*	60 mm, MOT 4*	*Multifunktionspaket für Fräsen, Eckkopieren, Radiusziehklinge
Radiusziehklinge	MOT*	MOT*	MOT*	MOT*	MOT*	
Flächenziehklinge	Einsatzgesteuert*	Einsatzgesteuert*	Einsatzgesteuert*	Einsatzgesteuert*	Einsatzgesteuert*	*mit Vor- und Nachtastung
Schwabbeln	Einsatzgesteuert*	Einsatzgesteuert*	Einsatzgesteuert*	Einsatzgesteuert*	Einsatzgesteuert*	*oszillierend
Eckschwabbeln	x	x	x	Einsatzgesteuert	Einsatzgesteuert	
Nuten	x	x	MOT 2	x	*	*MOT 2
Sprüheinrichtung						

Standard
 Option
 x Nicht möglich
 Freiplatz

	LUMINA 1584 mit Glu Jet automatic	LUMINA 1586 mit Glu Jet premium	LUMINA 1586 mit Glu Jet grooving	LUMINA 1586 mit Glu Jet flex	LUMINA 1586 mit Glu Jet performance	LUMINA mit LTRONIC
Technische Daten						
Gesamtlänge A (mm)	7540	8085	8085	8085	8755	
Gesamtlänge mit Luftkissentisch und verlängertem Auslauf B (mm)	8990	9450	9450	9450	10120	
Breite x Höhe (mm)	1368 x 2223	1368 x 2223	1368 x 2223	1368 x 2223	1368 x 2223	
Gewicht (kg)	2750	3000	3000	3000	4200	
Vorschubgeschwindigkeit						
Vorschubgeschwindigkeit (m/min)	10–20 (25)	10–20 (25)	10–20 (25)	10–20 (25)	10–25	10–20 (25)*
Arbeitsmaße						
Mindestwerkstücklänge (mm)	140	140	140	140	140	140
Mindestwerkstückbreite (mm)	60	60	60	60	60	60
Werkstückhöhe (mm)	8–60	8–60	8–60	8–60	8–60	8–23 (45)
Kantenbreite (mm)	0,4–8(12)**	0,4–15	0,4–8(12)**	0,4–8(12)**	0,4–15(20)	0,4–3

* Kantenabhängig
** mit Werkzeugwechsel

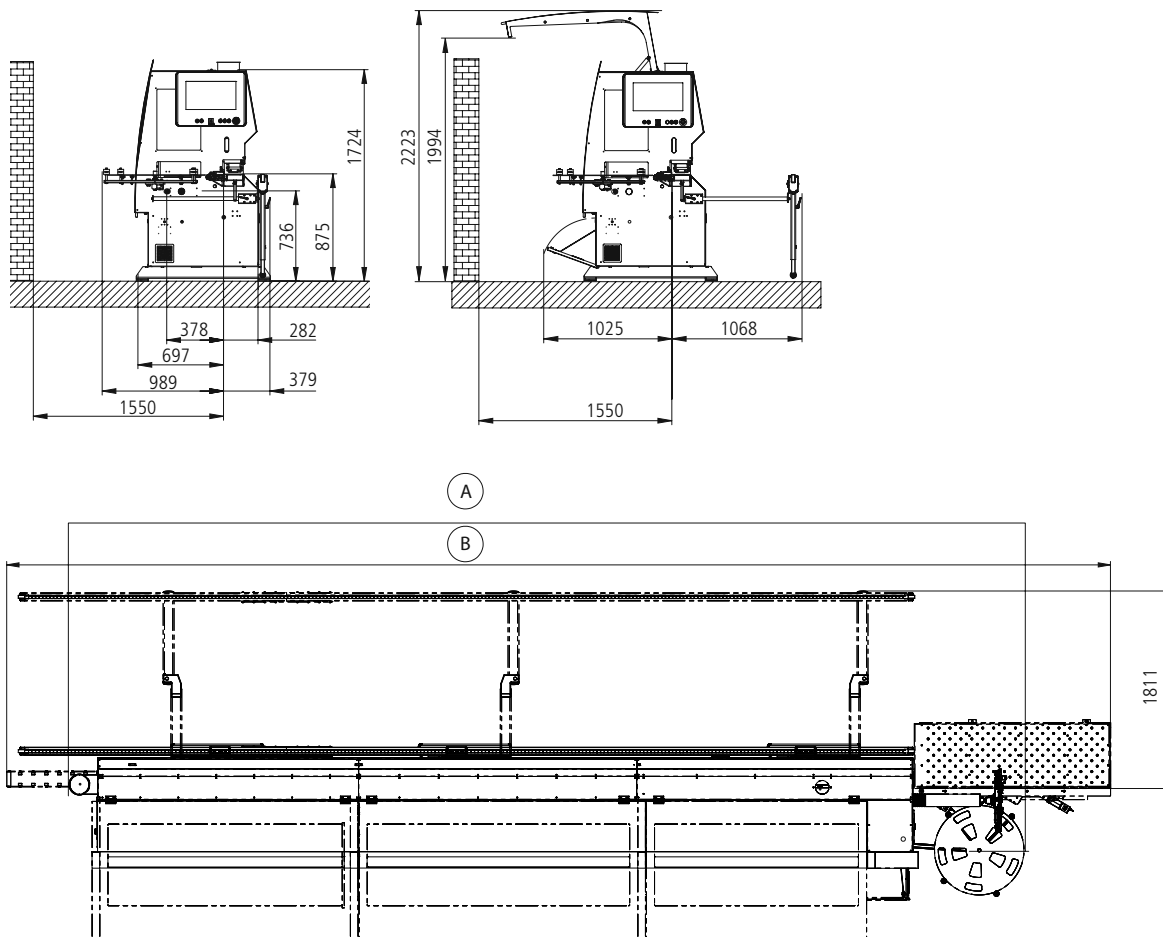

D – HOLZ-HER 3383 45 – Printed in Germany/Imprimé en Allemagne
Drucklegung: 29.04.2015 – Erstausgabe: 29.04.2015

Bildanzweise: »Werbefotografie Weiss«

»Public library, shallow DOF« © connel_design – Fotolia.com;

»Laptop computer with colored books« © viperagg – Fotolia.com;

»Deutschland, Bayern, München, Männer und Frauen diskutieren im Büro« © Westend61 – Fotolia.com;

»Geschäftsleute in Bürogemeinschaft« © Westend61 – Fotolia.com

immer die richtige Lösung.

Wie Sie es



auch drehen und wenden



— wir haben

100 Prozent. Wiederholgenau. Multifunktional.

ACCURA



PRODUKTIVITÄT UND PRÄZISION



Accurat bis ins Detail

Konzipiert für höchste Anforderungen hinsichtlich Qualität und Flexibilität. Die ACCURA-Baureihe steht für die Komplettbearbeitung moderner Kanten- und Plattenwerkstoffe. Über Programmwahl lassen sich die Maschinen ohne Öffnen der Haube umrüsten und sind sofort produktionsbereit. Die HOLZ-HER ACCURA setzt höchste Maßstäbe und ist der professionelle Standard für kompromissloses Kantenanleimen.

- Höchste Präzision und Betriebssicherheit auf Jahre durch verwindungssteifen, geschweißten Maschinenständer.



Video
ACCURA



Alle Abbildungen können
Ausstattungsoptionen enthalten.

- Ergonomische Bedienung durch dreh- und schwenkbares 18,5"-Touchscreen-Bedienelement. Umfangreicher Programmspeicher mit kompletter Erfassung aller Betriebsdaten sowie Servicemeldungen im Klartext.
- Vollautomatische Bedienung der Bearbeitungsaggregate per Knopfdruck über NC-Servoachsen ohne Öffnen der Haube.



Das intelligente Energiemanagement für HOLZHER Kantenanleimmaschinen.



Für kurze Werkstückabstände und optimierte Kantenüberstände.

Glu Jet – Nullfuge mit Dünnschichttechnologie

Die klaren Vorteile der Hybrid-Technologie in Verbindung mit der neuen HOLZ-HER Dünnschichttechnologie machen das Klebersystem zum Allrounder für das Handwerk und den industriellen Nutzer. Die optische Nullfuge mit PUR-Kleber – und somit im Nassbereich einsetzbar – wird für HOLZ-HER Kunden selbstverständlich.

Hauchdünne Klebefugen, die sich ohne Weiteres mit den industriellen Laserkanten messen können, sind mit dem HOLZ-HER Glu Jet System problemlos und mit konkurrenzloser Flexibilität realisierbar.

Überlegen in der Optik bei jedem Material – angefangen von der modernen Hochglanzkante bis hin zu Massivholzkanten mit starken Querschnitten bleibt HOLZ-HER in seiner Vielfalt unerreicht. Setzen Sie heute Maßstäbe für den Trend von morgen.

Kleberwechsel und Reinigung jeweils in nur 3 Minuten



Heizzeit
3 Minuten



Kleberwechsel*
3 Minuten

* auf PUR-Kleber, auf EVA-Kleber und Farbwechsel



Reinigung
3 Minuten

PATENTIERTES
SYSTEM

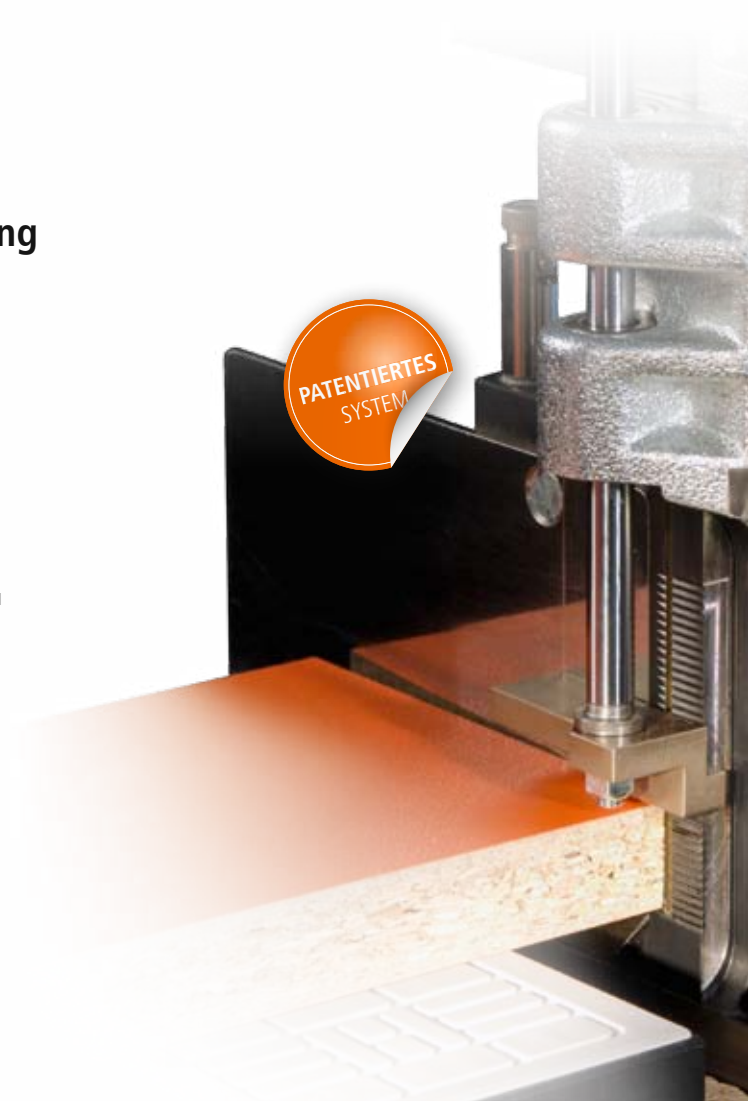



PUR-Kleber als Standard für den professionellen Schreiner

Industrietechnologie für das Handwerk – mit dem HOLZ-HER Glu Jet System können Sie PUR-Kleber immer serienmäßig verarbeiten; so einfach wie EVA-Kleber. Starke Argumente für Sie und Ihre Kunden:

- Kein zusätzliches Leimbecken.
- Kein teurer Stickstoffbehälter.
- Extrem lange Haltbarkeit durch hochfeste Verbindung.
- Hitze- und wasserbeständig, dadurch qualitative Vorteile in allen Möbelbereichen.

Video
Glu Jet



Nullfuge

Video
Glu Jet



Funktionsprinzip

**Wasserfester PUR-Kleber –
ideal für Küchen- und Badmöbel.**



Glu Jet XL – Kantenanleimen auf höchstem Niveau

Kleberauftragungssystem für PUR

Für die ACCURA-Baureihe bietet HOLZ-HER das Glu Jet XL mit hoher Schmelzleistung für noch schnellere Vorschubgeschwindigkeiten an.

Mit Glu Jet XL können Anwender 2-kg-PUR-Kleberpatronen (Bild 3 unten) verarbeiten, die deutlich günstiger sind als herkömmliches PUR-Granulat. Die Investition lohnt sich klar ab Verbrauchsmengen von ca. 400 kg PUR-Kleber pro Jahr, d. h. umgerechnet ca. 2 kg pro Tag. Die Amortisation kann somit bereits im zweiten Jahr, allein durch die Einsparung im Klebereinkauf erfolgen.

Das Glu Jet XL ist nach unschlagbaren 3 Minuten startklar und vereint alle Vorteile der Dünnfilmmembrantechnologie.



Klebergranulat

Selbstverständlich kann die Station auch Klebergranulat (Bild 1) verarbeiten und ist somit für HOLZ-HER Kunden weiterhin höchst flexibel und bietet jedem Anwender wiederum große Wettbewerbsvorteile.

Die Reinigung des Systems erfolgt kinderleicht mit gängigen PUR-Reinigern (Bild 2) über ein automatisches Spülprogramm, welches in der Steuerung integriert ist.





Noch flexibler mit der Doppelkleberstation

Durch den großzügigen Einlaufbereich auf der ACCURA ist neben der klassischen Glu Jet Station ein zweites Glu Jet als Doppelkleberstation optional aufbaubar. Dadurch können Anwendungen realisiert werden, die bis heute nur mit aufwendigen Umrüstarbeiten machbar waren. PUR- und EVA-Kleber sind über den Touchscreen wählbar. Während die eine Kleberstation arbeitet, fährt die andere automatisch zurück und kann wiederum per Knopfdruck in Einsatz gebracht werden.

Ebenso ist eine vielfach beliebte Kombination von neutralen und farbigen Klebern möglich. Schließlich können sogar Sonderdüsen für den Einsatz von dicken Massivholzkanten mit der Dünnfilmdüse für die Nullfugenoptik kombiniert werden und sind jeweils nach 3 Minuten Aufheizzeit einsatzfähig.

Ihre Flexibilität auf den Punkt gebracht:

- EVA- und PUR-Kleber ständig im Wechsel verfügbar.
- Neutraler und/oder farbiger Kleber ständig im Wechsel verfügbar.
- 2-kg-PUR-Kleber (Glu Jet XL) und Glu Jet.
- Glu Jet mit Dünnfilmtechnologie kombiniert mit einer Massivholzdüse für Kantenquerschnitte 20 x 65 mm.



Edge Control Touch –
zukunftssicher durch hohe Standards.

Edge Control Touch

Die HOLZ-HER Steuerung Edge Control Touch ist extrem leistungsfähig und Vorbild für eine einfache Bedienung. Ergonomisch, einfach und einheitlich im Tablet-Design.

Display

- 18,5"-Touchscreen im 16:9-Format.
- Brillante graphische Darstellung der Bearbeitungsprozesse.
- Einfache Bedienung – dreh- und schwenkbares Bedienpult in Augenhöhe.

Bedienung

- Elektronisch gesteuerte Rüstvorgänge mit 100 Prozent Wiederholgenauigkeit.
- Übersichtliche und komplette Erfassung aller Betriebsdaten: Gesamtlaufmeter, Gesamtstückzahl, Gesamtstunden mit Resetfunktion.
- Individuelle Benutzerverwaltung mit Passwortschutz und Einzelberechtigung.

Ausstattung/Service

- Netzwerkanbindung.
- Onlinewartung, schneller Datenaustausch mit dem HOLZ-HER Service.
- Barcode-Schnittstelle für automatischen Programmaufruf.
- Externer USB-Anschluss für Datensicherung bzw. Systemupdate.
- Anbindung an HOLZ-HER Prozessdatenerfassung zum direkten Auslesen von Betriebsdaten (Option).



Dreh- und schwenkbares Bedienpult.

Aggregate für 100 Prozent Wiederholgenauigkeit!

Um bei hohem Durchsatz immer wieder die gleichen, präzisen Ergebnisse zu erzielen, müssen bei jedem Aggregat alle Details höchste Anforderungen erfüllen. Das Formfräsaggregat zeigt beispielhaft, worauf es ankommt.

Denn 100 Prozent Wiederholgenauigkeit hat beim professionellen Kantenanleimen eine große Bedeutung.

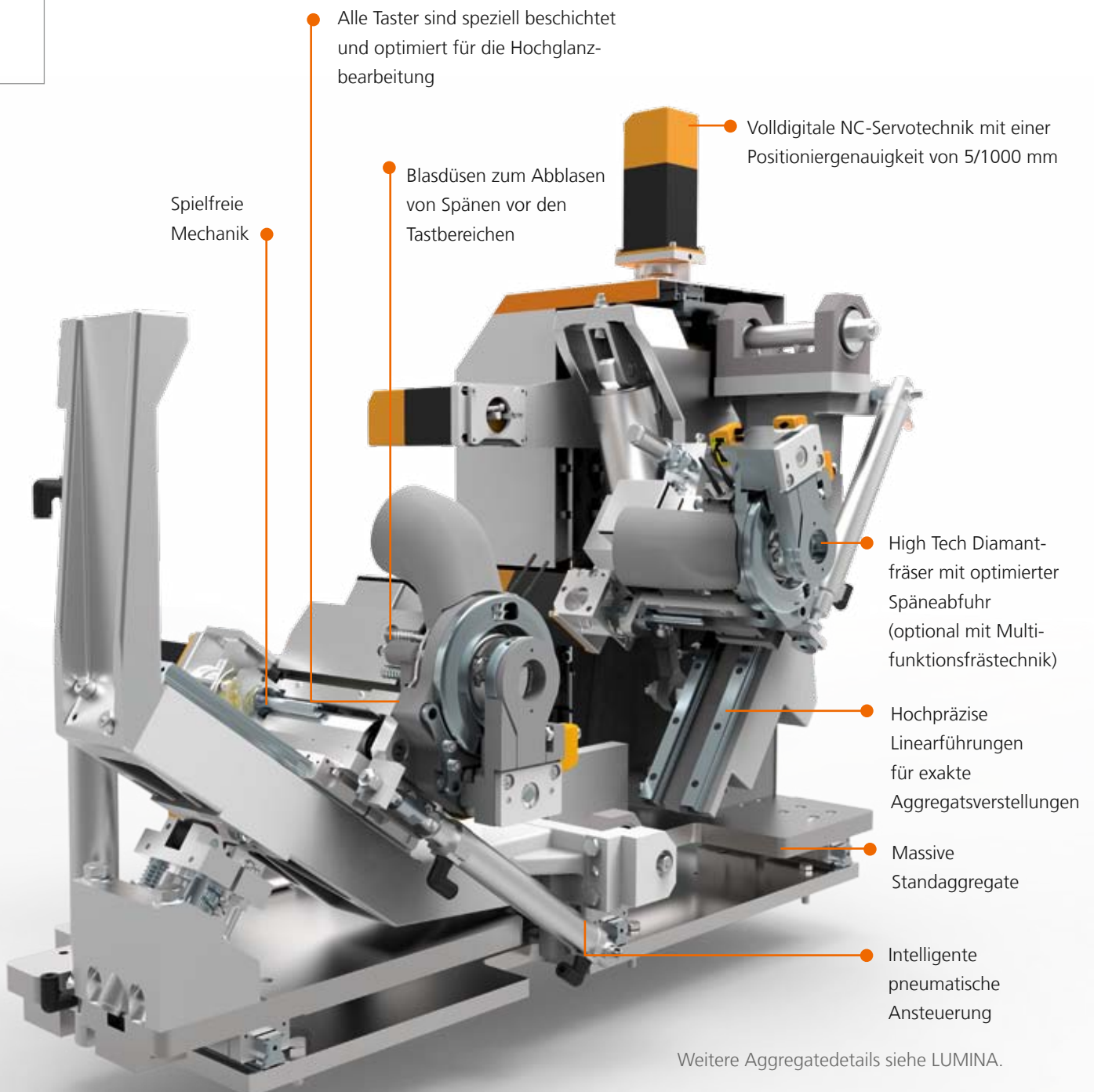

Spielfreie
Mechanik

Alle Taster sind speziell beschichtet
und optimiert für die Hochglanz-
bearbeitung

Blasdüsen zum Abblasen
von Spänen vor den
Tastbereichen

Volldigitale NC-Servotechnik mit einer
Positioniergenauigkeit von 5/1000 mm

High Tech Diamant-
fräser mit optimierter
Späneabfuhr
(optional mit Multi-
funktionsfrästechnik)

Hochpräzise
Linearführungen
für exakte
Aggregatsverstellungen

Massive
Standaggregate

Intelligente
pneumatische
Ansteuerung

Weitere Aggregatedetails siehe LUMINA.

Multifunktionspaket (Option)

Das Multifunktionspaket für Fräsen, Eckkopieren und Radiusziehklinge ermöglicht Ihnen eine perfekte Optik bei allen gängigen Kantenbearbeitungen wie beispielsweise bündig fräsen, Bearbeitung verschiedener Radien und Fasen. Die Umstellung erfolgt vollautomatisch über NC-Servoachsen und Mehrstufenwerkzeugtechnik sowie spielfreier Mechanik für höchste Präzision.

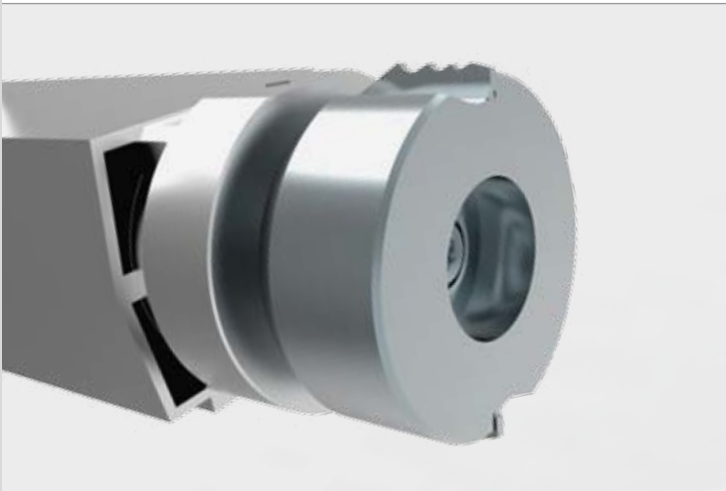

Mehrstufen-Fräsaggregat

Mit 6 NC-Servoachsen und Diamantkombiwerkzeug.

- Radius 1,3
- Radius 2 (zweifach)
- Bündig bis 8 mm
- Fase 45°

Weitere Profilkombinationen auf Anfrage.

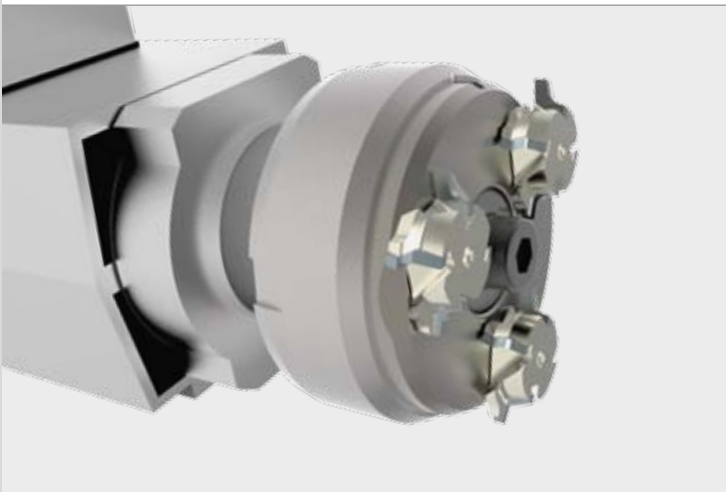

Revolver-Fräsaggregat – quattro^{Form}

Mit 6 NC-Servoachsen und Diamantrevolverwerkzeug.

- Radius 1,3
- Radius 2 (zweifach)
- Fase 45°

Weitere Profilkombinationen auf Anfrage.

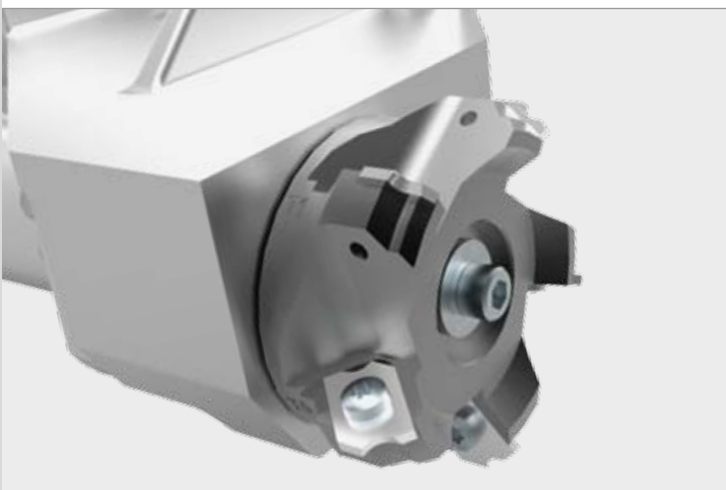

Revolverziehklingen-Aggregat

Mit 8 NC-Servoachsen und HW-Standardziehklingen auf einem vollautomatischen 5-fach-Werkzeugrevolver.

- Radius 1
- Radius 1,3
- Radius 2 (zweifach)
- Fase 45°

Weitere Profilkombinationen auf Anfrage.

Adaptivpaket

Adaptive Druck- und Klebermengensteuerung für die intelligente Automatisierung.

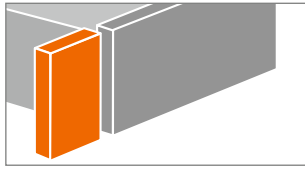

Adaptives Kappmesser

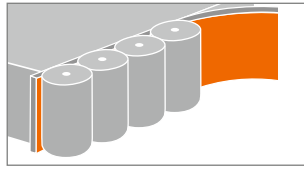

Adaptives Druckwerk

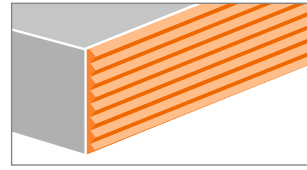

Automatische Klebermengensteuerung

Einfaches Handling – hohe Flexibilität

■ Werkstückauflage

Extrem stabile ausziehbare Werkstückauflage, komplett freitragend und somit unabhängig von Bodenunebenheiten. (Option) (Bild 1).

■ 6-fach-Kantenzuführung

Mit sensorischer Restlängenerkennung und automatischer Umstellung auf einen alternativen Kantenkanal. Inklusive Zusatzschacht für die Zuführung von Streifenwaren (Option) (Bild 2).

■ Luftkissentisch

Für leichtes und schonendes Handling – auch von sperrigen Werkstücken (Option) (Bild 3).

■ Nestingpaket

Für Topfbandbohrungen oder trapezförmige Werkstücke (Option) (Bild 4).

■ Transportkettenschmierung

Intelligente automatische Transportkettenschmierung. Sensorisch gesteuerte Einheit, welche belastungsabhängig die Schmierung entsprechend dosiert (Option).

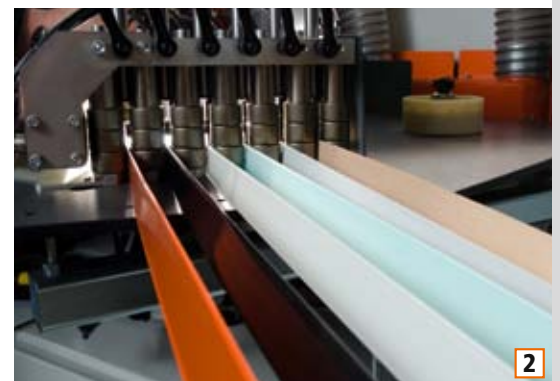

Bestückungsvarianten der ACCURA 15er Baureihe

Maschine	ACCURA 1554 automatic	ACCURA 1556 premium	ACCURA 1556 grooving	ACCURA 1556 flex	ACCURA 1558 performance	Optionen
Steuerung	18,5" Touchscreen	18,5" Touchscreen	18,5" Touchscreen	18,5" Touchscreen	18,5" Touchscreen	
Brücke	Rollenbrücke*	Rollenbrücke*	Rollenbrücke*	Rollenbrücke*	Riemenbrücke	*Riemenbrücke
Magazin	SYNCHRO*	SYNCHRO*	SYNCHRO*	SYNCHRO*	SYNCHRO*	*6-fach-Magazin
Fügen	60 mm*, Ø 70 mm	60 mm*, Ø 70 mm	60 mm*, Ø 70 mm	60 mm*, Ø 70 mm	60 mm MOT 2, Ø 100 mm	*60 mm MOT 2, Ø 100 mm
Kleberauftrag	Glu Jet* automatic	Glu Jet* automatic	Glu Jet* automatic	Glu Jet* automatic	Glu Jet* automatic	* Glu Jet XL PU-Einheit (2-kg-Patrone)
Kleberauftrag	*	*	*	*	*	* Glu Jet Doppelkleberstation
Druckwerk	4 Rollen motorisch	4 Rollen motorisch	4 Rollen motorisch	4 Rollen motorisch	4 Rollen motorisch	
Kappen	15 mm*	15 mm*	15 mm*	15 mm*	15 mm*	*20 mm mit Massivholzpaket
Fräsen 1	x	Bündig 15 mm*	x	x	Bündig 15 mm*	*+ MOT-Varianten (20 mm)
Fräsen 2	Radius 2 mm*	Radius 2 mm*	Radius 2 mm*	Radius 2 mm*	Radius 2 mm*	
Eckkopieren	60 mm, MOT 4*	60 mm, MOT 4*	60 mm, MOT 4*	60 mm, MOT 4*	60 mm, MOT 4*	*Multifunktionspaket für Fräsen, Eckkopieren, Radiusziehklinge
Radiusziehklinge	MOT*	MOT*	MOT*	MOT*	MOT*	
Flächenziehklinge	Einsatzgesteuert*	Einsatzgesteuert*	Einsatzgesteuert*	Einsatzgesteuert*	Einsatzgesteuert*	*mit Vor- und Nachtastung
Schwabbeln	Einsatzgesteuert*	Einsatzgesteuert*	Einsatzgesteuert*	Einsatzgesteuert*	Einsatzgesteuert*	*oszillierend
Eckschwabbeln	x	x	x	Einsatzgesteuert	Einsatzgesteuert	
Nuten	x	x	MOT 2	x	*	*MOT 2
Sprüheinrichtung						

 Standard
 Option
 x Nicht möglich
 Freiplatz

	ACCURA 1554 automatic	ACCURA 1556 premium	ACCURA 1556 grooving	ACCURA 1556 flex	ACCURA 1558 performance
Technische Daten					
Gesamtlänge A (mm)	7540	8085	8085	8085	8755
Gesamtlänge mit Luftkissentisch und verlängertem Auslauf B (mm)	8990	9450	9450	9450	10120
Breite x Höhe (mm)	1368 x 2223	1368 x 2223	1368 x 2223	1368 x 2223	1368 x 2223
Gewicht (kg)	2750	3000	3000	3000	4200
Vorschubgeschwindigkeit					
Vorschubgeschwindigkeit (m/min)	10–20 (25)	10–20 (25)	10–20 (25)	10–20 (25)	10–25
Arbeitsmaße					
Mindestwerkstücklänge (mm)	140	140	140	140	140
Mindestwerkstückbreite (mm)	60	60	60	60	60
Werkstückhöhe (mm)	6–60	6–60	6–60	6–60	6–60
Kantenbreite (mm)	0,4–8(15)	0,4–15	0,4–8(15)	0,4–8(15)	0,4–15(20)

