

Vollautomatischer 4-Seiten Bauholz hobel- und Fasautomat

mit automatischer Querschnittsabtastung



Hundegger

**Bauholz hobeln und fassen von der
Kochlatte bis zur schweren Pfette ohne
Voreinstellung**



Patentiertes System
- unvergleichlich -
schnell - flexibel - wirtschaftlich

Querschnitte von 15 x 40 mm bis 260 x 400 mm ohne Umrüstung



Vollautomatisches Vorkopfhobeln

Dieser unvergleichliche 4-Seiten Bauholzobel- und Fasautomat bietet herausragende Vorteile:

- 1-Mann-Betrieb, durch automatische Fördereinrichtungen
- Von Hand oder automatisch beschickbar
- Gesamt- oder Teilbereich hobeln ohne Voreinstellung (mit automatischer Querschnittsabtastung und Längenmessung)
- Sekundenschnelles Messerwechseln ohne Werkzeug („TERSA“-Hobelwellen-Fliehkraftspannsystem)
- Serienmäßige Schallschutzkabine
- Umfangreiche Betriebsarten:
 - Hand- oder automatische Beschickung (mit Beschickungsquerförderer)
 - Gesamthobeln
 - Teilbereich vorne oder hinten hobeln mit Hobellängeneingabe
 - Anwahl der zu hobelnden Balkenseite
 - 4-seitiges Dickenhobeln
 - nur Fasen (4-seitiges Anfasen – einstellbare Fasenstärke von 0 – 20 mm)
 - einfachste Bedienung durch Fernbedieneinheit
- Automatische Übernahme der Hobellängen vom Einzelstab-Konstruktions-Programm sowie von allen handelsüblichen Abbund- und CAD-Programmen
- Unvergleichliches PreisLeistungsverhältnis

Abmessungen des Hobel- und Fasautomaten

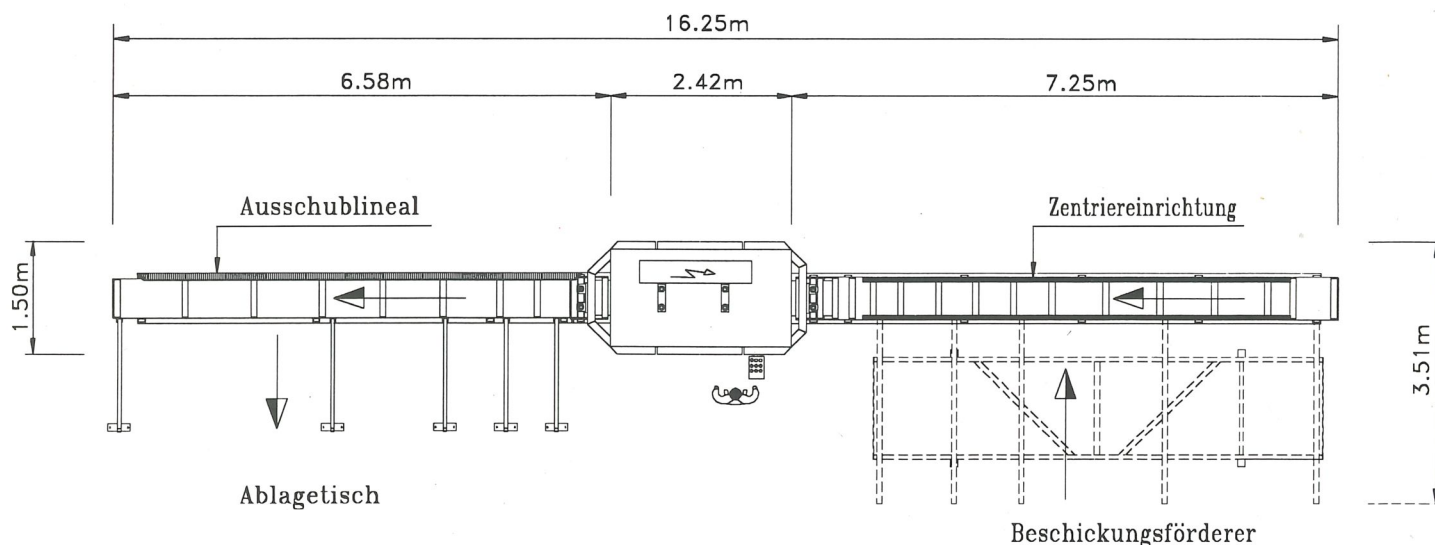

Unser gut organisierter Betrieb erlaubt es, höchste Qualität äußerst kostengünstig herzustellen.

Hans Hundegger
Maschinenbau GmbH
D-87749 Hawangen/Allgäu
Telefon (0 83 32) 16 01
Telefax (0 83 32) 60 04

