

# SANDYA 300

Kalibrier-und Feinschleifautomat

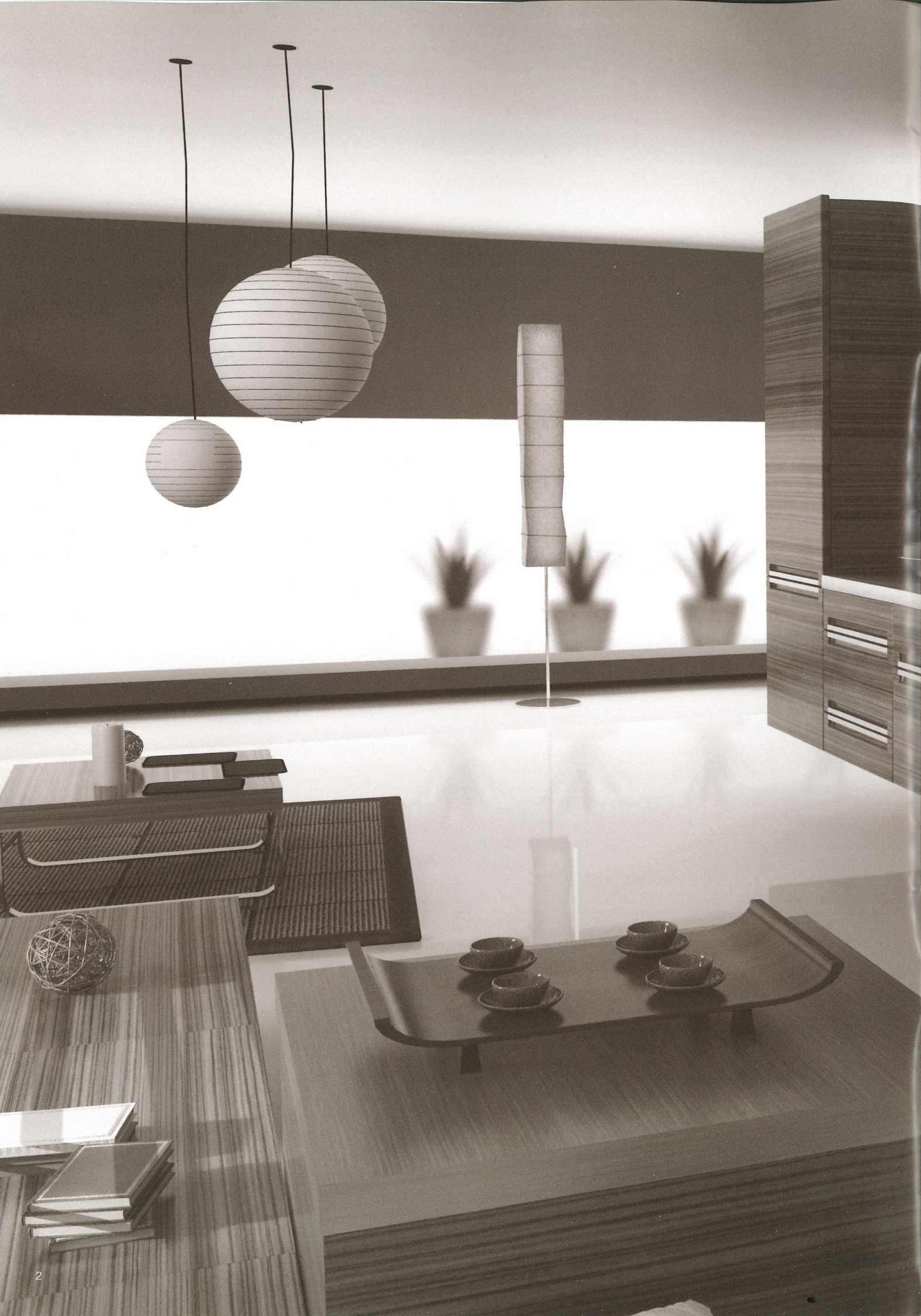



# OUR TECHNOLOGY BEHIND YOUR IDEAS

## sandya 300

Kalibrier- und Feinschleifautomat  
mit 2 oder 3 Arbeitsaggregaten

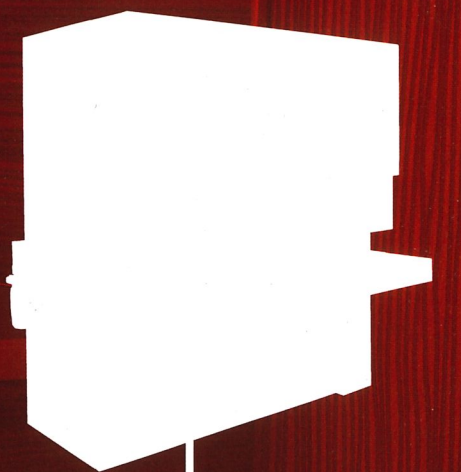

KALIBRIEREN UND  
FEINSCHLEIFEN

3-D-PROJEKT

PROGRAMMIERUNG

ZUSCHNITT

KÄNTENANLEIMEN

BOHREN UND FRÄSEN IN 3 AXSEN

KALIBRIEREN UND FEINSCHLEIFEN

MONTAGE

**sandya 300**

EINE NEUE BAUREIHE  
VON SCM KALIBRIER- UND  
FEINSCHLEIFAUTOMATEN  
Für zukunftsorientierte Handwerksbetriebe



CS 95/110

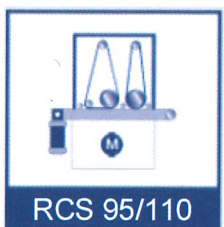

RCS 95/110



CSF 110



Vielseitigkeit  
verbunden mit  
einfacher Bedienung



Zuverlässige  
Technologie



Optimale Lösungen  
für alle Anwendungen

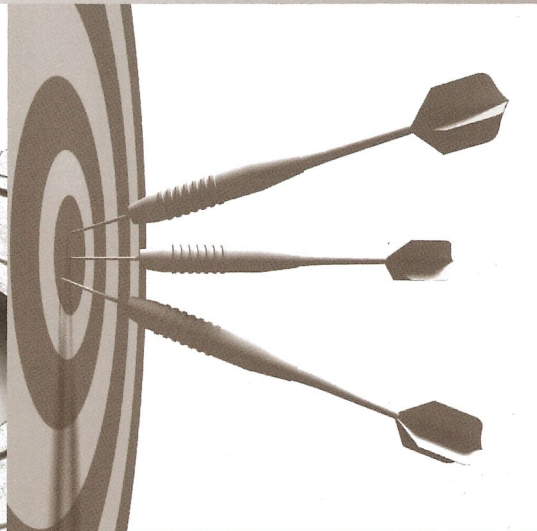



Vielseitigkeit verbunden  
mit einfacher Bedienung

## EINE KOMPAKTE MASCHINE MIT HERVORRAGENDEN TECHNISCHEN EIGENSCHAFTEN

- ◀ Ihre große Flexibilität verdankt die Sandya 300 dem **CS-Kombiaggregat**. **Optimale Ergebnisse** dank der Möglichkeit, Walze und Schleifschuh gleichzeitig oder unabhängig voneinander einzusetzen.

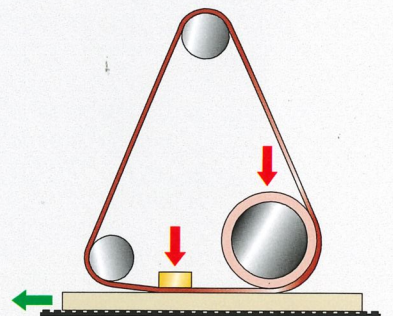
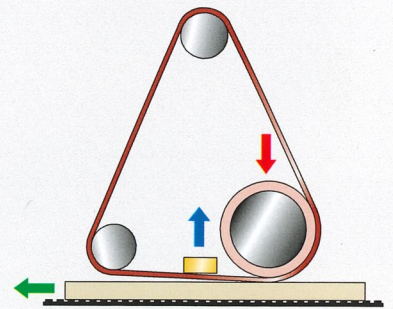
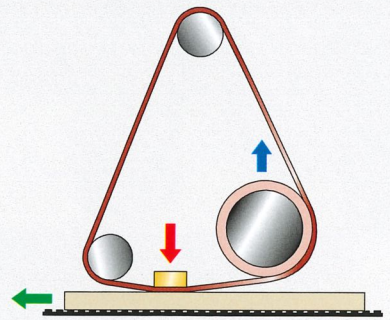



### Version RCS

Bearbeitungsqualität auf höchstem Niveau in einem einzigen Arbeitsgang... **optimale Flexibilität und hohe Produktivität.**

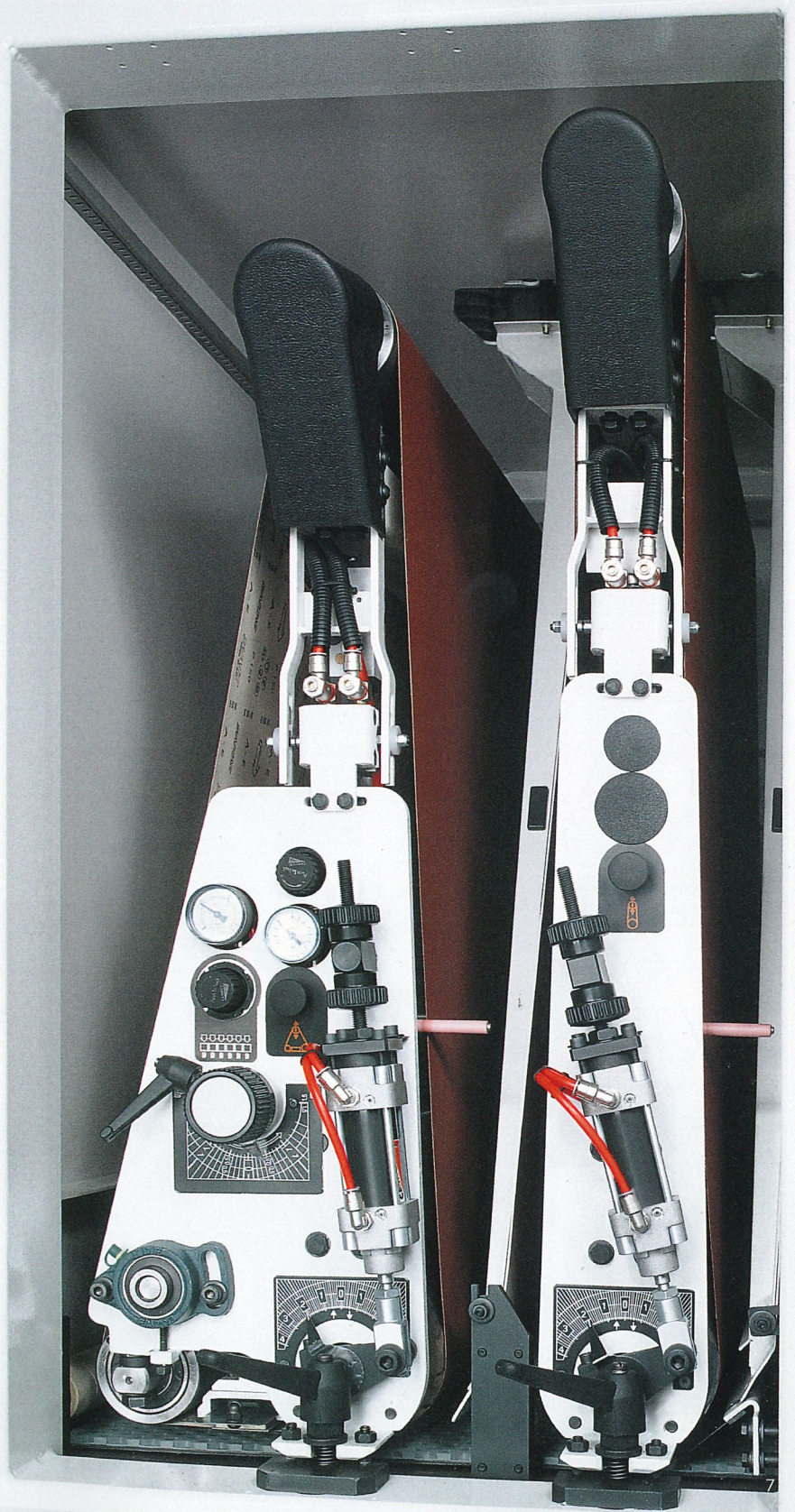



## Vielseitigkeit verbunden mit einfacher Bedienung

# SYSTEM FIVE KOMBIAGGREGAT: DIE WEITERENTWICKLUNG

**Ideal für Handwerksbetriebe:** Bearbeitung von Massivholz, furnierten Platten (Innentüren, Fenster, maßgefertigte Einrichtung). Dank der Kombination Walze/Walze sind **optimale Schleifergebnisse** auch beim **Schleifen gegen die Faserrichtung** gewährleistet.

### ▶ EIN AGGREGAT, FÜNF BEARBEITUNGEN

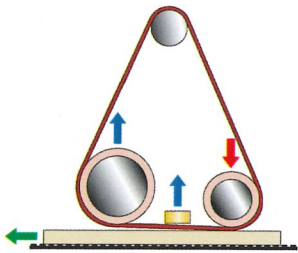

Kalibrieren  
mit dem  
ersten  
Aggregat

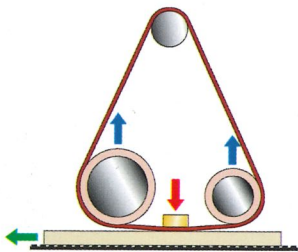

Feinschleifen  
mit dem  
Schleifschuh

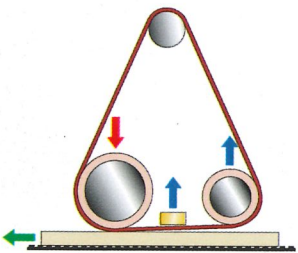

Schleifen mit  
dem zweiten  
Aggregat

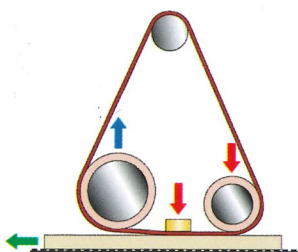

Kalibrieren  
mit der ersten  
Walze und  
Feinschleifen  
mit dem  
Schleifschuh

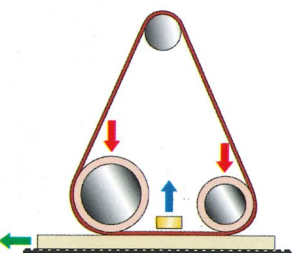

Kalibrieren mit  
der ersten  
Walze und  
Nachschleifen  
mit der zweiten  
Walze



## HOCHWERTIGE AUSSTATTUNG



## Zuverlässige Technologie



- ▶ **Enteiler Schleifschuh**  
Gute Schleifergebnisse bei Massivholz mit dem harten auswechselbaren Schleifschuh. Zum Schleifen von furnierten Platten kann der halbharte Schleifschuh eingesetzt werden (Option).

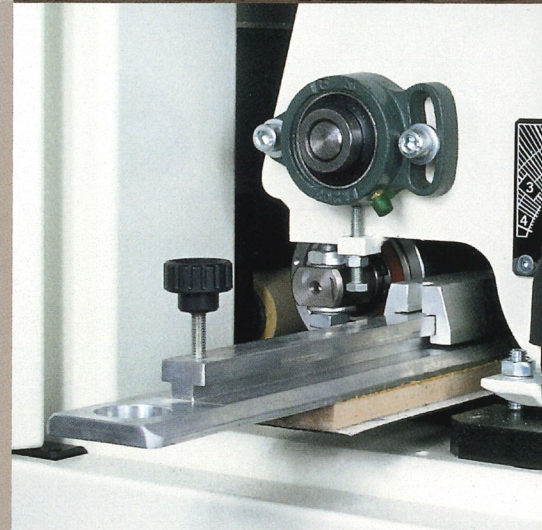

- ▶ **Kalibrier- und Schleifwalzen**

Keine Wartung erforderlich mit der schrägverrippten Stahlkontaktwalze, die perfekte Kalibrierergebnisse gewährleistet. Gummibeschichtete Schleifwalzen sind auch für spezielle Anwendungen erhältlich (Härte von 85 bis 30 SH).

- ▶ **Positionierung der Arbeitsaggregate über pneumatische Ein- und Ausschaltung**

Besonders nützlich bei wechselnden Bearbeitungen. Das System ermöglicht die schnelle und einfache Vorwahl der anzuwendenden Aggregate.



- ▶ **Teppichvorschub stufenlos einstellbar (Option)**

Für die Einstellung und die elektronische Anzeige der Teppichgeschwindigkeit vom Bedienpult: die Geschwindigkeit kann somit an die jeweiligen Bearbeitungsanforderungen angepasst werden.

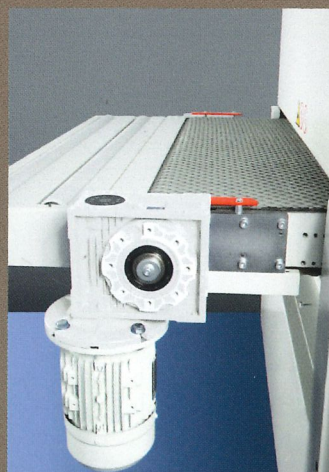
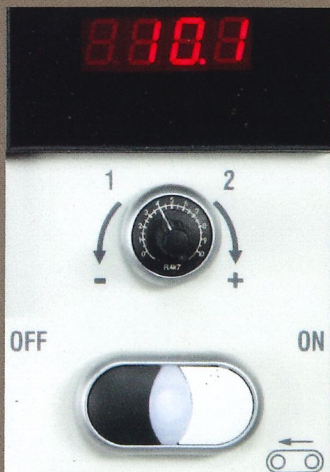





Zuverlässige  
Technologie

## HERVORRAGENDE SCHLEIFERGEBNISSE

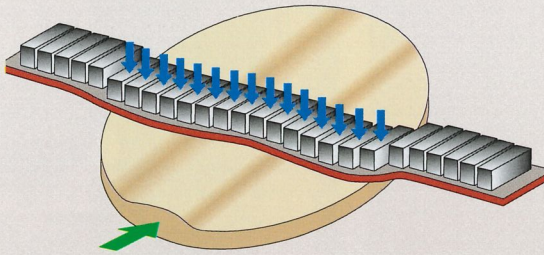

### Elektronischer Gliederschleifschuh (Option)

Perfekte Schleifergebnisse auf Wabenplatten, auf geschweiften oder nicht exakt planen Werkstücken. Der ausziehbare Graphitbelag erleichtert die Reinigung und Wartung.

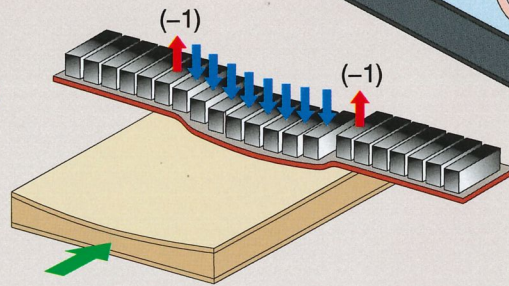
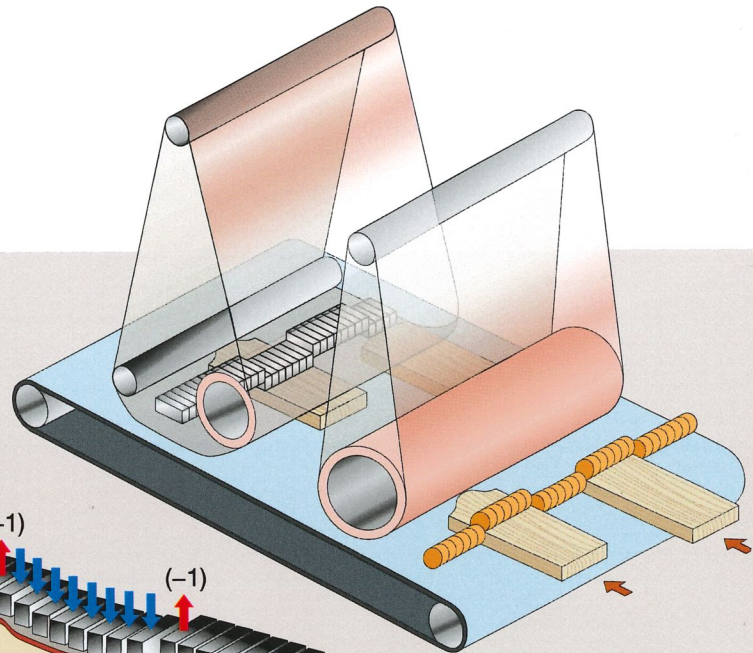

### Elektronische Einstellung der Arbeitshöhe (Option)

Der elektronische Sensor ermöglicht die Erkennung der Werkstückstärke mit hoher Präzision und ohne direkten mechanischen Kontakt; außerdem ausgerüstet mit einem Einstellsystem zur automatischen Voreinstellung von der gewünschten Spanabnahme.

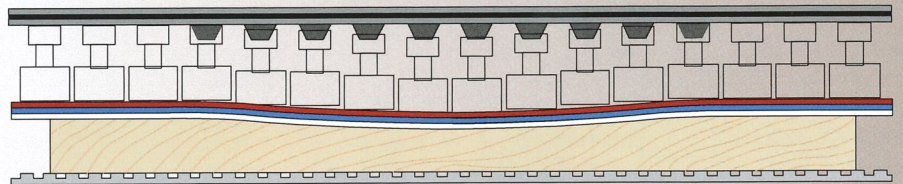

### Elastischer Gliederschleifschuh (Option)

Dank seiner hohen Anpassungsfähigkeit an unregelmäßigen Oberflächen, kann der TES Schleifschuh beim Schleifen von furnierten Platten mit Stärkrentoleranzen eingesetzt werden.

### Oszillierende Abblasvorrichtung (Option)

Reinigung + Abkühlung = längere Lebensdauer der Schleifbänder.



# DIE ELEKTRONISCHE STEUERUNG

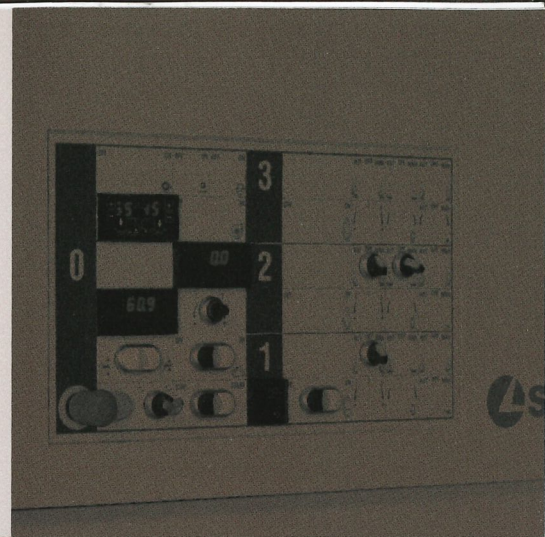
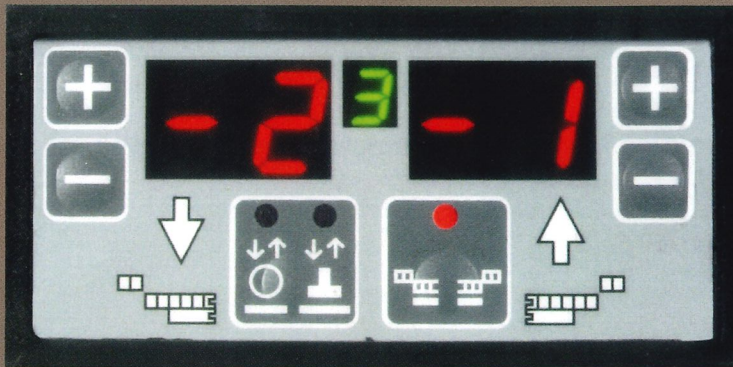

## Logic 50 K

Synchronisiert den Einsatz des Schleifschuhs für Maschinen mit stufenloser Teppichvorschubgeschwindigkeit.

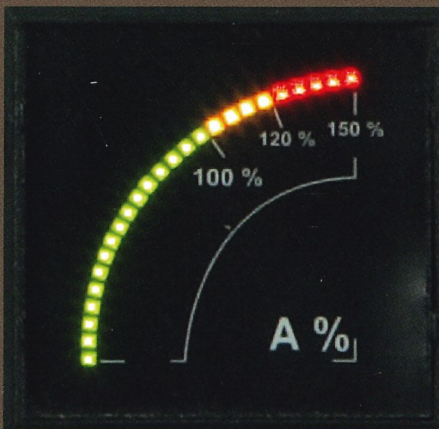

## ☛ Digitaler Amperemeter

Die Stromaufnahme des Hauptmotors wird direkt angezeigt.

## Logic SC

Einfach und intuitiv, die Logic SC Steuerung ermöglicht, sämtliche Bearbeitungsparameter nacheinander einzugeben, um sie dann durch das Drücken einer einzigen Taste zu starten. Speicherung von vier verschiedenen Arbeitsprogrammen, um die am häufigst angewendeten Maschineneinstellungen schnell abzurufen.





**Exklusive  
Lösungen für alle  
Anwendungserfordernisse**

## FÜR JEDEN BEDARF AUSGESTATTETE MASCHINEN

### ▶ AUSFÜHRUNG A



### FÜR EINEN SCHNELLEN BEARBEITUNGSWECHSEL

#### **Ideale Ausstattung für allgemeine Massivholzbearbeitungen**

- ▶ Pneumatische Ein- und Ausschaltung der Walzen
- ▶ Pneumatische Ein- und Ausschaltung des Schleifschuhaggregats
- ▶ Elektronische Einstellung der Arbeitshöhe

### ▶ AUSFÜHRUNG B

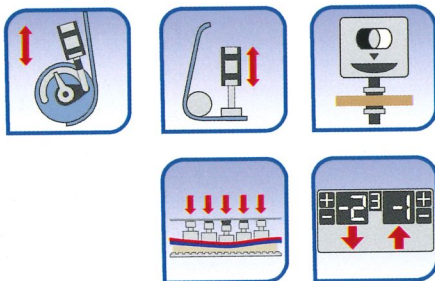

### FÜR EINE AUSGEZEICHNETE OBERFLÄCHENQUALITÄT

#### **Bearbeitung von Massivholz/furnierten Platten**

- ▶ Pneumatische Ein- und Ausschaltung der Walzen
- ▶ Pneumatische Ein- und Ausschaltung des Schleifschuhaggregats
- ▶ Elektronische Einstellung der Arbeitshöhe
- ▶ Elastischer Gliederschleifschuh
- ▶ Elektronische Programmierereinheit Logic 50 K

### ▶ AUSFÜHRUNG C

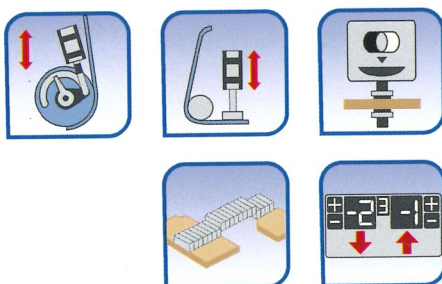

### “FULL OPTIONAL“ VERSION FÜR ALLE BEARBEITUNGEN

#### **Bearbeitung von Massivholz/furnierten Werkstücke auch bei Wabenplatten mit Stärkentoleranzen**

- ▶ Pneumatische Ein- und Ausschaltung der Walzen
- ▶ Pneumatische Ein- und Ausschaltung des Schleifschuhaggregats
- ▶ Elektronische Einstellung der Arbeitshöhe
- ▶ Elektronischer Gliederschleifschuh
- ▶ Elektronische Programmierereinheit Logic 50 K

# sandya 300



## ABMESSUNGEN

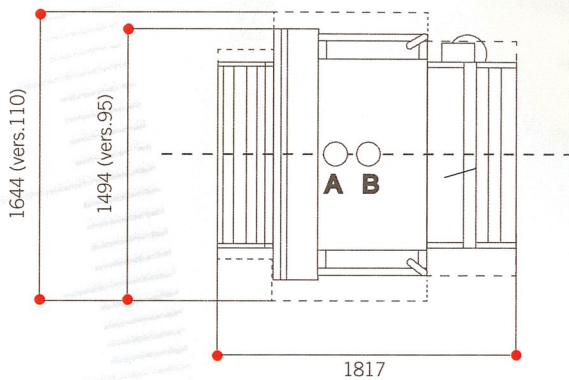

Absaugstutzen		
A	Ø 140 mm	Version RCS
B	Ø 140 mm	Version CS, CSF und RCS

## TECHNISCHE DATEN

		95	110
Arbeitsbreite	mm	950	110
Min./max. Arbeitshöhe	mm	4-170	4-170
Schleifbandbreite	mm	970	1115
Schleifbandlänge	mm	1900	1900
Standard Hauptmotorleistung	kW(PS)	11(15)	11(15)
Standard Vorschubgeschwindigkeit	m/min	4,5/9	4,5/9

## GERÄUSCHPEGEL

Betriebsbedingungen – Feinschleifen gemäß der Normen UNI EN 7960

		Hinweisnorm	Unsicherheit K	Ohne Vakuum	
				VSA	LAV
Lp: Schalldruckpegel am Bedienplatz dB(A) und Spitzenwert [dB(C)]	Arbeitsplatz	EN ISO 11202:1997	5,0	76,9	86,3
	Werkstück einlauf			80,4	84
	Werkstück auslauf				
LW: Ausgesendete akustische Leistung Niveau dBW (A)		EN ISO 3746:1995	4,0	90,7	98,1

Der maximale Wert des augenblicklichen wohlerwogenen akustischen Druck ist niedriger als 130 dB (C)

VSA : Unbelastet und ohne Ansaugung	LAV : Im Betrieb
-------------------------------------	------------------

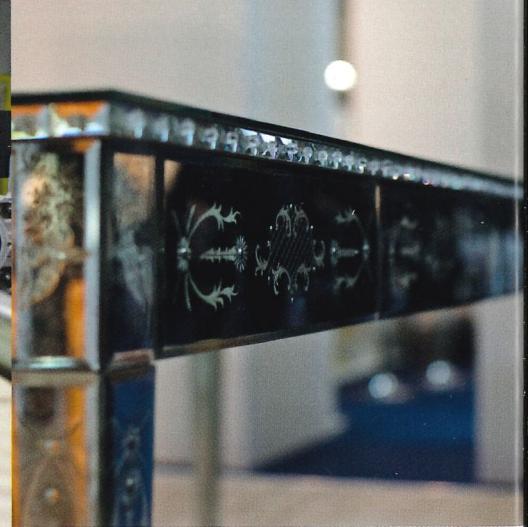
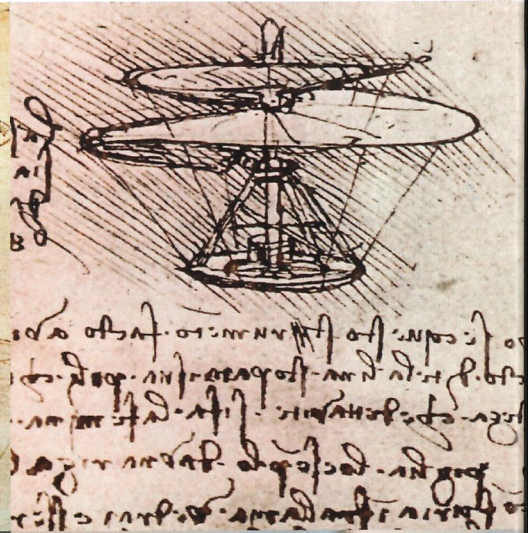
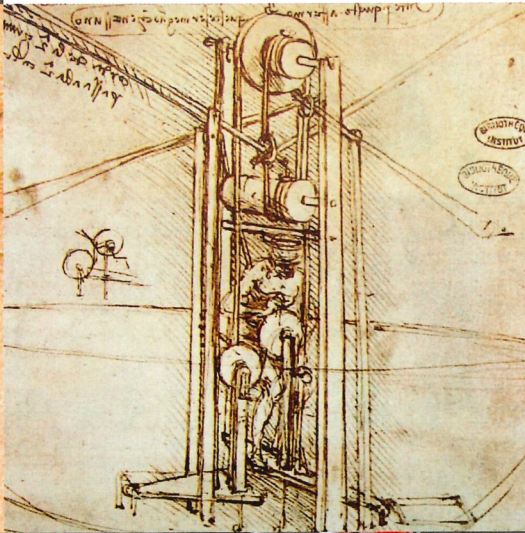
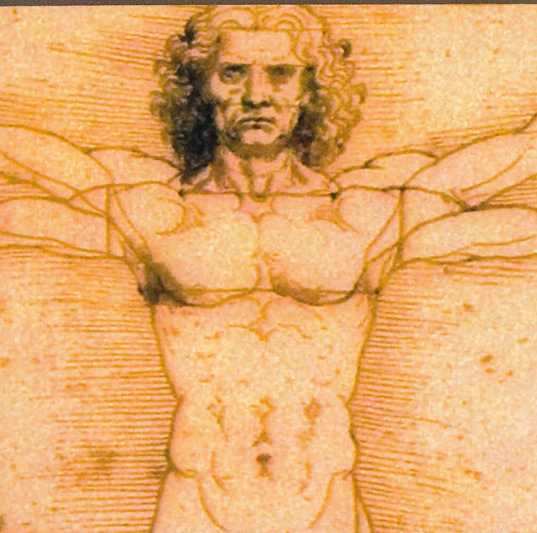

Eine führende Industriegruppe bei der Konzipierung, bei der Herstellung und beim Vertrieb von technologisch innovativen Lösungen für die Bearbeitung einer umfassenden Reihe von Materialien: Holz, Glas, Kunststoff, Marmor, Metall, Verbundwerkstoffen. Mit Spezialmarken in den verschiedenen Anwendungsbereichen und hochqualifizierten Zentren in der industriellen Bauteilproduktion, seit über 50 Jahren auf 5 Kontinenten präsent.

**PASSION.** Ist die Leidenschaft für unsere Arbeit. Der Mittelpunkt des Menschen, seine kreative Natur, sein Unternehmungsgeist und die Fähigkeit zur Teamarbeit.

**TECHNOLOGY.** Ist die wissenschaftliche Strenge, die die Kreativität in hochtechnologische, zugängliche Lösungen umwandelt, die fähig sind, Wettbewerbsvorteile zu schaffen.

**PERFORMANCE.** Ist das Engagement, das die Ergebnisse und den Erfolg unserer Partner verwirklicht, die den Lösungen der SCM Group vertrauen. Ist die Anerkennung als Lieferant von „langfristig andauernden Wettbewerbsvorteilen“.

# KOMPETENTER PARTNER WELTWEIT FÜR ALLE BEREICHE DER MODERNEN HOLZBEARBEITUNG



Seit dem Jahre 1952 bietet SCM hochentwickelte und innovative sowie bedienerfreundliche Technologien für die umfassende Holzbe- und -verarbeitung in Handwerk und Industrie. Die Produkte werden über gut organisierte Service- und Vertriebsniederlassungen rund um

den Globus vertrieben. Zur kundennahen Beratung und Betreuung steht weltweit ein gut organisiertes Netz von ständig geschulten Servicetechnikern und Spezialisten zur Verfügung, das kontinuierlich weiterentwickelt und regional ausgebaut wird.

Die technischen Daten können je nach Maschinenausstattung variieren. In diesem Katalog sind die Maschinen mit Sonderzubehör dargestellt. Der Hersteller behält sich das Recht vor, alle Daten und Maße ohne Vorankündigung zu ändern; solche Änderungen beeinflussen nicht die Sicherheit laut CE Vorschriften.

**SINCERT**





Rev. n. 00 - 02/2011 - Acanto comunicazione - UffiziPixel - Digitalprint



SCM GROUP spa - SCM - Via Casale, 450 - 47826 Villa Verucchio (RN) - Italy  
Tel. +39/0541/674111 - Fax +39/0541/674274 - [www.scmgroup.com](http://www.scmgroup.com) - [scm@scmgroup.com](mailto:scm@scmgroup.com)