

Hofmann typisch

- Bewährte Gussausführung
- Gehobelte Gustische – Luftkisseneffekt – Werkstück gleitet besser
- Tisch mit Tischschieber (keine Ringe) zum exakten anpassen der Tischöffnung an das Werkzeug
- Moderne CNC-Steuerung im modernen Bedienpaneel, übersichtlich und selbsterklärend



CNC-Steuerung
12,1" Touch Monitor
im modernen Bedienpult



Guardian
Überwachung der Anschlagbacken-
klemmung in der CNC-Steuerung

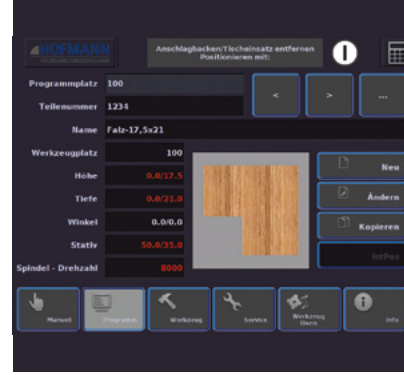

Programmmaske
Anzeige der Programmdaten
Grafische Darstellung des Werkstücks



Werkzeugwechsel
Lösen der HSK-Schnittstelle
über das Touch-Bedienfeld

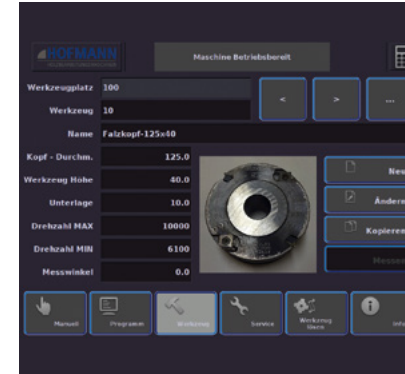

Werkzeugmaske
Anzeige der Werkzeugdaten
Grafische Darstellung des Werkzeugs



Spindelstart
Stufenlose Drehzahlvorwahl



Tisch
mit Tischschieber



Sicherheitslichtleiste
am Fränschlag

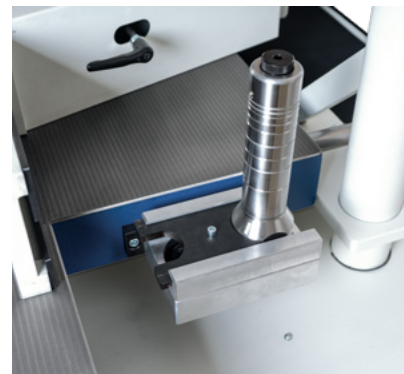

Werkzeugmontagestation

Technische Änderungen vorbehalten.

HOFMANN
HOLZBEARBEITUNGSMASCHINEN

HOFMANN
HOLZBEARBEITUNGSMASCHINEN

- Hofmannstr. 23 • 91438 Bad Windsheim
- +49 (0) 9841 65 04 21
- +49 (0) 9841 65 04 25
- info@hofmann-maschinen.de
- www.hofmann-maschinen.de
- hofmann.maschinenfabrik
- hofmann_maschinenfabrik



100 Jahre Tradition – Qualität „Made in Germany“

Die HOFMANN Maschinenfabrik ist ein familiengeführtes, mittelständisches Unternehmen mit einer 100-jährigen Tradition. 100 Jahre Know-How und Qualität im Bereich der Entwicklung und Herstellung von Holzbearbeitungsmaschinen.

Unsere Maschinen werden ausschließlich in Deutschland produziert, im Herzen Frankens, dem idyllischen Bad Windsheim. Für die Produktion unserer Maschinen nutzen wir ausschließlich hochwertige Materialien von renommierten Zulieferern. Diese Materialien werden von unseren engagierten Mitarbeitern an modernen Fertigungsanlagen verarbeitet und montiert. Erst nach mehreren Qualitätskontrollen verlassen die Maschinen das Haus und werden an den Kunden geliefert – weltweit.

Ob Hobeln, Bohren oder Fräsen, bei HOFMANN sind Sie immer gut beraten.

Tischfräsmaschine TFS 1260

Besonderheiten Ausstattung

- Fräsdorn-Schnellwechselsystem HSK-F63
- 2-Achsen CNC Steuerung V20 über 12,1" Touch Monitor
- Stufenlose Drehzahl von 1.500 - 10.000 UpM über Direktantrieb
- Schwenkbereich von -47° bis +47°



TFS 1260
mit 2 gesteuerten Achsen
(Höhe und Winkel); Tisch 2 m



TFS 1260
mit 3 gesteuerten Achsen (Höhe,
Winkel und Anschlag) Tisch 2,7 m

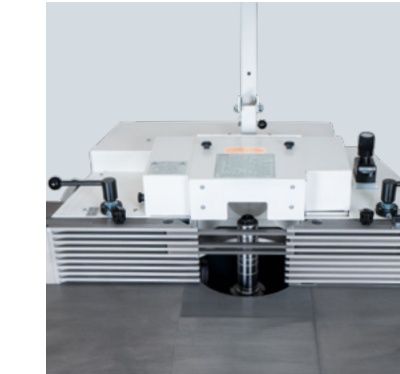

Fränschlag Typ 2620
mit Integralanschlagbacken



Fränschlag Typ 2601
mit Integralanschlagbacken



Fränschlag Typ 2620
manuell



Funktionsstativ

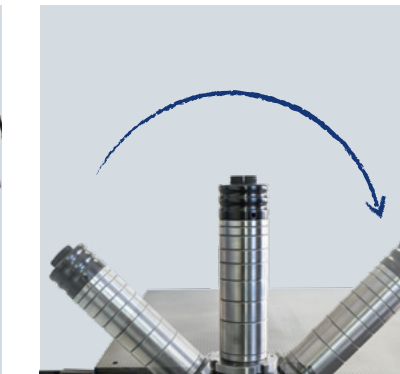

Schwenkbereich
von -47° bis +47°

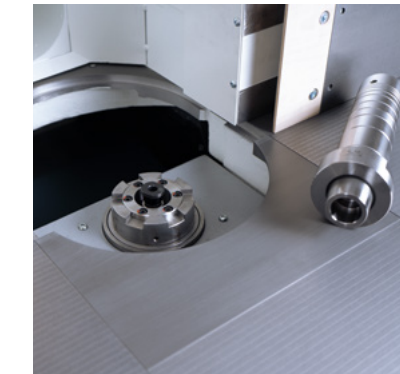

Fräsdorn-Schnellwechselsystem
HSK-F63 Inkl. Stufenlose
Drehzahl von 1.500 - 10.000 UpM
über Direktantrieb

Technische Änderungen vorbehalten.

Tischfräsmaschine

TFS 1260

„Wirtschaftlichkeit pur“
und große Innovationen sind bei HOFMANN kein Gegensatz!

Äußerlich kaum von der bewährten 1245 zu unterscheiden, stecken die Stärken im Innenleben der Maschine: ein Schwenkbereich von -47° bis $+47^\circ$, Direktantrieb, HSK-F63 Wechselschnittstelle inkl. Werkzeugmontagestation, stufenlose Drehzahlregulierung, Touchscreen-Steuerung und der praktische Tischeschieber machen aus dieser Maschine ein absolutes Kraftpaket – und das alles ist bereits in der Grundausstattung enthalten!

Skizze

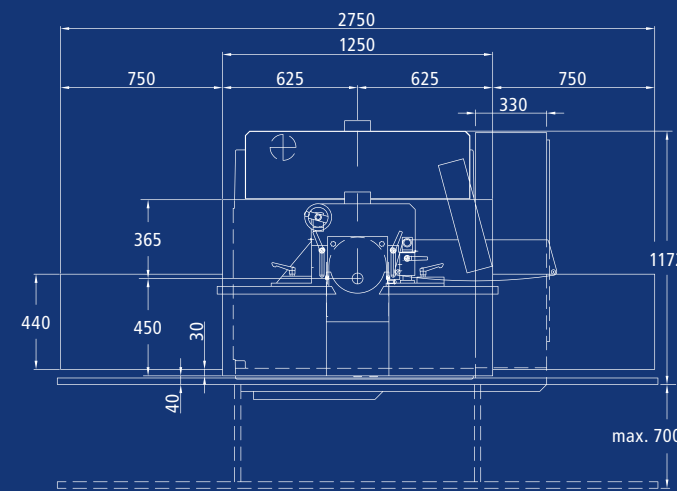
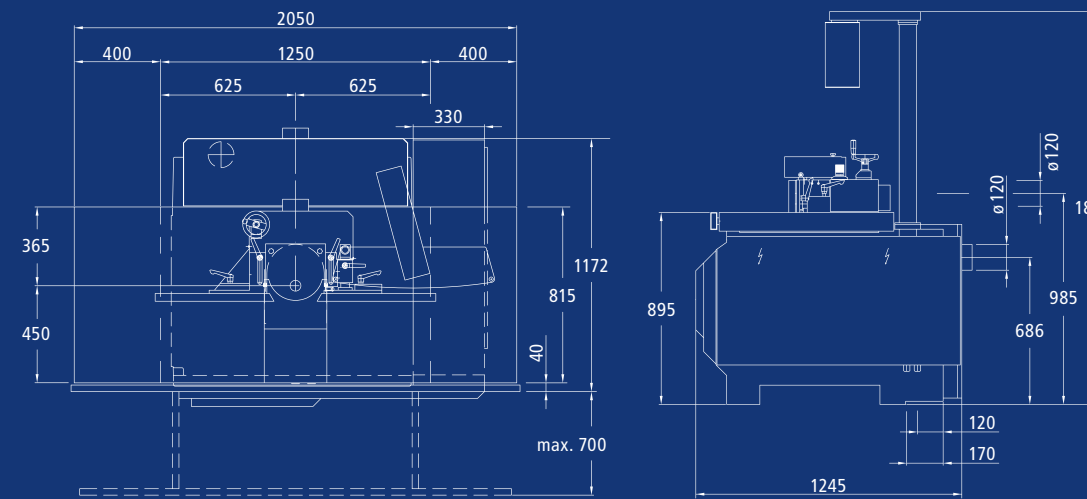

Technische Änderungen vorbehalten.

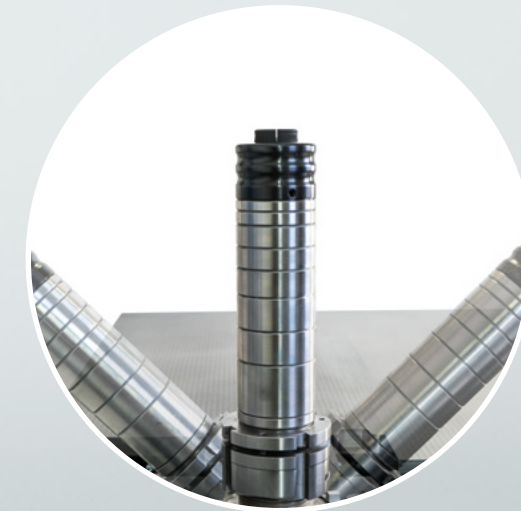

Spindel beidseitig 47°
schwenkbar

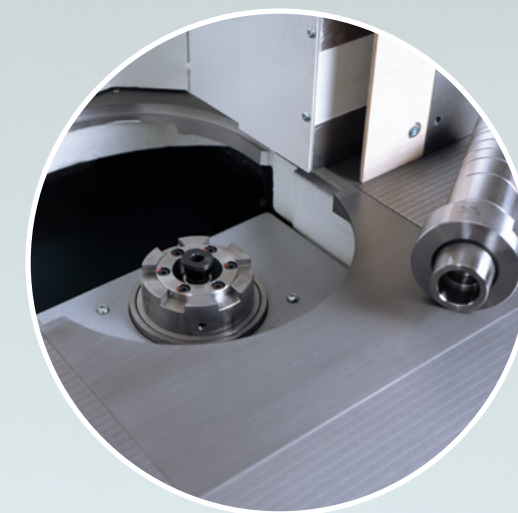

Werkzeugspannsystem
HSK-F63



CNC-Steuerung mit
12,1 " Touchscreen

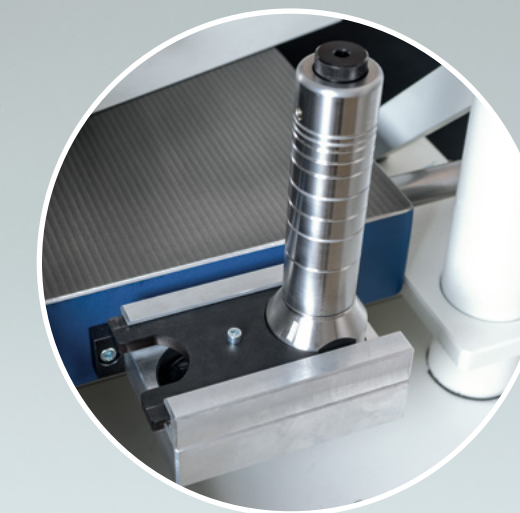

Werkzeugmontagestation

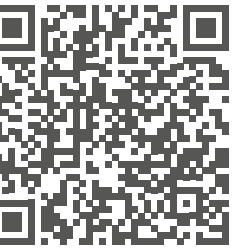

Weitere Informationen zur TFS 1260 sowie unserem
Fräsmaschinensortiment finden Sie auf unserer Website.
www.hofmann-maschinen.de/produkte/fraesen

Technische Daten

		TFS 1260
Tischgröße	mm	1.250 x 815
Tischhöhe	mm	895
max. Werkzeug Ø	mm	250
Schwenkbereich	mm	-47° bis $+47^\circ$
Fräsdornaufnahme	—	HSK-F63
Drehzahlen stufenlos	UpM	1.500 - 10.000
Motorstärke	kW	7,5
Absaugstutzen (3 Stück) Ø	mm	120
Gewicht ca.	kg	1.000