

ERGON

CNC Fräszentren

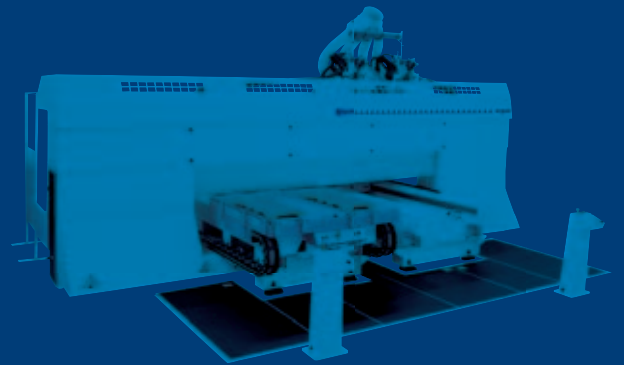



OUR TECHNOLOGY BEHIND YOUR IDEAS

ERGON
CNC Fräszentren

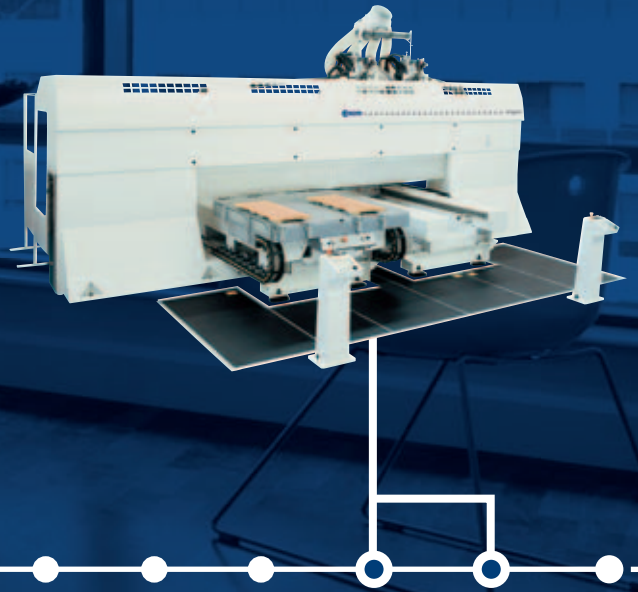

3D-DESIGN

PROGRAMMIERUNG

HOBELN

ZAPFENSCHNEIDEN

PROFILIEREN

UMFÄLZEN

3-ACHS BOHR-UND FRÄSBEARBEITUNG

5-ACHS BOHR-UND FRÄSBEARBEITUNG

BESCHLAGFRÄSUNGEN

ergon

CNC FRÄSZENTREN



Ergon

Spitzentechnologie in allen Abmessungen. Von kompakten zu großzügig dimensionierten Fräszentren, die Ergon ist das richtige Lösung für Ihre Produktion.



Ergon L

Benutzerfreundlichkeit und industrielle Integration. Optimale Arbeitsplatzbedingungen und hervorragende Leistungsfähigkeit.



Ergon TVN

Stabilität durch die Portalbauweise und Flexibilität mit dem TVN Arbeitstisch.

MEHR ALS EIN EINFACHES
MASCHINENKONZEPT, UM MODULARE
LÖSUNGEN ANZUBIETEN UND
SPEZIFISCHE ANFORDERUNGEN ZU
ERFÜLLEN



Allgemeine Fräsarbeiten



Nesting Bearbeitungen

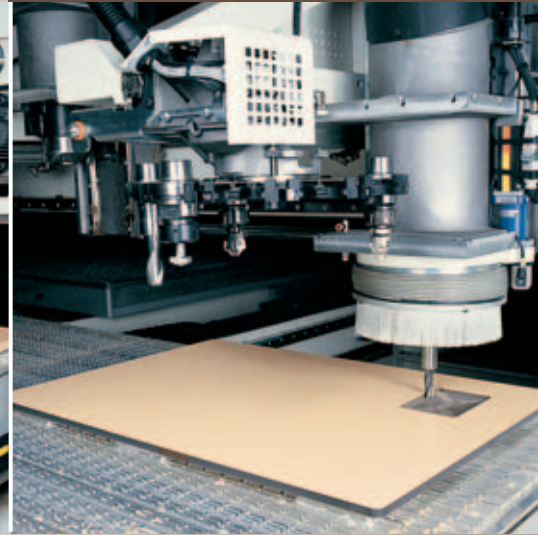

Bearbeitungen von Kunststoff und
Leichtmetall



Hohe Produktivität



Türenfertigung

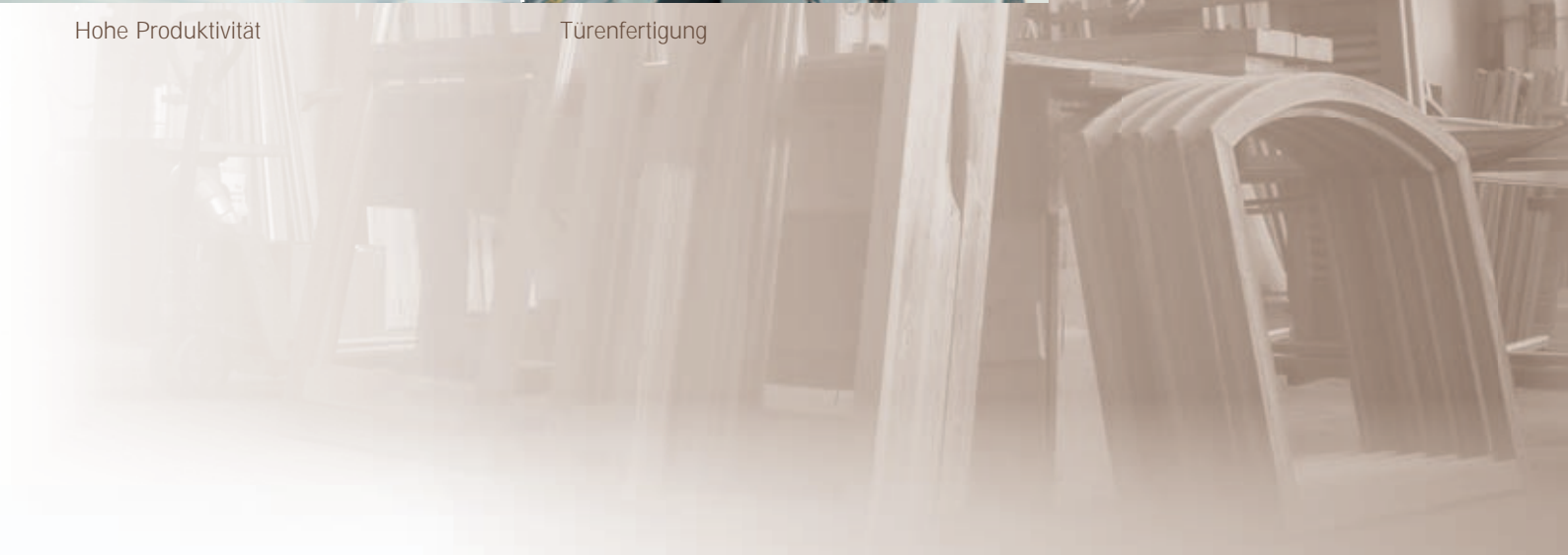

ergon

EINE KOMBINATION VON INNOVATIVEN
LÖSUNGEN FÜR EIN TECHNOLOGISCHES
SPITZENPRODUKT.

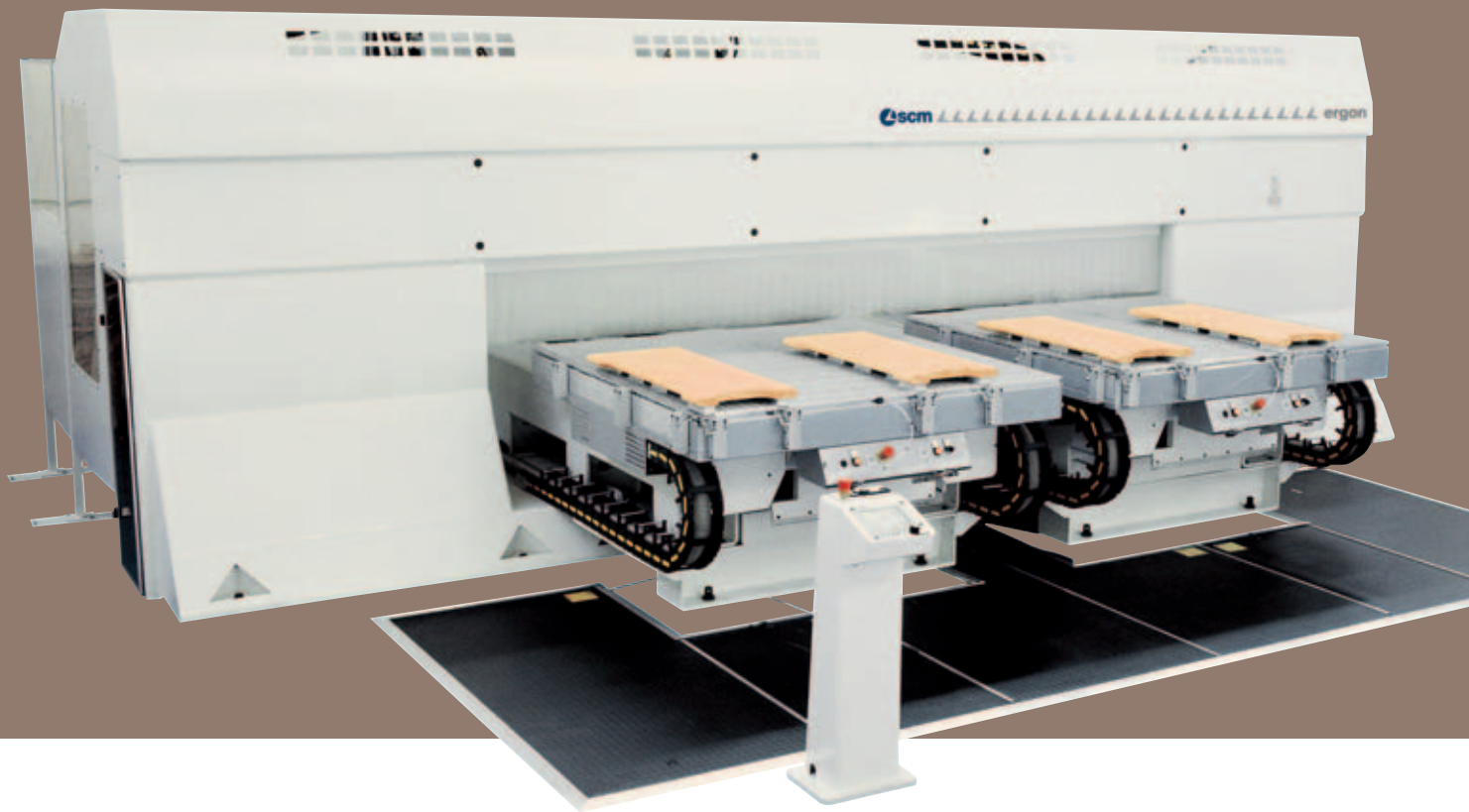

► Ergon TVN

Die flexible Lösung für die Herstellung von Tischen, Stilmöbeln, Büromöbeln und allgemein für den Innenausbau.

Durch die kurzen Einrichtzeiten des Arbeitstisches mit Auflagen und Vakuumsaugern in Verbindung mit der Schnelleinstellung der Arbeitsaggregate mit unabhängiger Z-Achse wird Ihre Produktion flexibel.

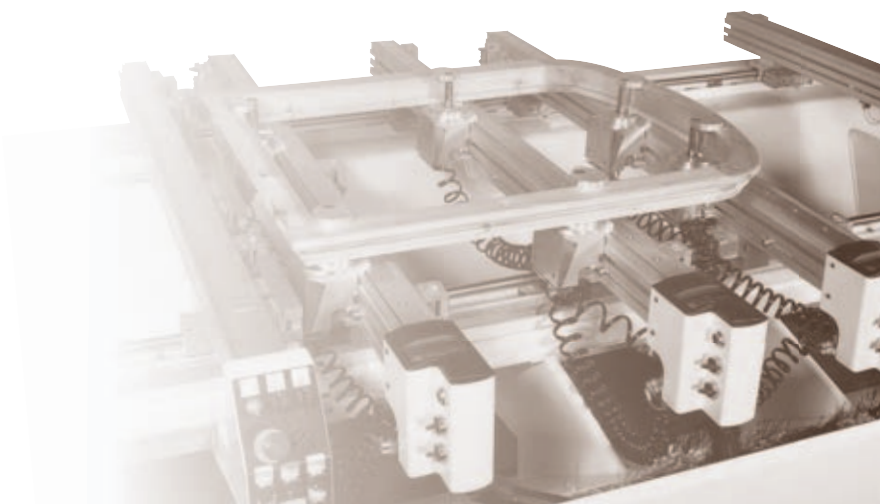

◀ Ergon

Der Multifunktionsstisch aus Aluminium und der robuste Aufbau der Ergon gewährleisten eine bislang unerreichte Bearbeitungsqualität.

Ideal für die Fertigung von MDF-Fronten, Massivholzelementen und für die Nesting-Bearbeitung (Ausschneiden von Formen aus Platten).



ergon

DIE INTELLIGENTE LÖSUNG

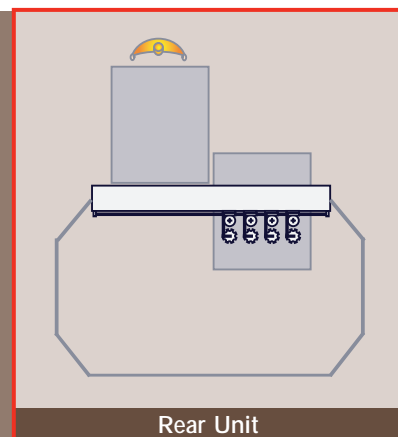
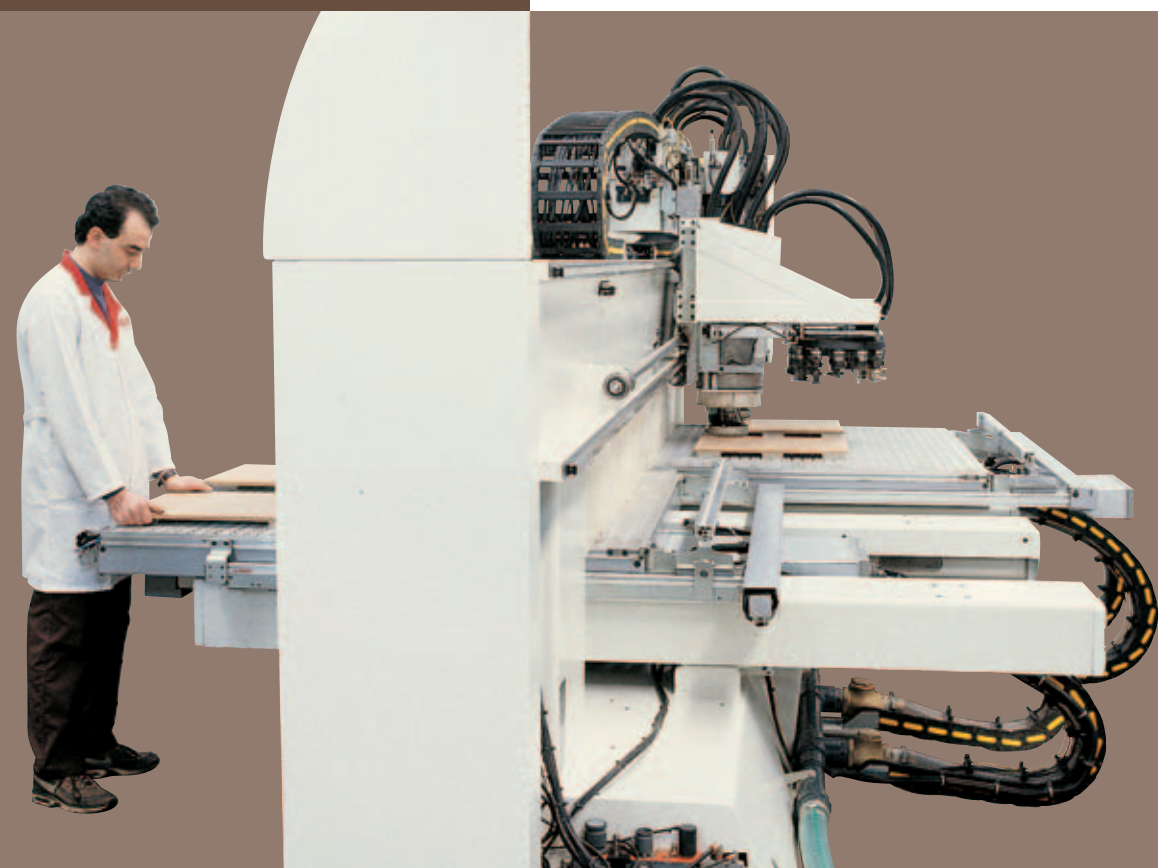

Rear Unit

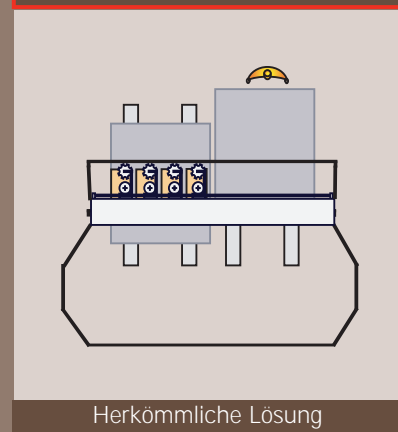

Herkömmliche Lösung

▲ Ein innovatives und exklusives Konzept das zwei getrennte Bereiche zwischen Bediener und Arbeitsaggregaten schafft, um eine optimale Bediener-sicherheit und komfortable Bedienung zu gewährleisten.



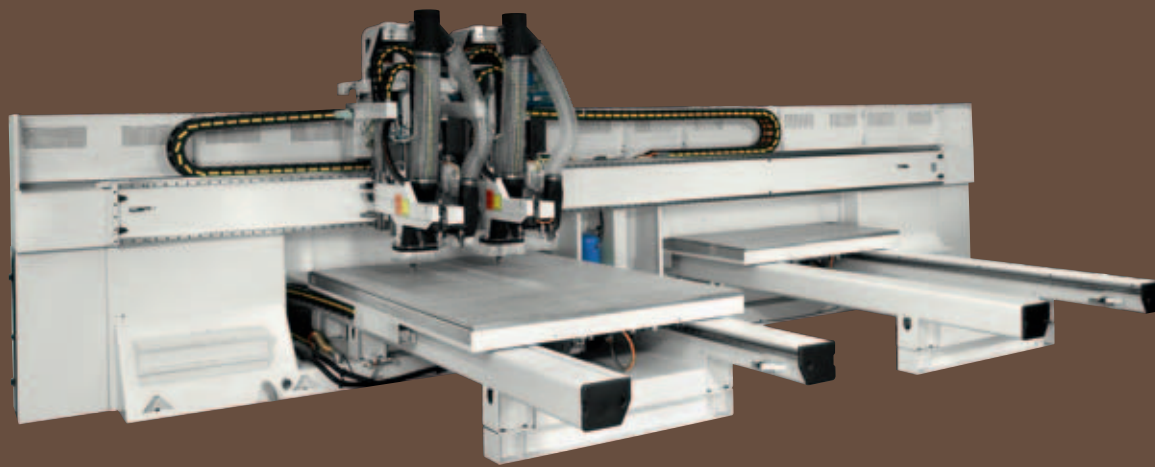

Das Arbeiten an der Maschine wird durch die unverkleideten und bequem zugänglichen Arbeitsaggregate erheblich erleichtert. Der Bediener hat beim Einrichten und Einstellen größte Bewegungsfreiheit.

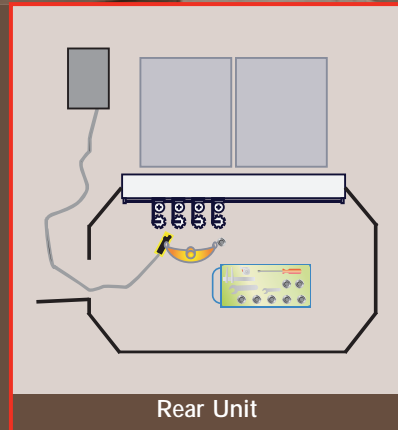

Rear Unit

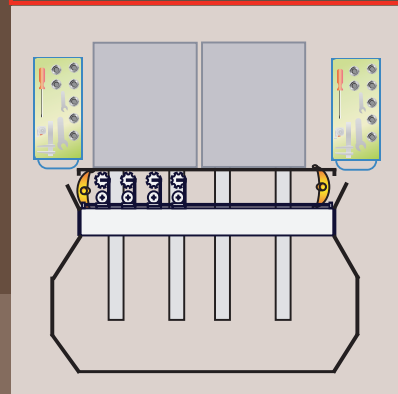

Herkömmliche Lösung



- ▶ Dank der großzügigen transparenten Flächen in den Seitenschutzverkleidungen ermöglicht das Rear Unit Konzept eine vollständige Übersicht und Sicherheit bei der Kontrolle der Probestücke, auch bei laufenden Arbeitsaggregaten.

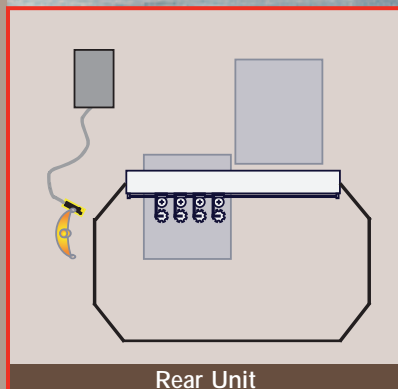

Rear Unit



Herkömmliche Lösung

ergon L

FÜR JEDE ANWENDUNG DAS RICHTIGE MASS



Von drei Seiten zugänglicher Arbeitstisch bei arbeitender Maschine unter vollkommen sicheren Bedingungen.

Diese Vorteile bietet die Ergon L dem Benutzer, der ein praktisches Fräszentrum sucht:

- Einfache Herstellung von kleinen und großen Werkstücken
- Ausrichten langer Werkstücke seitlich vom Arbeitstisch
- Einsatz von mehreren Bedienern zum Auflegen und zur Entnahme der Werkstücke bei kurzen Arbeitszyklen, um Stillstandszeiten zu vermeiden.

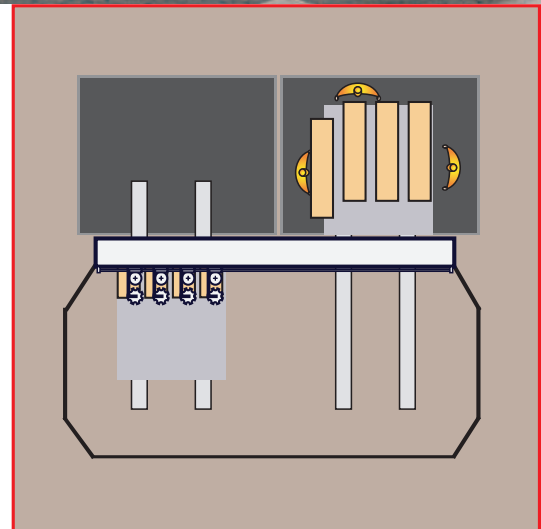

UNABHÄNGIGE X-ACHSE: GRÖSSTE FREIHEIT

Durch die unabhängigen X-Achsen passt sich die Ergon an die verschiedensten Einsatzanforderungen an, da für jede Arbeit jeweils die optimale Konfiguration gewählt werden kann.

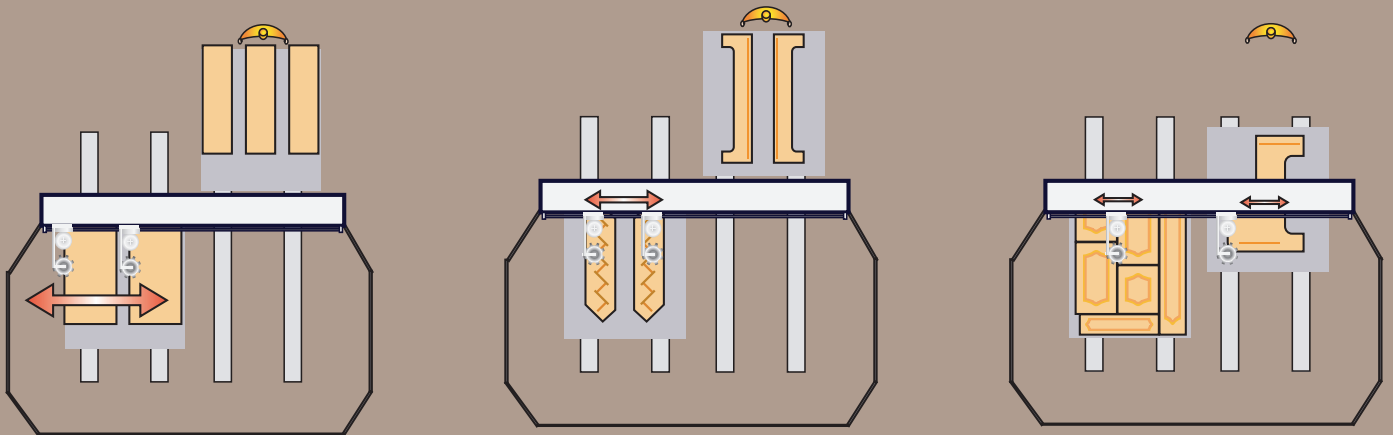

In Echtzeit über die CNC-Steuerung geregelter Abstand zwischen den Aggregaten. Durch die Regulierung des Abstands aufgrund der zu bearbeitenden Werkstücke, können die Übergänge optimiert und die Taktzeiten reduziert werden.

Herstellung von spiegelbildlichen Werkstücken. Ideal zur Bearbeitung von Aufträgen, die mehrere spiegelbildliche Werkstücke umfassen, wie beispielsweise Treppen, Seitenteile von Möbeln usw.

Gleichzeitige Bearbeitung von unterschiedlichen Werkstücken auf zwei Tischen. Speziell für längere Programme, bei denen nur ein Aggregat zum Einsatz kommt. In diesem Fall kann ein zweites Aggregat auf dem zweiten Arbeitstisch für andere Bearbeitungen eingesetzt werden.



PRISMA-AGGREGAT: ABSOLUT REVOLUTIONÄR

Prisma- Arbeitsaggregat mit 5 gesteuerten Achsen

- Fräsungen auf geneigten Ebenen
- Geneigte Schnitte mit einem Sägeblatt
- Bearbeitung jedes beliebigen Profils mit Interpolation in allen 5 Achsen

Das Prisma-Aggregat ist die Lösung für jedes Bearbeitungsproblem in der modernen Fertigung.

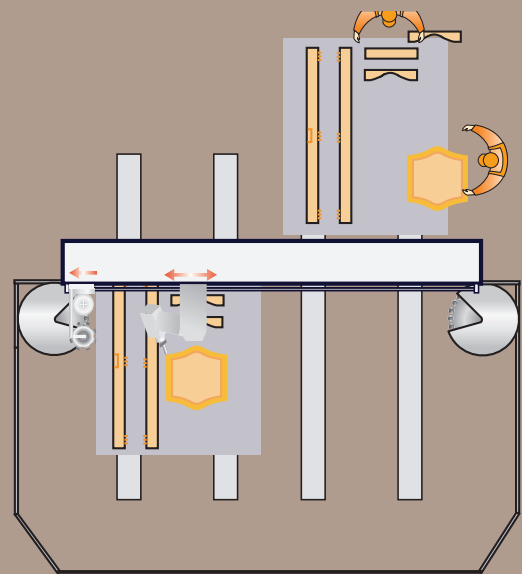
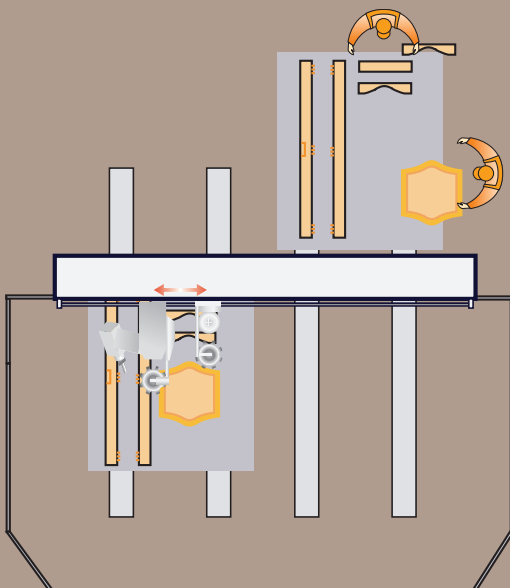
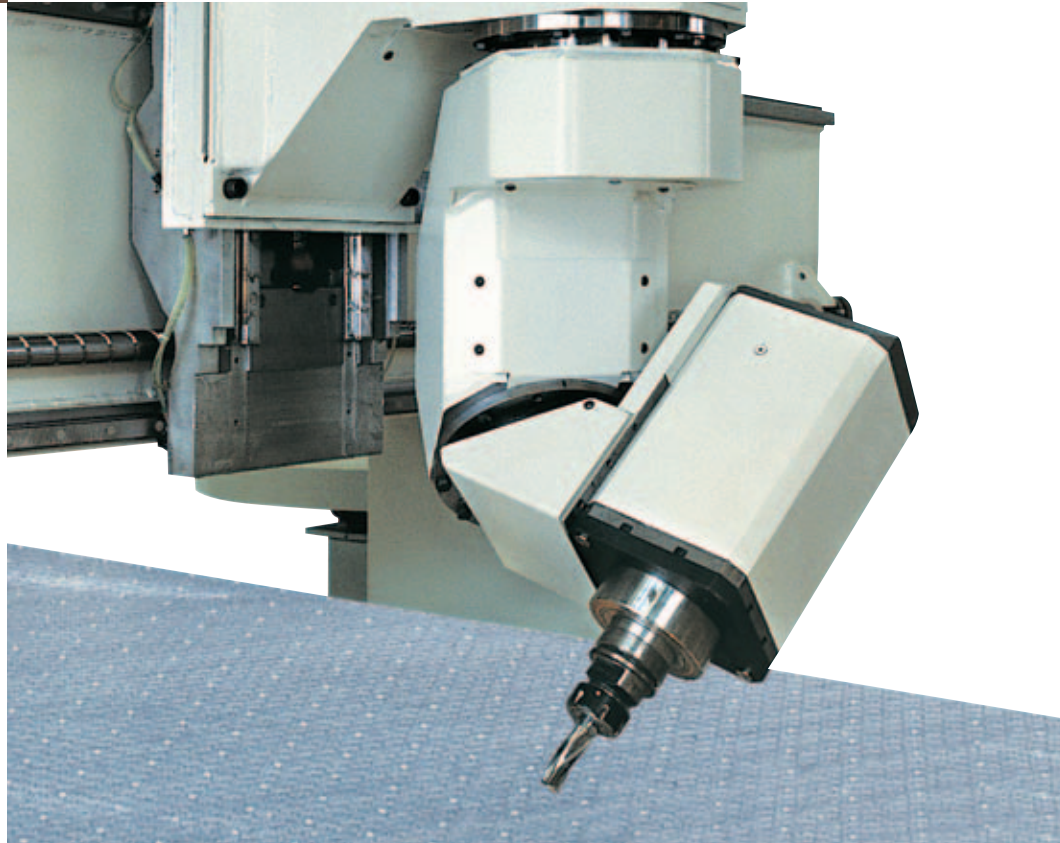

Basic- und Prisma-Aggregate zusammen:
die Kombination von Leistung und Vielseitigkeit für ein komplettes
Bearbeitungszentrum.

Prisma und Basic mit unabhängiger X-Achse:
Vielseitigkeit ohne Grenzen durch den Zugriff auf die seitlichen
Werkzeugmagazine während der Bearbeitung.

UNABHÄNGIGE Z-ACHSEN: SERIENMÄSSIG HÖCHSTLEISTUNGEN

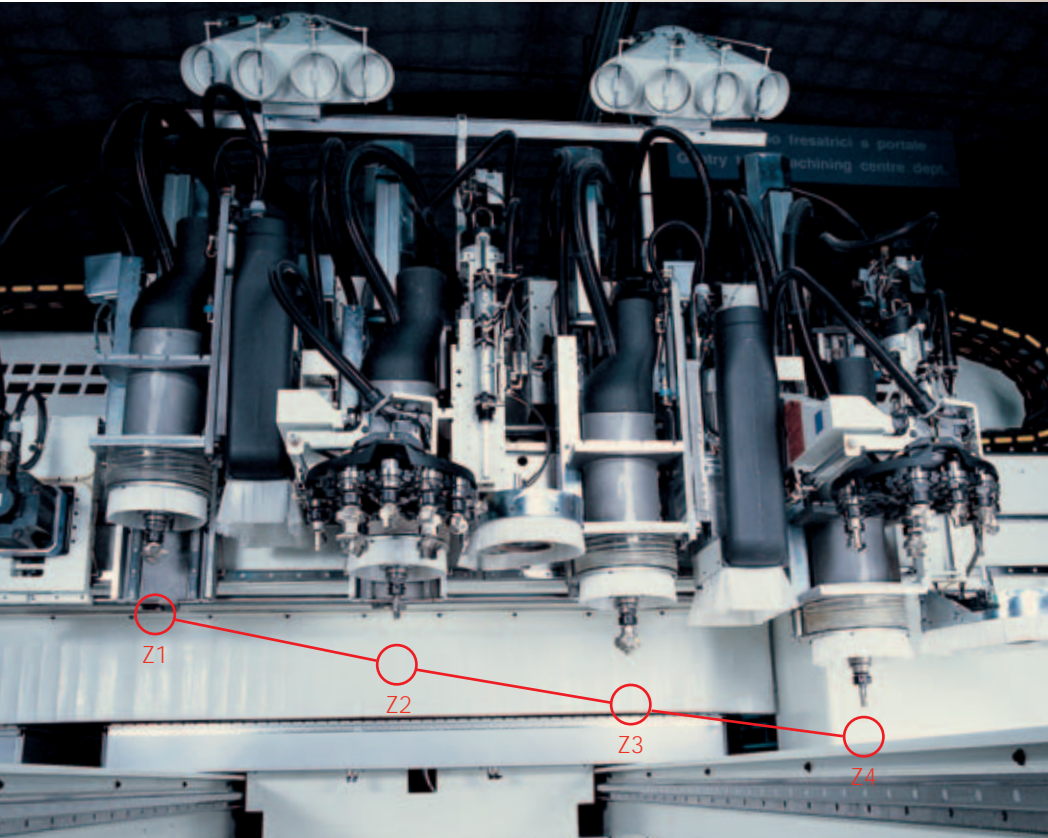
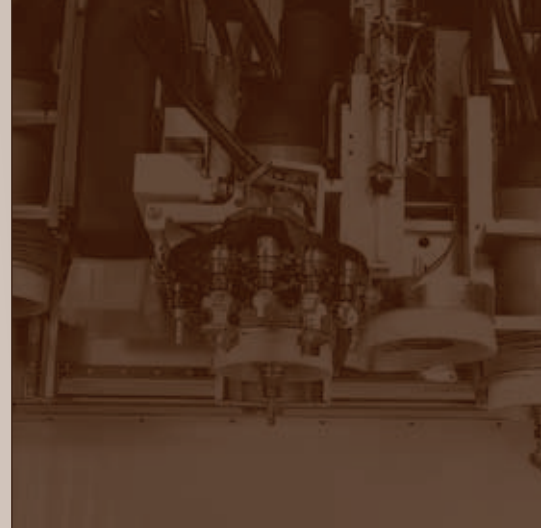

Dynamik und Präzision im Höchstmaß
Schlanke und unabhängig angetriebene Aggregate sichern schnelles Ansprechverhalten und höchste Positioniergenauigkeit.

Einstellung der Werkzeuglänge direkt über die Software
Werkzeugeinstellung direkt in der Maschine ohne Voreinstellungen am Werkzeughalter.

Direkt mit dem Träger verbundene Aggregate:
höchste Verwindungssteifigkeit

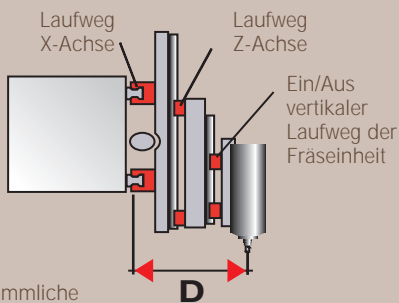

Direkt mit dem Träger verbundene Aggregate ohne Zwischenelemente.

Minimaler Abstand zwischen Achse, Spindel und Trägerkonstruktion.

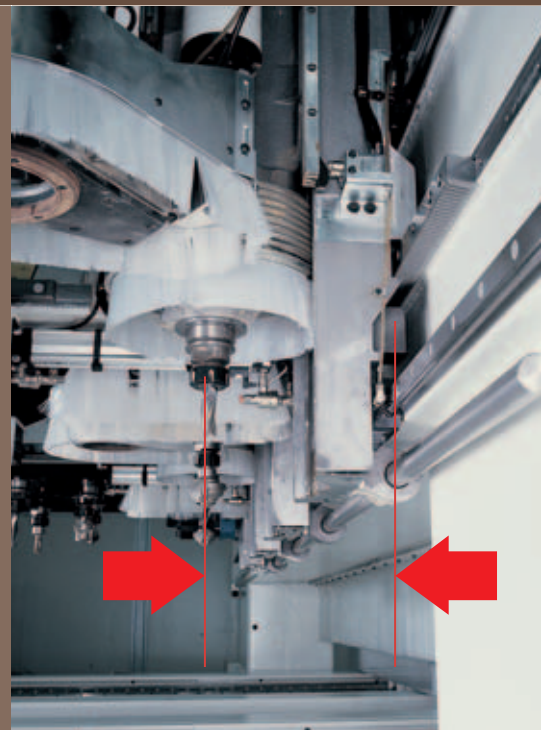

Herkömmliche Lösungen
Laufweg X-Achse Laufweg Z-Achse

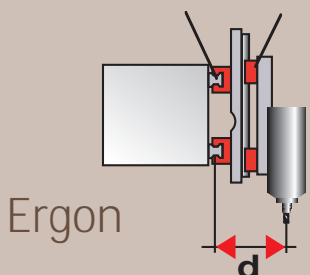

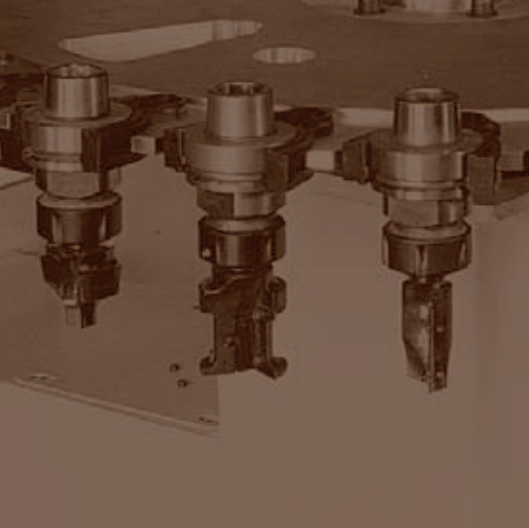

SPEZIFISCHE LÖSUNGEN: SPEZIELLE AGGREGATE, WINKELGETRIEBE UND WERKZEUGMAGAZINE



Vector-Drehachse:

Eine flexible Lösung für einen Großteil der Anforderungen bei den Zusatzbearbeitungen mit Winkelgetriebe.

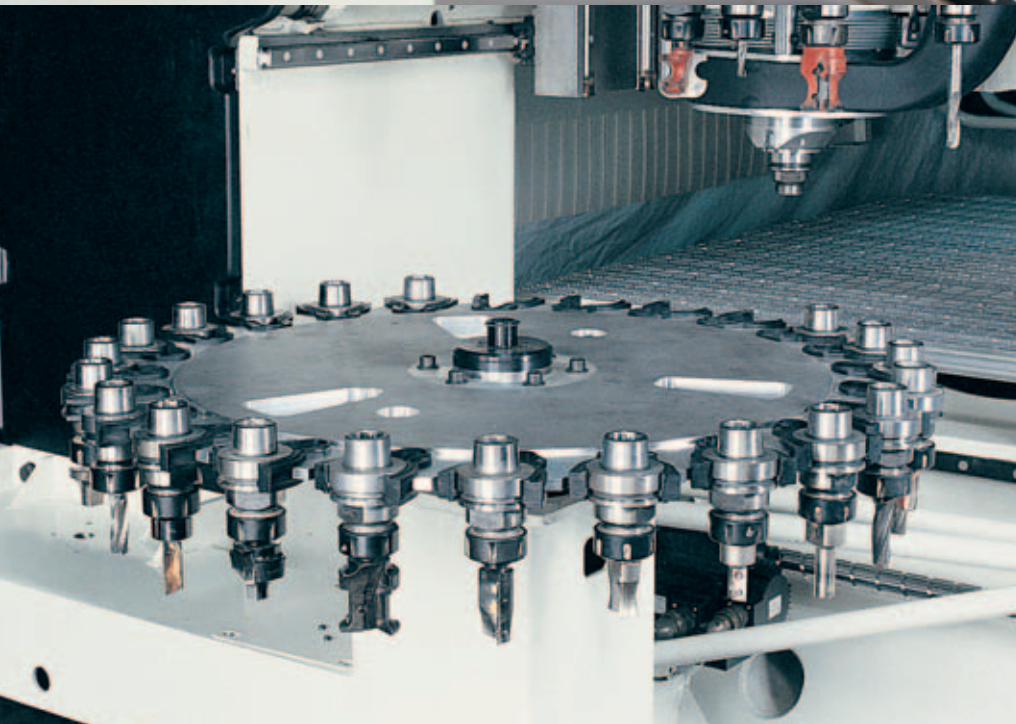

Rapid 24: Seitliches Werkzeugmagazin. 24 Werkzeuge zusätzlich zum Standardmagazin immer abrufbereit.



Universal K2 Aggregate
Fest oder CNC-gesteuert 0-360°. Für
Horizontalbearbeitungen.

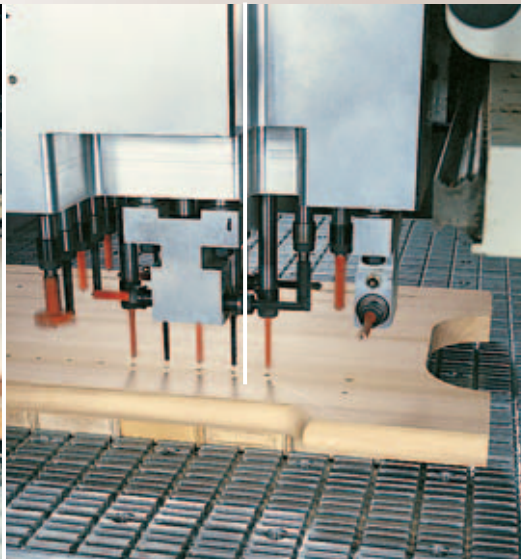

Bohraggregate F18 mit 18 unabhängigen
Bohrspindeln; speziell für das Bohren von
Massivholz konzipiert.

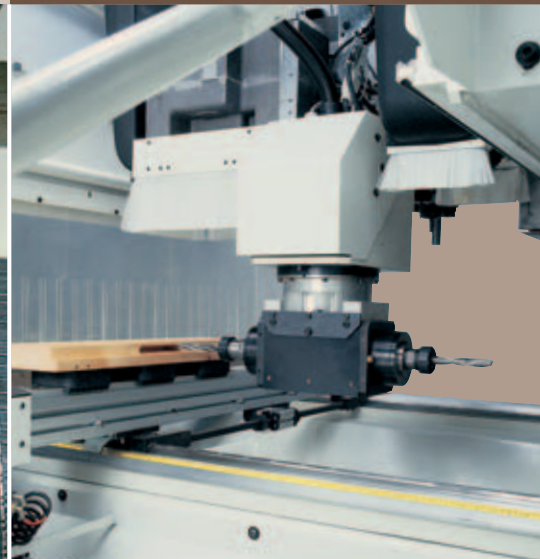

**Universal M Aggregate CNC-gesteuert 0-360°
interpolierend:**
Die definitive Antwort in Sachen Leistung bei
Horizontalbearbeitungen.

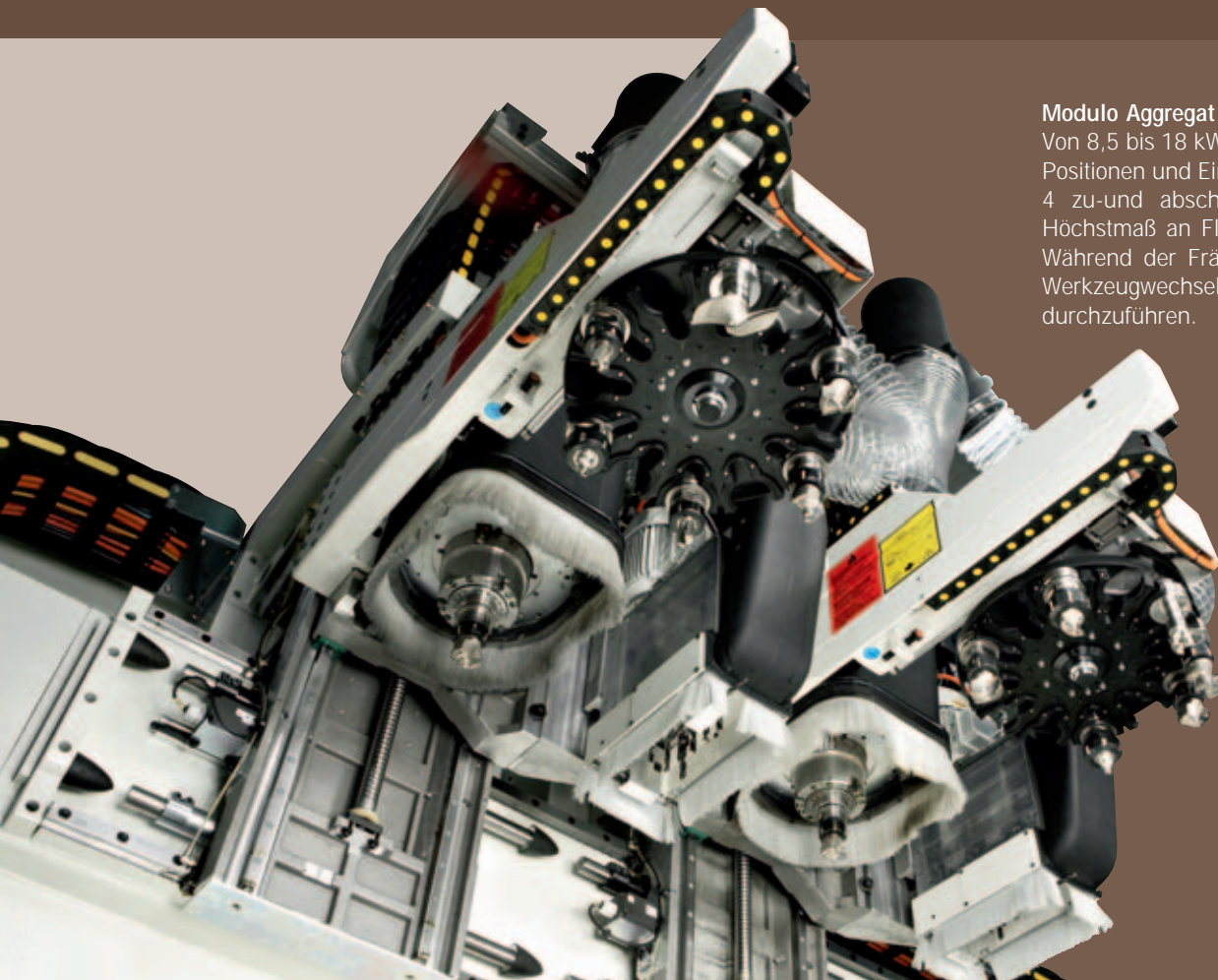

Modulo Aggregate
Von 8,5 bis 18 kW Werkzeugwechsler mit 12
Positionen und Einbaumöglichkeit von bis zu
4 zu- und abschaltbaren Aggregaten. Ein
Höchstmaß an Flexibilität und Vielseitigkeit.
Während der Fräsung taktzeitunabhängiger
Werkzeugwechsel um Zusatzbearbeitungen
durchzuführen.

MULTIFUNKTIONSTISCH IN ALUMINIUM: EINE SICHERE AUFLAGE FÜR JEDE AUFSPANNANFORDERUNG

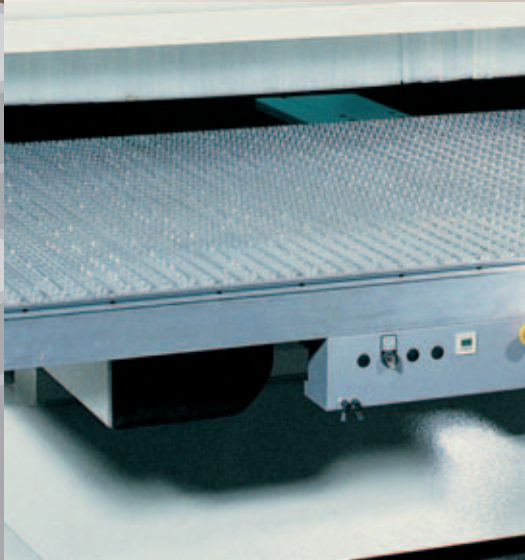
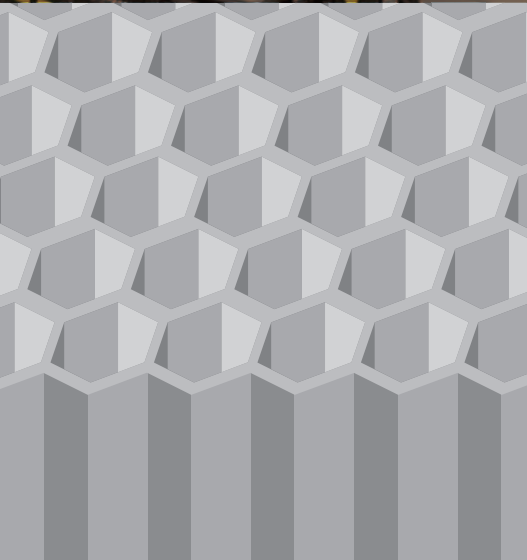

Honeycomb:

Der Arbeitstisch besteht aus einer Wabenbauweise (HONEYCOMB), die normalerweise in der Luftfahrttechnik zum Einsatz kommt. Dies sorgt für einmalige Verwindungssteifigkeit, einwandfreie Ebenheit und dauerhafte Präzision, Ferner wird dadurch auch bei hohen Verfahrgeschwindigkeiten ein ausgezeichnetes dynamisches Verhalten möglich und somit beste Bearbeitungsqualität gewährleistet.



Die T-Nuten und die Gewindebohrungen sichern eine perfekte Befestigung für sämtliche Spannvorrichtungen.

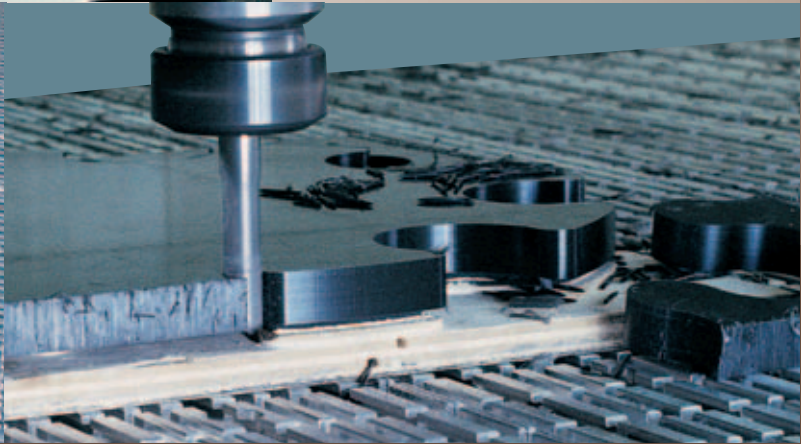

Die hohe Verwindungssteifigkeit und die ebene Auflagefläche des Multifunktionsstisches aus Aluminium sind auch ideal für die Bearbeitung von Kunststoff und Leichtmetall.



Vakuumsystem:

Leitungen, Magnetventile und Pumpen sind großzügig dimensioniert und sorgen für hohes und konstantes Vakuum an allen Stellen des Arbeitstisches. Dadurch wird eine sichere Werkstückspannung für optimale Schnittparameter gewährleistet.

ergon

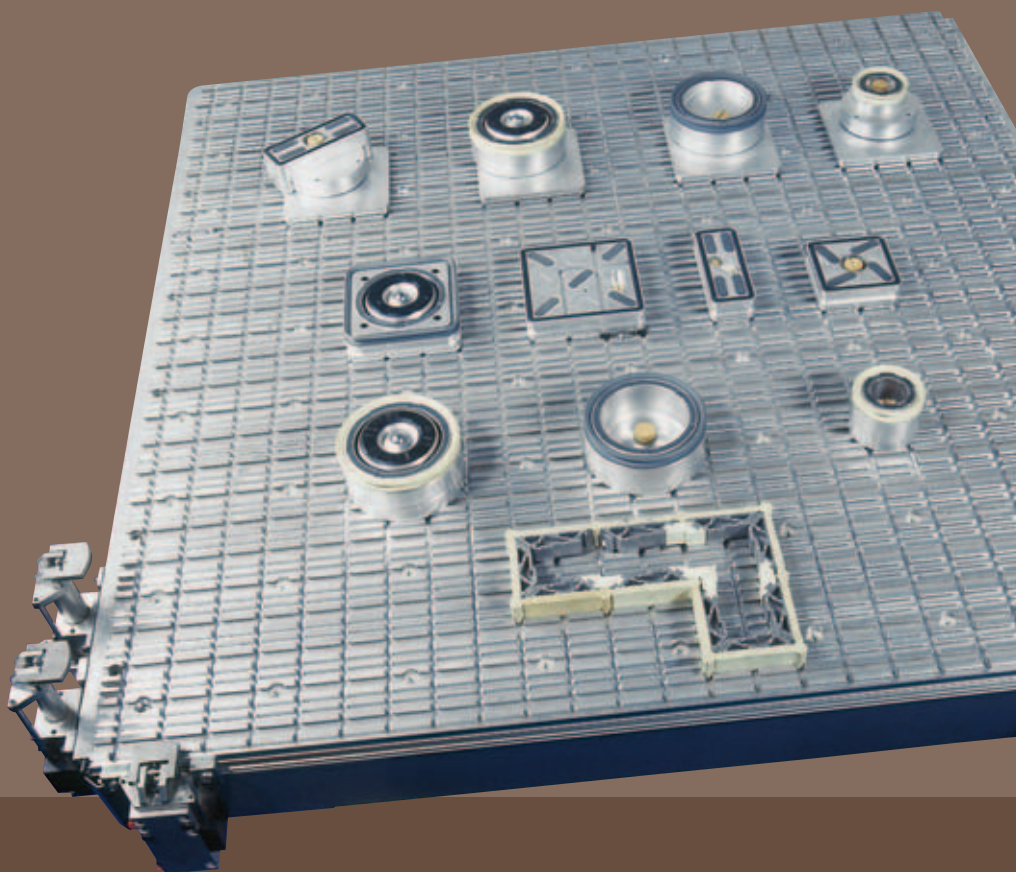

Reichhaltiges Zubehör für jeden Bedarf. Zum Abstützen, Spannen und Aufnehmen der Werkstücke bei kürzesten Rüstzeiten.

MPS-Sauger: kürzeste Rüstzeiten

Das MPS-System reduziert die Rüstzeiten des Tisches auf ein Minimum. Der Vakuumsauger fügt sich bei der Anordnung auf dem Tisch direkt in die Nuten ein und löst das Vakuum über das im Tisch integrierte automatische Ventil aus.

Durch die Vakuumversorgung ohne störenden Anschlussleitungen garantiert das MPS-System eine äußerst praktische Bedienung. Durch die Laser-Positionierung der Vakuumsauger, kann der Tisch einfach und schnell eingerüstet werden.

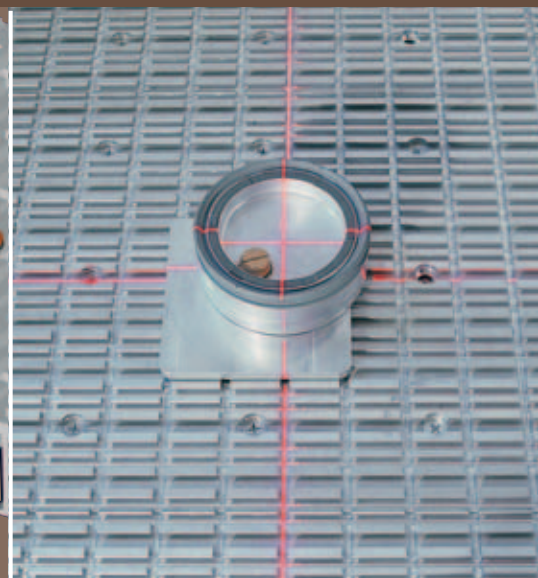
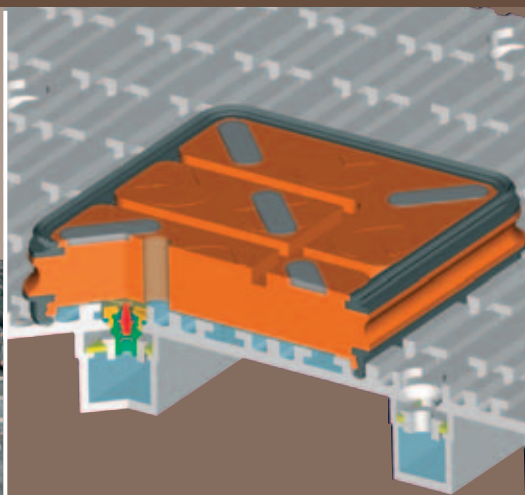

ergon tvn

ARBEITSTISCH MIT TVN-AUFLAGEN UND VAKUUMSAUGERN: HÖCHSTE FLEXIBILITÄT UND KOMFORTABLE BEDIENUNG



Durch den Arbeitstisch mit TVN-Auflagen können die notwendigen Vakuumsauger je nach Bedarf aufgesteckt oder abgenommen werden. Ebenso ist ein schnelles Umrüsten von Vakuumsauger auf verschiedene Spannelemente ohne Schlüssel oder andere Werkzeuge möglich.

Das speziell für die Türen- und Fensterfertigung entwickelte Anschlag- und Spannsystem des Arbeitstisches bietet außerordentliche Einsatzmöglichkeiten. Durch die Vakuumversorgung ohne Störende Anschlussleitungen erlaubt das TVN-System eine äußerst praktikable Anwendung. Werkstücke jeder beliebigen Form können dadurch schnell und bequem gespannt und bearbeitet werden.

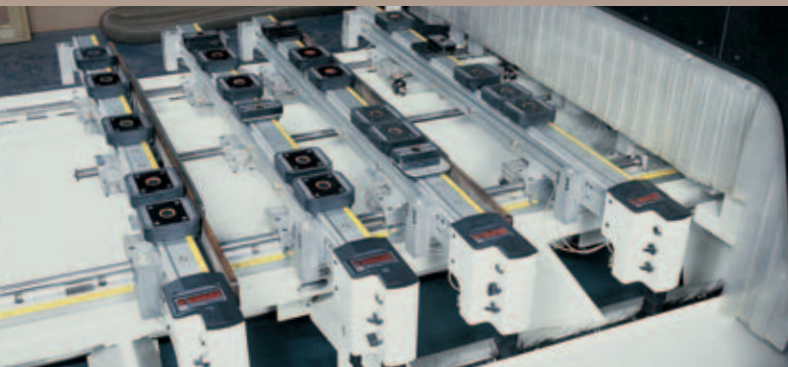

Vakuumsauger beliebiger Form und Abmessung und in beliebiger Stückzahl ohne störende Vakuumleitungen.



Pneumatikspannbacken zum Aufspannen von Massivholzelementen: sichere Werkstückspannung für hohe Leistungen.



Pneumatikspannbacken zum seitlichen Spannen.

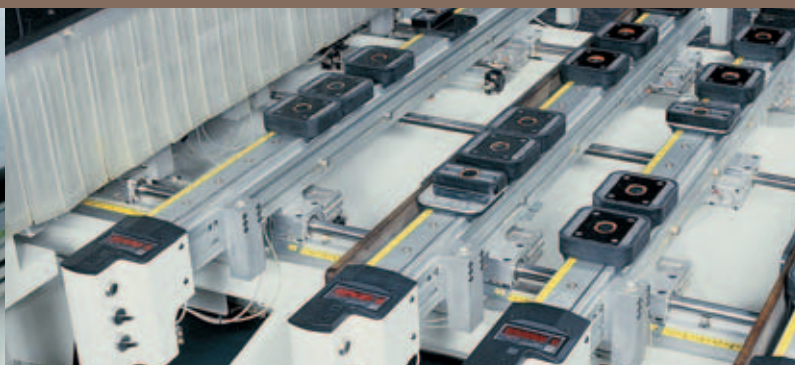

Pneumatikspannbacken H=110 mm: zur Bearbeitung mit Winkelgetrieben von unten, mit Doppelprofilwerkzeugen oder zur Bearbeitung der Unterseite des Werkstücks.

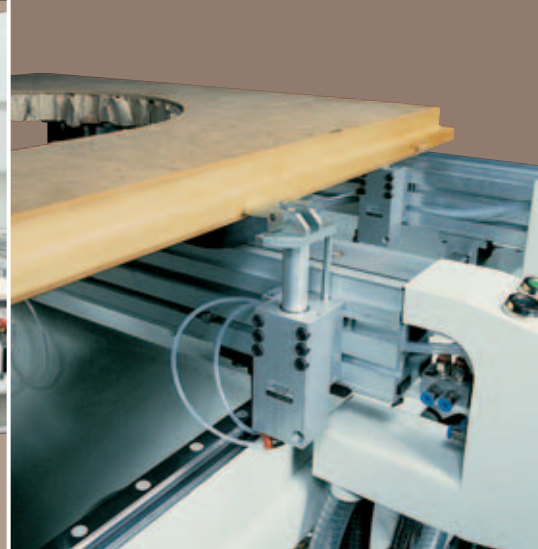

Vakuumsauger für aufrechte Türrahmenteile, Referenzanschläge für furnierte Werkstücke, mittlere Anschläge und eine Reihe von speziellen Prozesslösungen, die den Anforderungen bei der Türenfertigung erfüllen.



Die Vielseitigkeit des Arbeitstisches mit TVN-Auflagen löst alle Anforderungen bei der Herstellung von Stilmöbeln mit abgerundeten Profilen oder komplexen Geometrien. Für diese Anforderungen steht eine reichhaltige Auswahl an Zubehör und Vakuumsaugern verschiedener Formen zur Verfügung.



Automatisches System zur Beseitigung der Bearbeitungsabfälle.

ergon

VERWINDUNGSSTEIFIGKEIT UND PRÄZISION: DIE ENTSCHEIDENDEN PUNKTE FÜR EIN QUALITÄTSPRODUKT



Monoblock-Konstruktion, Ersatz von Computer Technologie, für höchste Verwindungssteifigkeit.

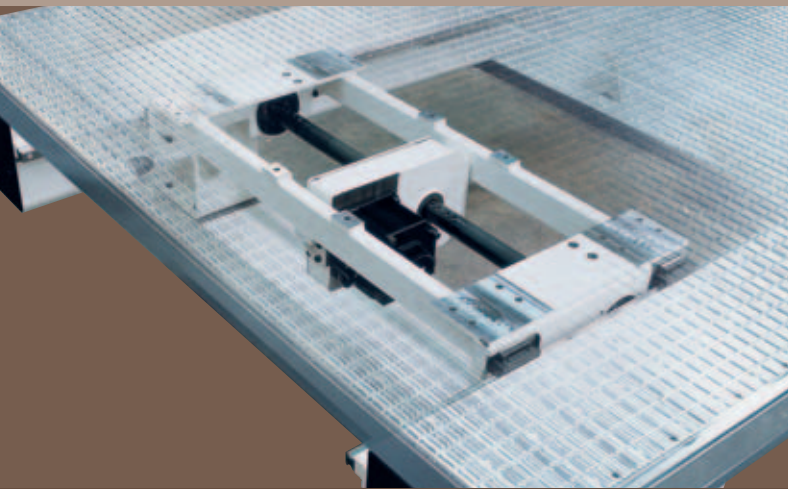

Doppelantrieb mit Ritzel und Zahnstange für gleichmäßige Bewegungen ohne Vibrationen auch bei schweren Werkstücken.

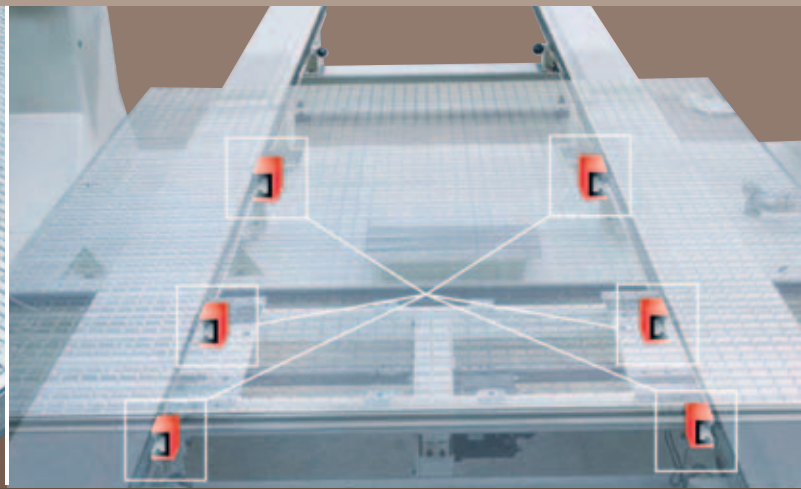

Höchste Verwindungssteifigkeit auch bei den Arbeitstischen durch die Lagerung mit 6 Kugelumlaufspindeln.



Die Bearbeitung des Maschinenbettes wird in einer einzigen Aufspannung auf einem CNC gesteuertem Zentrum ausgeführt.

TELECONTROL – XILOG PLUS – TELESOLVE: ALLES UNTER KONTROLLE



Telecontrol:
Bearbeitungen stets unter Kontrolle.

Mit einem vor den Arbeitsaggregaten angeordneten Kamerasystem wird der Arbeitsbereich der Maschine aufgenommen. Auf der Bedienerseite können die Arbeitsschritte auf einem Monitor sicher verfolgt werden.

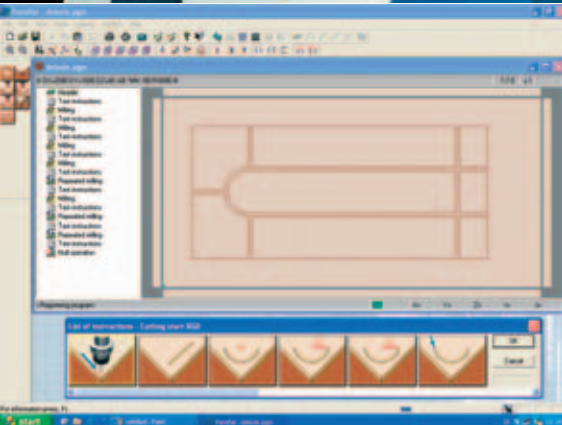

Die Bedienoberfläche erleichtert die Programmierung der Maschine durch eine grafische Darstellung aller Funktionen.

- Ausführung der Maschinenfunktionen über ein praktisches Bedienfeld

- Erlaubt die Erstellung von Programmen auch ohne tiefgehende technische Kenntniss über einen Editor mit grafischen Symbolen und Animationen. Windows Bedienoberfläche.

Die Lösung PC-OFFICE eröffnet der CNC-Steuerung sämtliche typischen Möglichkeiten des PCs:

- Anbindung an Netzwerke.
- Einsatzmöglichkeiten für beliebige Funktionen die nicht mit der Maschinenverwaltung zusammenhängen.
- Einlesen der Daten von Diskette, CD-ROM und Online-Möglichkeit mit dem SCM Telesolve System.

TELESOLVE

Es handelt sich um ein Ferndiagnosesystem, durch das die Techniker des SCM-Kundendienstzentrums in Echtzeit direkt auf die Maschine zugreifen können, und zwar zur:

- Diagnose der SPS, Maschinenparameter, usw.
- Aktualisierung der Software der CNC-Steuerung in Echtzeit



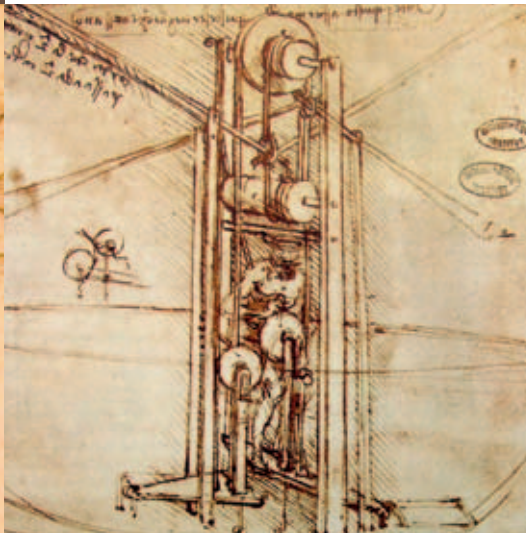
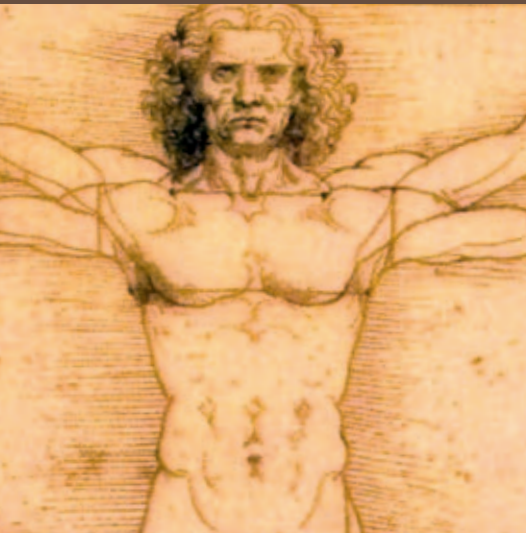

Eine führende Industriegruppe bei der Konzipierung, bei der Herstellung und beim Vertrieb von technologisch innovativen Lösungen für die Bearbeitung einer umfassenden Reihe von Materialien (Holz, Glas, Kunststoff, Marmor, Metall, Verbundwerkstoffen...), mit Spezialmarken in den verschiedenen Anwendungsbereichen und hochqualifizierten Zentren in der industriellen Bauteilproduktion, seit über 50 Jahren auf 5 Kontinenten präsent.

PASSION. Ist die Leidenschaft für unsere Arbeit. Der Mittelpunkt des Menschen, seine kreative Natur, sein Unternehmungsgeist und die Fähigkeit zur Teamarbeit.

TECHNOLOGY. Ist die wissenschaftliche Strenge, die die Kreativität in hochtechnologische, zugängliche Lösungen umwandelt, die fähig sind, Wettbewerbsvorteile zu schaffen.

PERFORMANCE. Ist das Engagement, das die Ergebnisse und den Erfolg unserer Partner verwirklicht, die den Lösungen der SCM Group vertrauen. Ist die Anerkennung als Lieferant von „langfristig andauernden Wettbewerbsvorteilen“.

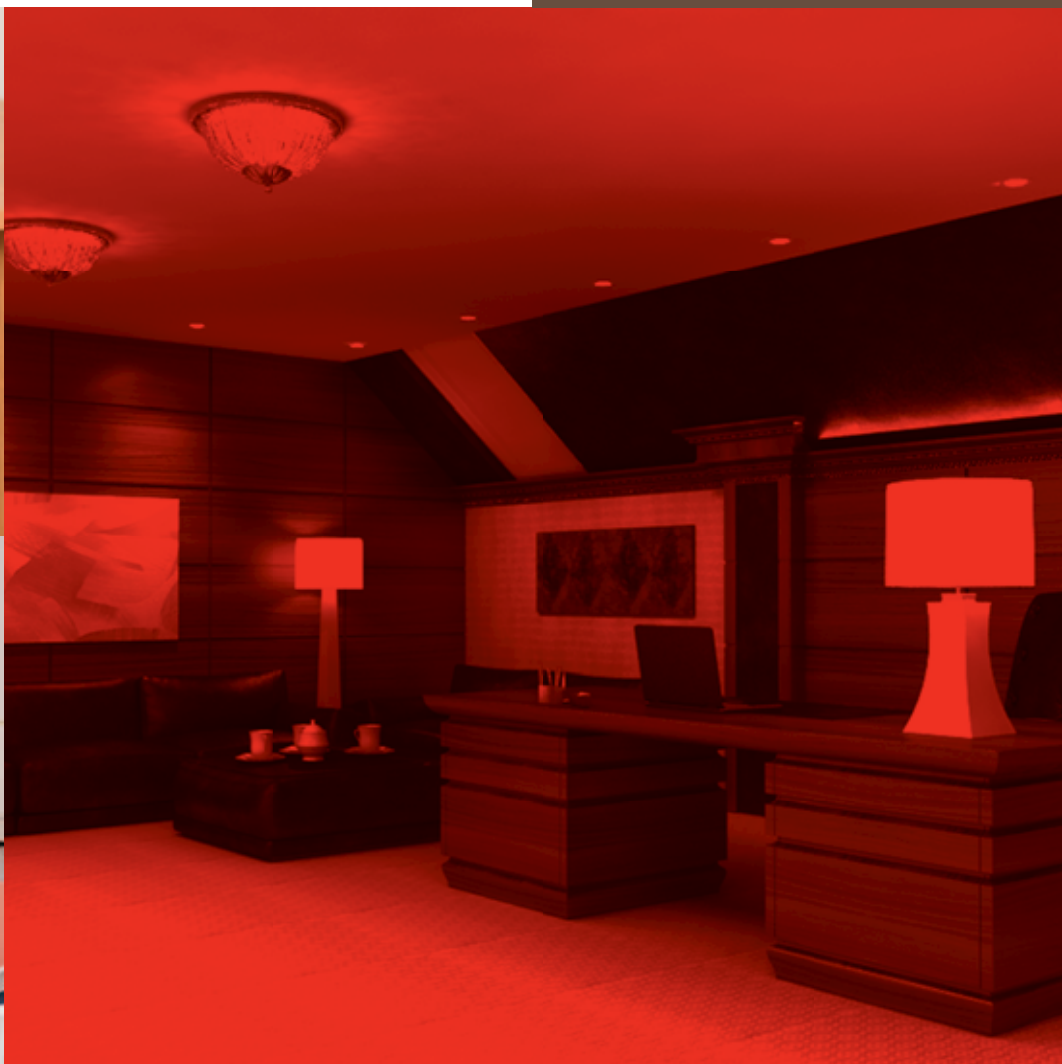

Eine vollständige Reihe von innovativen Lösungen und Prozessen für die Industrie

- Seit über 40 Jahren in dem Sektor
- führenden Kunden in der ganzen Welt
- Ein Team von hoch qualifizierten Fachleuten
- Spezifisches Know-how in den einzelnen Anwendungsbereichen
- drei Produktionsstandorten

Die technischen Daten können je nach Maschinenausstattung variieren. In diesem Katalog sind die Maschinen mit Sonderzubehör dargestellt. Der Hersteller behält sich das Recht vor, alle Daten und Maße ohne Vorankündigung zu ändern; solche Änderungen beeinflussen nicht die Sicherheit laut CE Vorschriften.





0000552034A

Rev. n. 01 - 05/2011 - Acanto comunicazione - Olimpia - Digitalprint