

## VARIORIP 310

Das intelligente Konzept  
für den profitablen Zuschnitt



# VarioRip 310: Schnell und einfach zu höchster Produktivität

Die Anforderungen der Kunden steigen. Wechselnde Einsatzbereiche verlangen hohe Flexibilität. Mehr denn je muss der Zuschnitt heute ein offenes System sein. Mit der VarioRip sind Sie gut gerüstet – egal ob als Vielblatt- oder Optimierungskreissäge. Das robuste, zuverlässige Modell glänzt bereits im Standard mit hochwertiger Ausstattung und exzellentem Bedienkomfort. Bei Bedarf erweitern zahlreiche intelligente Optionen Ihre VarioRip zum Hochleistungs-System und ermöglichen Ihnen damit den cleveren Einstieg in die Holzoptimierung.



Der Breitenzuschnitt spielt eine Schlüsselrolle in der Massivholzverarbeitung, denn Zuschnittoptimierung heißt Kostenminimierung. Wir haben die Konzepte, die Sie in diesem Wettbewerb ganz nach vorn bringen. Flexible, leistungsstarke Systeme – individuell auf Ihre Anforderungen zugeschnitten. Dabei komfortabel zu bedienen, in kürzester Zeit gerüstet und höchst rentabel. Ideal für alle Betriebe – vom Innenausbau über die Möbelindustrie und die Massivholzplatten-Fertigung bis zum Sägewerk.



## Vorteile VarioRip

- Optimale Schnittqualität
- Verleimfähiger Schnitt
- Hohe Produktivität und Wirtschaftlichkeit
- Flexible Einsatzmöglichkeiten
- Hervorragender Bedienkomfort
- Bestens in Systemlösungen integrierbar
- Robuste, langlebige Konstruktion
- Maximale Arbeitssicherheit



## Kombi-Druckwerk: Ideale Materialkontrolle

Der harte Betriebsalltag ist unser Maßstab. Mit dem Kombi-Druckwerk sind Sie auch für schwierige Aufgaben bestens vorbereitet. Große schwere Andruckrollen, kombiniert mit dem bewährten Raimann-Druckbrett, fixieren das Holz zuverlässig auf der Transportkette. So ist selbst bei schweren, verzogenen und spannungsreichen Hölzern eine absolut präzise Materialführung gewährleistet.

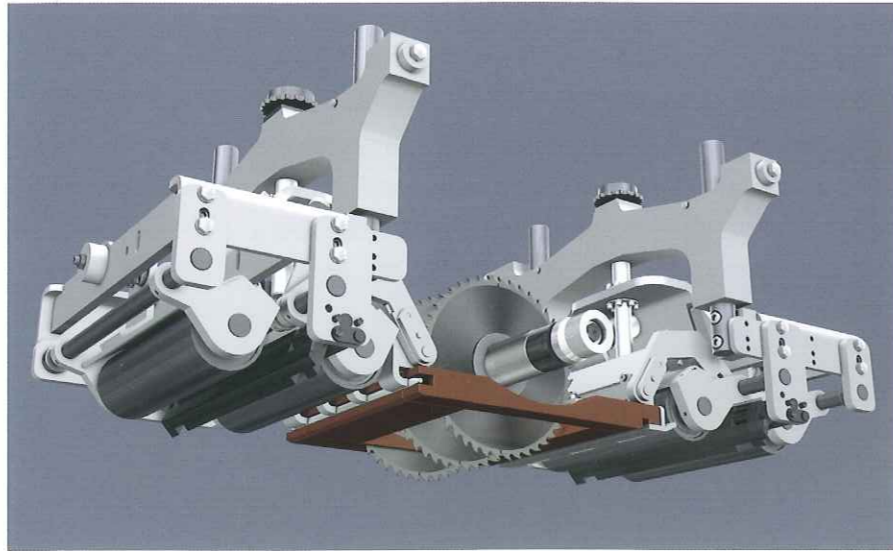

## Kettenvorschub: Zuverlässiger Transport für jedes Material

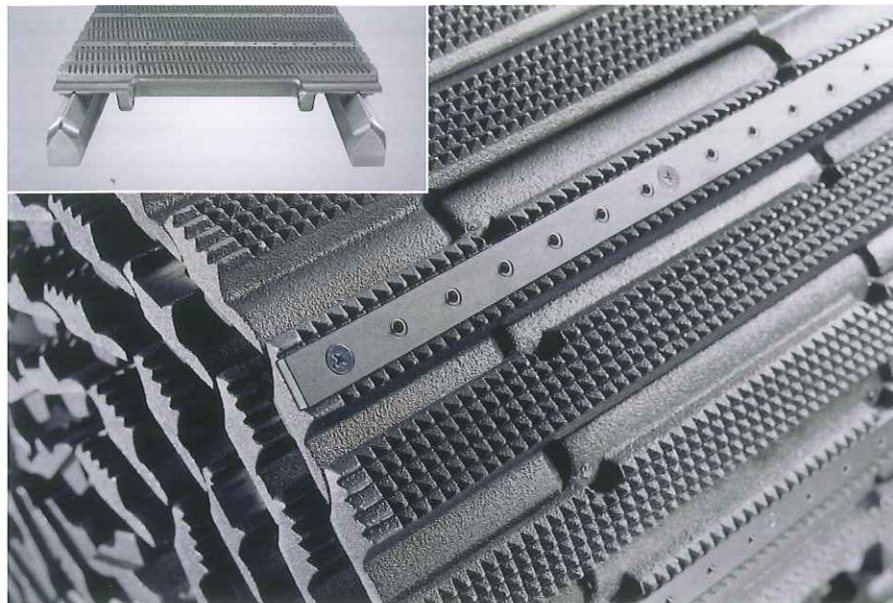

Der zuverlässige Materialtransport ist die entscheidende Voraussetzung für optimale Materialausbeute, lange Werkzeugstandzeiten und hohe Produktivität. Mit dem Kettenvorschub ist Ihre VarioRip genau richtig ausgestattet. Das Werkstück liegt auf der Kette vollflächig auf und wird präzise durch die Säge gefördert. Beidseitige Prismen sorgen für eine absolut gerade, spielfreie Kettenführung. Die geschlossene Kette verhindert, dass sich Teile verklemmen und gewährleistet so eine hohe Betriebssicherheit.

## Quickfix: Sekundenschnelles Umrüsten ohne Werkzeuge



So einfach und komfortabel wie mit dem patentierten Schnellspannsystem Quickfix haben Sie vorher noch keine Maschine umgerüstet. Alles ist in kürzester Zeit erledigt: hydraulische Spannung lösen, Musterhölzer einlegen. Sägeblätter auf der Welle verschieben, hydraulisch spannen. Fertig. Und das ganz ohne Aufsteckbüchse, Zwischenringe und Werkzeuge.

## SafetyPlus: Maximale Arbeitssicherheit

SafetyPlus gewährleistet maximale Arbeitssicherheit. Das patentierte Schutzkonzept aus Kevlar und Polyurethan ergänzt die konventionellen Rückschlagsicherungen. Der Gefahrenbereich ist optimal abgedichtet.





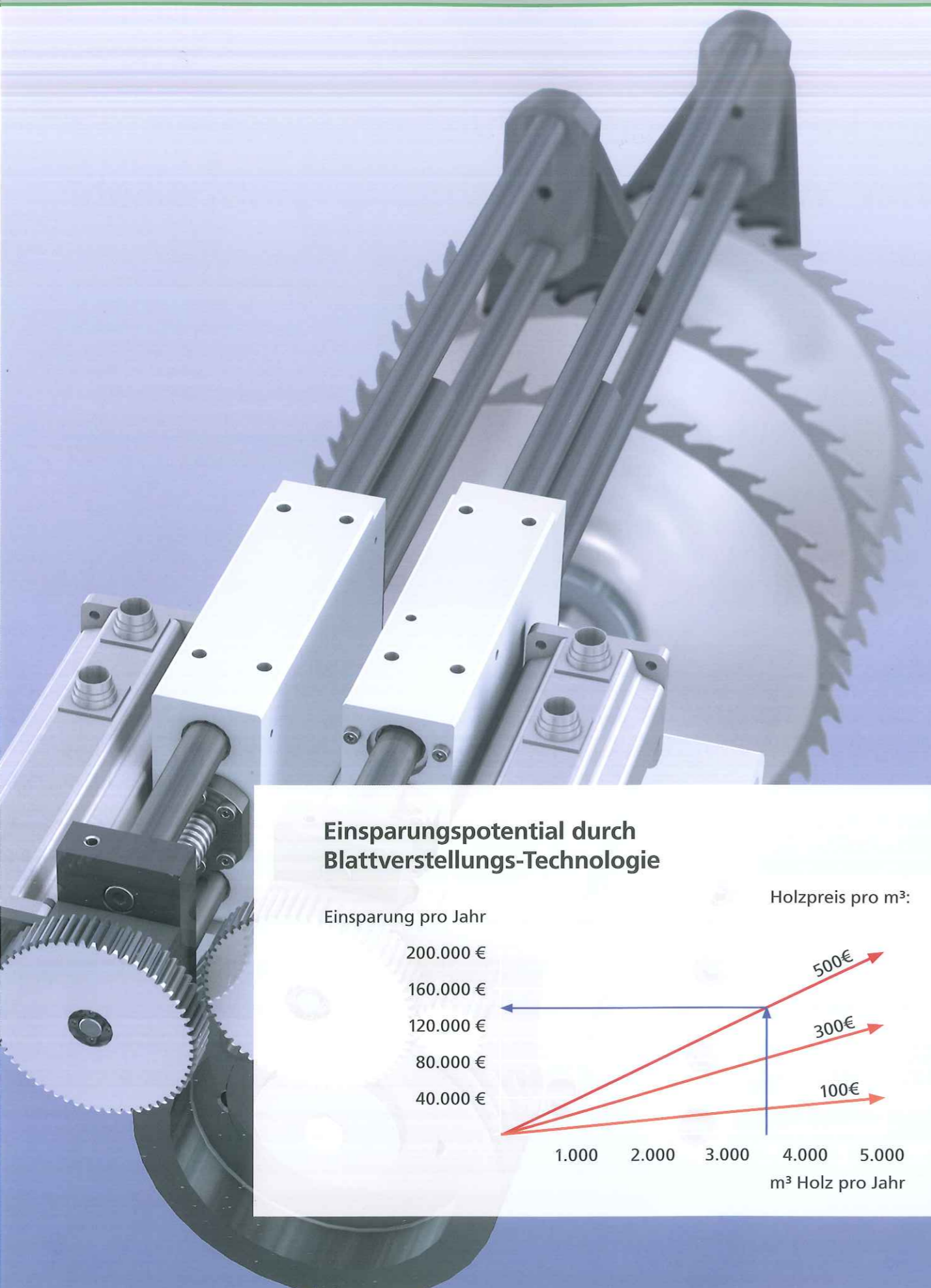

## Blattverstellung: Grenzenlose Flexibilität

Wechselnde Holzbreiten, -qualitäten und -fehler führen beim Zuschnitt mit herkömmlichem Festeinhang zu Holzverlusten von durchschnittlich 8%. Dagegen sorgt die Blattverstellungstechnologie der RaimannLine für eine rationelle Nutzung des Rohmaterials. Mit ein oder zwei verstellbaren Sägeblättern passen Sie Ihre VarioRip individuell auf jedes Rohbrett an.

Durch die so optimierte Holzausbeute reduzieren sich Ihre Material- und Lagerhaltungskosten entscheidend. Denn Holzoptimierung bedeutet Kostenminimierung.

Die nahezu unbegrenzten Kombinationsmöglichkeiten aus fixen und verstellbaren Sägeblättern steigern zudem

entscheidend die Flexibilität Ihrer Produktion und ermöglichen so die Just-in-time- und Kleinserienfertigung.



### Einsparungspotential durch Blattverstellungstechnologie

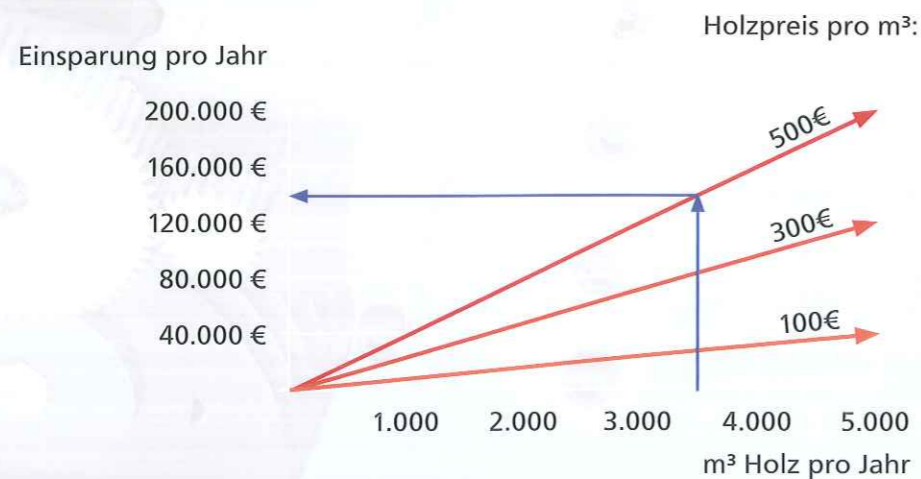

### Kombinationsmöglichkeiten

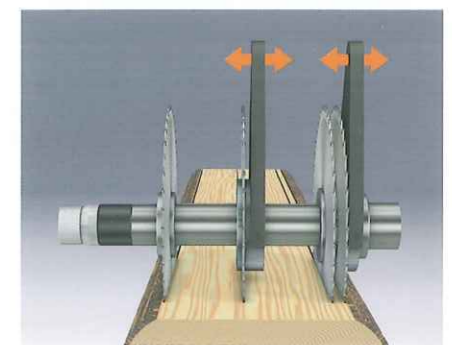
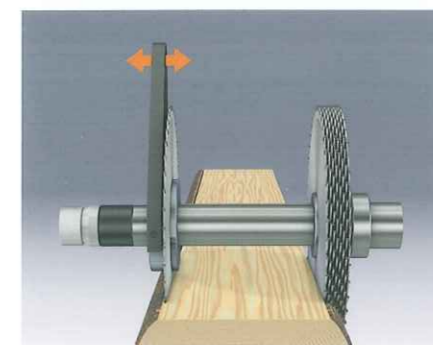
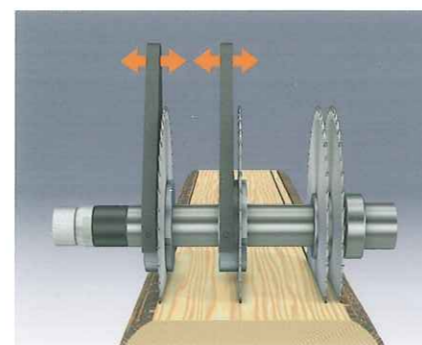
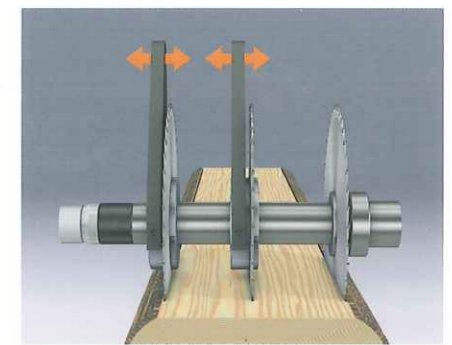
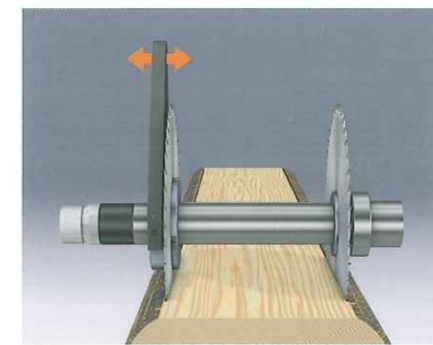
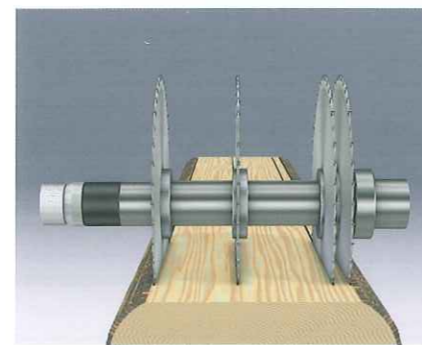



## ProfiCut Direct: Alles unter Kontrolle

Die ProfiCut Direct Steuerung ist der kinderleichte Weg zu mehr Holzausbeute. Sie bietet zudem eine Vielzahl von Funktionen die sich bequem per Touchscreen oder Joystick ausführen lassen:

- Schnittlisteneingabe und Statistik zur einfachen Produktionsplanung
- Maschinendiagnose und Ändern von Parametern zur mühelosen Wartung
- Auswählen von:
  - Variablen Breiten, z. B. zum Besäumen
  - Fixmaßen, z. B. Breitenzuschnitt nach Schnittliste
- Online-Service (Option: RaiCon) für einfache Wartung und hohe Verfügbarkeit



## RipAssist: Automatische Breitenoptimierung

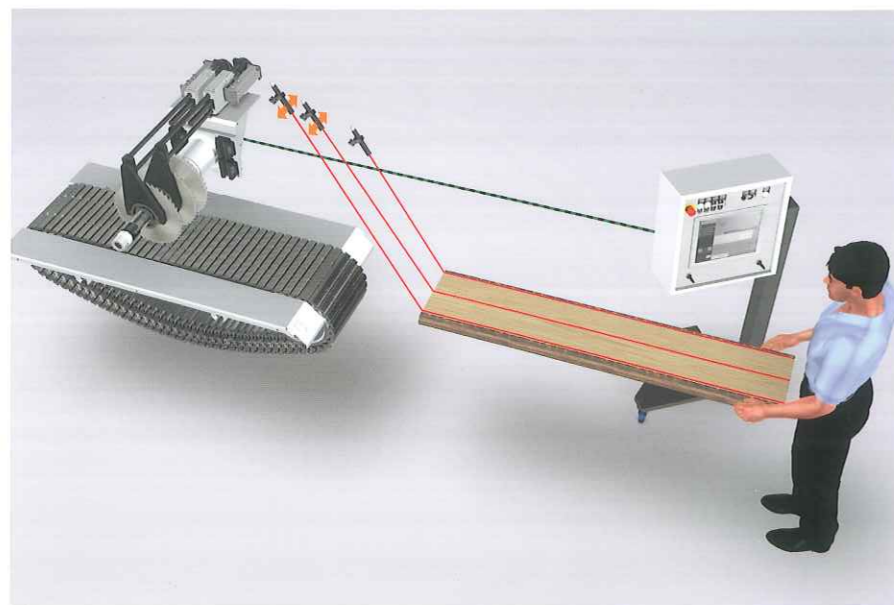

So einfach wie mit RipAssist haben Sie noch nie das Optimaler aus Ihrem Rohmaterial herausgeholt:

1. Brett am festen Laser anlegen
2. Brettbreite markieren
3. Fertig!

RipAssist berechnet automatisch die beste Brettteilung und positioniert die verstellbaren Sägeblätter. Über die Laserlinien auf dem Brett, kontrolliert der Bediener das Ergebnis und kann bei Bedarf die Lösung über Joystick oder Touchscreen korrigieren.

## Übersichtstabelle VarioRip: Standards und Optionen

Die Matrix zeigt die wesentlichen technischen Merkmale der VarioRip 310. Zusätzliche Informationen gibt Ihnen gern Ihr WEINIG Experte für die RaimannLine

	● Standard	○ Option
Max. Schnittbreite	310 mm	
Kettenbreite	340 mm	
Mögliche Anzahl verstellbarer Sägeblätter	2	
Max. Durchlassbreite/Eingangsbreite	650 mm	1.100 mm
Max. Schnitthöhe mit Spannflanschen (ohne Druckbrett)	95 (110) mm	
Max. Schnitthöhe mit verstellbaren Sägeblättern (ohne Druckbrett)	85 (100) mm	
Min. Holzlänge mit Einsatz des Druckbretts	410 mm	320 mm
Vorschubgeschwindigkeit	5 – 35 m/min	
Motorleistung	22 kW	30 kW, 37 kW
Anzahl der Druckrollen	4	
Sägeblattdurchmesser min./max.	300 mm / 350 mm	
Gewicht	2.060 kg	
Abmessungen Länge x Breite x Höhe	1,75 x 1,75 x 1,87 m	
Arbeitshöhe	850 mm	
Durchmesser Absaugung	250 mm	
Erforderliche Absauggeschwindigkeit	30 m/sec	
Erforderliches Absaugvolumen	5.300 m³/h	
Quickfix inkl. 4 Spannflansche und 4 Sägeblätter	●	
Elektrische Höhenverstellung der Sägewelle	●	
Elektrische Höhenverstellung des Druckwerks	●	
Laser bei Maschinen mit Blattverstellung	●	
Laser bei Maschinen mit Festeinhang		○
Steuerung ProfiCut Direct		○
RipAssist		○
RaiCon		○
Hochleistungskette		○
Spikes		○
Gummileisten		○

Technische Änderungen vorbehalten. Aussagen und Abbildungen in diesem Prospekt beinhalten auch Sonderausstattungen, die nicht zum serienmäßigen Lieferumfang gehören. Schutzabdeckungen teilweise zum Fotografieren abgenommen.



## Sie können viel von uns erwarten: WEINIG – Ihr Partner für die Zukunft



### Alles aus einer Hand

Ihre Fertigung ist ein komplexes System, bei dem alles zusammenpassen muss. Kurze Wege, aber auch perfekte Arbeitsorganisation sind wichtige Faktoren. Mit WEINIG haben Sie einen Komplettanbieter als Partner. Nutzen Sie diesen Vorteil für Automatisierung, Werkzeugvorbereitung und vieles mehr rund um Ihre Maschine.



### Die WEINIG ExpoCenter

In unseren ExpoCentern demonstrieren wir Ihnen, was Spitzentechnik alles für Sie leisten kann. Hier können Sie unsere Maschinen vor Ort erleben.



### Training

Wir möchten, dass Sie aus Ihrer Investition so schnell wie möglich den maximalen Nutzen ziehen. Dafür sorgt das bewährte WEINIG Trainings-Konzept. Effektive Schulungen durch erfahrene WEINIG Experten stellen sicher, dass die Maschine in kürzester Zeit mit ihrem ganzen Potenzial für Sie verfügbar ist.



### Service

Mit Niederlassungen in allen Erdteilen und einem großen, mobilen Team von Service-Technikern gewährleisten wir weltweit einen in der Branche einzigartigen Service. Schnellste Ersatzteillieferung an jeden Ort sowie Ansprechpartner, die auch Ihre Sprache sprechen, sind Teil unserer traditionellen Kundenorientierung.



## Volles Programm für die Massivholzbearbeitung!

WEINIG ist technologischer Vorsprung. Und das seit über 100 Jahren. WEINIG Qualität macht unsere Partner aus Handwerk und Industrie weltweit zu Gewinnern im Wettbewerb. Mit Maschinen und Systemen, die in Leistung

und Wirtschaftlichkeit Maßstäbe setzen. Mit intelligenten Fertigungskonzepten für maximale Wertschöpfung. Und mit maßgeschneiderten Lösungen – von der Anwendung bis zur Dienstleistung.



AUFTRENNEN · KAPPEN · OPTIMIEREN · KEILZINKEN · VERLEIMEN · HOBELN UND PROFILIEREN · FENSTERFERTIGUNG · AUTOMATISIERUNG

### WEINIG BIETET MEHR



RAIMANN HOLZOPTIMIERUNG  
GMBH & CO.KG  
Weißerlenstraße 11  
79108 Freiburg  
Deutschland

Telefon +49 (0) 7 61 / 1 30 33-0  
Telefax +49 (0) 7 61 / 1 30 33-17  
info@weinig.com  
www.weinig.com