

Ausgereifte Schnittpräzision auf kleinstem Raum

Die CUT 1254



PRODUKTIVITÄT UND PRÄZISION

Die CUT 1254 – wir haben hart daran gearbeitet, dass Sie es leichter haben

Die vertikale Plattensäge CUT 1254 von HOLZ-HER vereint bewährte Technik aus über 50 Jahren Erfahrung und eine grundsätzliche Konstruktion, die Ihnen ein einmaliges Preis-Leistungsverhältnis bietet.

Die CUT 1254 gibt es in zwei Gestellvarianten mit einer Schnittlänge von 4300 mm und einer Schnitthöhe von 1900 bzw. 2200 mm.

- Komplett geschweißtes Gestell mit extrem hoher Steifigkeit
- Präzise Schnittqualität - Fertigschnitt zum sofortigen Kantenanleimen
- Durchzugsstarker Sägemotor mit 4 kW Leistung
- Platzsparende Plattenaufteilung mit einer Aufstellfläche von nur 5 m²
- Leichtgängige und ergonomische Bedienung für das Ein- und Austauschen des Sägeaggregats

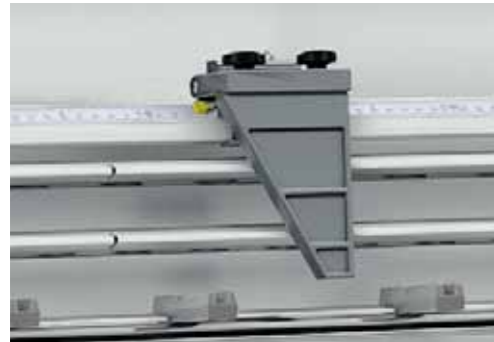

Längsanschlag

Manuelle oder digitale (Option) Maßanzeige zur Einstellung der Länge im Vertikalschnitt.

- Serienmäßig mit verlängerter Anschlagplatte für Schmalteile
- Leichte und genaue Einstellbarkeit des gewünschten Maßes
- Kann einfach weggeklappt werden, falls nicht benötigt



Optimierte mittlere Werkstückauflage

Die mittlere Werkstückauflage ist schnell ausklappbar und auf optimaler Höhe für ergonomisches Arbeiten angebracht.



Streifenanschlag

Zum Schneiden von Wiederholmaßen im Horizontalschnitt. Das gewünschte Maß zuzüglich Sägeblattstärke wird einmalig eingestellt. Alle weiteren Schnitte werden wiederholgenau ausgeführt (Option).



Anlagerost

Mit der optionalen Schmalteilanlage wird ein Wegkippen der Werkstücke zwischen den Anlageleisten über der mittleren Werkstückauflage vermieden.

Bedienpult

Das funktionelle Bedienpult in Augenhöhe garantiert eine einfache Bedienung.

Digitalversion

- Digitale Maßanzeige für den Horizontalschnitt (Option)
- Präzise Maßeinstellung, auch für die obersten Horizontalschnitte



SuperCut^{plus}

Das patentierte SuperCut Vorritzsystem wurde mit dem TwinCut Vorritzer kombiniert und stellt Ihnen für jede Anwendung das optimale Vorritzsystem zur Verfügung.

Für laminierte Oberflächen kommen die bewährten Ritzmesser von SuperCut zum Einsatz, für furnierte Platten lässt sich das Hauptsägeblatt im Rücklauf als Vorritzer benutzen – TwinCut.

Beides zusammen wird im neuen Vorritzsystem **SuperCut plus** eindrucksvoll vereint (Option).

PATENTIERTES SYSTEM



TRK-Absaugung

Arbeitsplätze müssen höchste Anforderungen erfüllen, wenn es um die Themen Gesundheit und Sicherheit geht. Luftreinhaltung spielt dabei eine wichtige Rolle. Die CUT 1254 kann deshalb optional mit einem effektiven Absaugsystem ausgestattet werden (Vorschrift in allen CE Ländern).

Produktbroschüren und viele
Videos finden Sie unter
www.holzher.com

Technische Daten

	CUT 1254
Arbeitsmaße	
Schnitttiefe (mm)	60
Schnittlänge (mm)	4300
Schnitthöhe (mm)	1900 (Besäumlhöhe 1810) 2200 (Besäumlhöhe 2110)
Sägeaggregat	
Motorleistung (kW)	4
Sägeblatt-Ø (mm)	250
Sägeblattdrehzahl (min ⁻¹) bei 50 Hz	5450
Absaugung	
Luftbedarf (m ³ /h)	1400
Luftgeschwindigkeit (m/sec)	20
Anschluss-Ø Aggregat (mm)	120
Anschluss-Ø Gestellende (TRK-Ausführung) (mm)	100
Statischer Unterdruck (Pa)	1100
Maschinenabmessungen	
Gewicht (kg)	1200

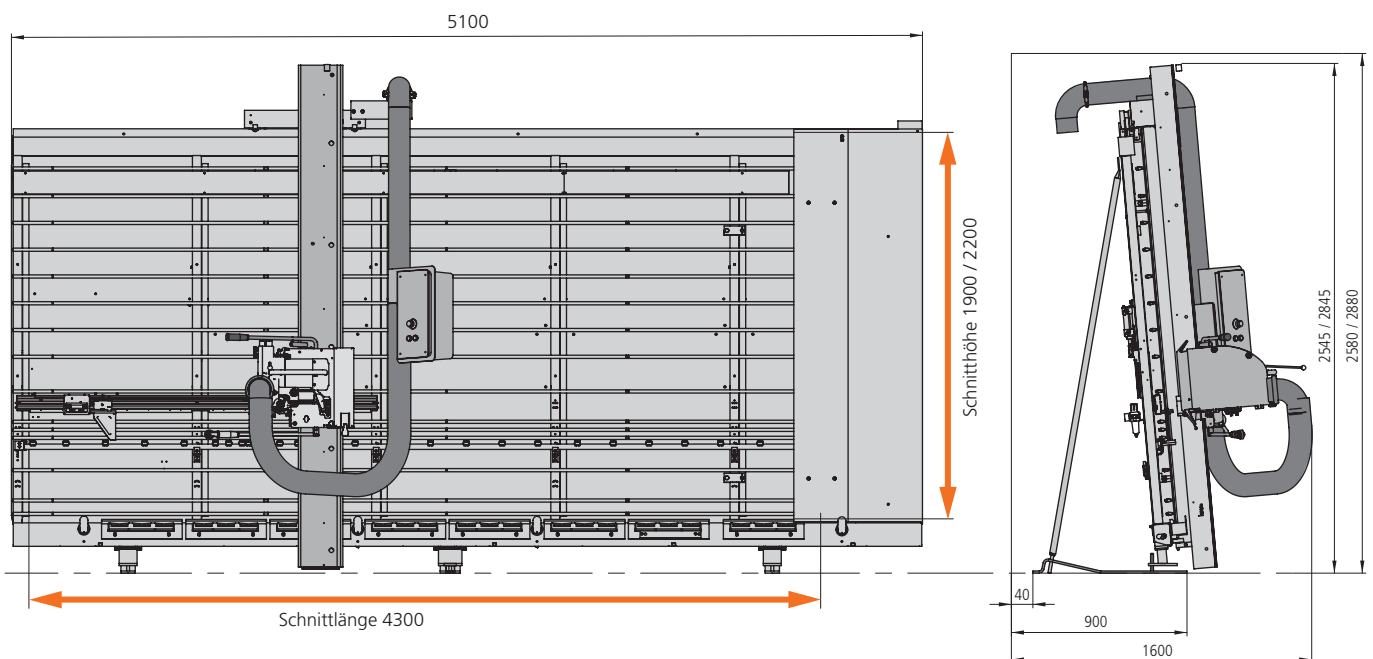

Die technischen Daten stellen Richtwerte dar. Änderungen müssen wir uns vorbehalten, da unsere HOLZ-HER Holzbearbeitungsmaschinen einer ständigen Weiterentwicklung unterliegen. Deshalb sind auch die Abbildungen unverbindlich. Die abgebildeten Maschinen enthalten zum Teil auch Sonderausstattungen, die nicht zum serienmäßigen Lieferumfang gehören. Bitte informieren Sie sich über den genauen Ausstattungsumfang bei Ihrem HOLZ-HER Händler. Änderungen von Konstruktion und Ausstattung vorbehalten.

DE – HOLZ-HER 1012 30 BZ – Printed in Germany / Imprimé en Allemagne
Drucklegung: 19.09.2012 – Erstausgabe: 22.10.2010

Ihr autorisierter HOLZ-HER-Händler

HOLZ-HER GmbH
Plochinger Straße 65
72622 Nürtingen
Deutschland
T +49 (0) 7022 702-0
kontakt@holzher.com
www.holzher.com

HOLZHER

Ein Unternehmen der WEINIG Gruppe