

MORBIDELLI

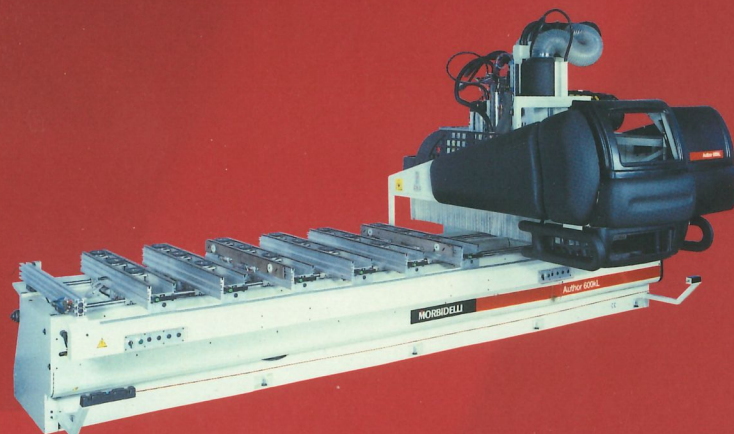

Author 600k1

NC-gesteuertes Bohr- und Fräszentrum

 **MORBIDELLI**

Author 600kl



MORBIDELLI

NC-gesteuertes Bohr- und Fräszentrum

**Geschwindigkeit und Qualität
weit über dem
Standard**

Weitaus größere Produktivität dank dem Arbeitsfeld, das pendelnd die Bearbeitung von zwei Werkstücken von einer Länge von **1700 mm** erlaubt.

Schnelle Bearbeitungen mit Werkzeugwechsel RAPID 10/14, mit dem die Werkzeuge in maskierter Zeit ausgewechselt werden können.

Einsatzflexibilität dank dem umfassenden Angebot an Optionals, mit denen die Maschine ganz nach individuellem Bedarf des Kunden konfiguriert werden kann, bis zu maximal 5 Fräseinheiten.

Unvergleichliche Bearbeitungsqualität dank dem dreieckigen Grundgestell und einem Antriebssystem mit Kugelzirkulationsschrauben und prismatischen Schienen in den drei Achsen.

Einfache Programmierung mit numerischer Steuerung über einen **Personal Computer**, der mit Windows arbeitet.



Abbildung einer Arbeitsaggregatbestückung

Author 600kl

NC-gesteuertes Bohr- und Fräszentrum

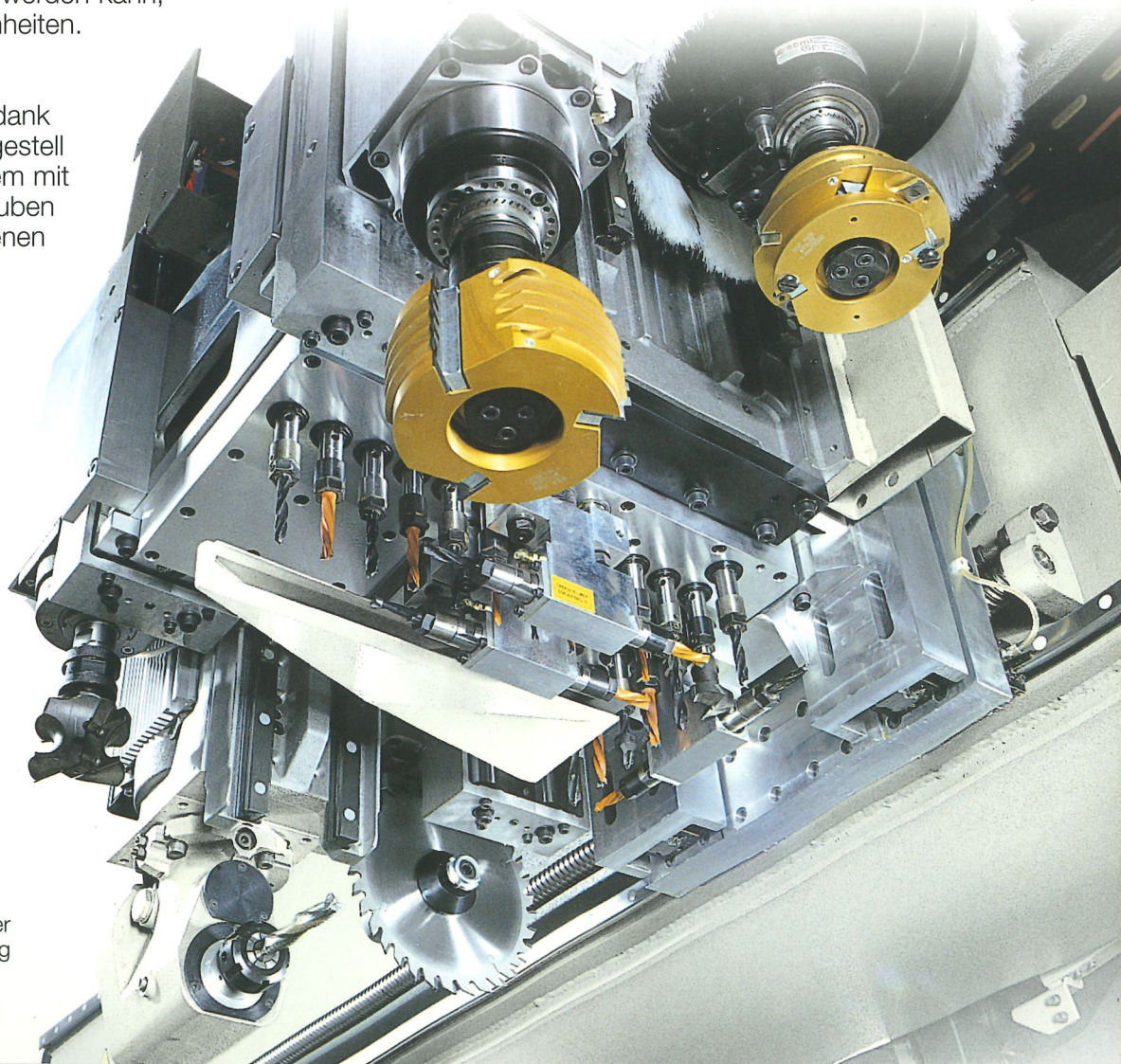

Author 600kl

Arbeitsbereiche

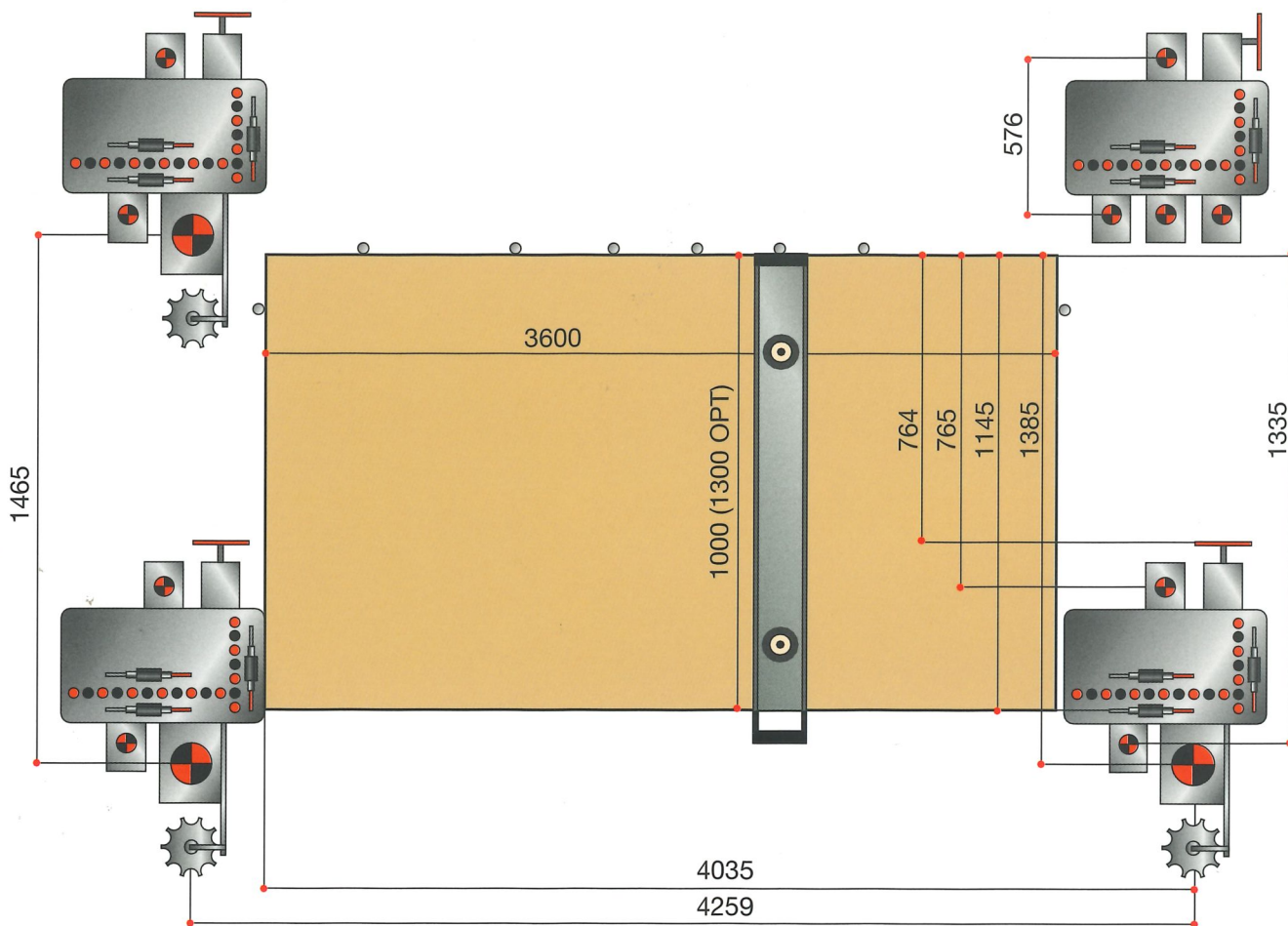

Abmessungen

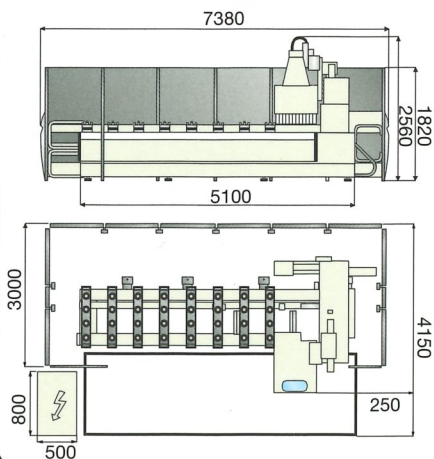

Z Achsehub

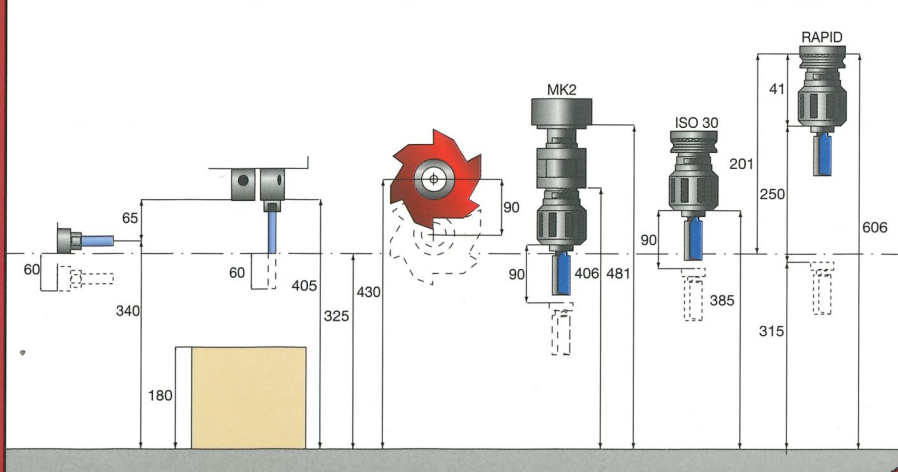

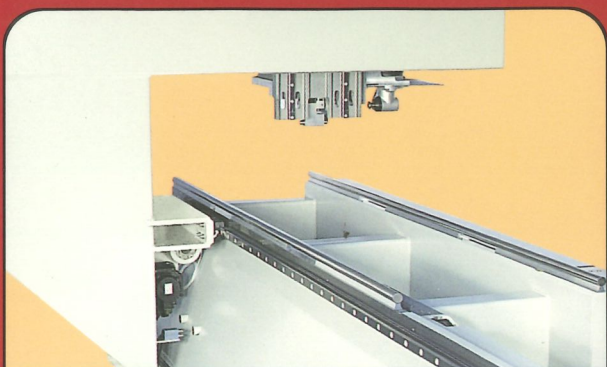

Maschinenbett

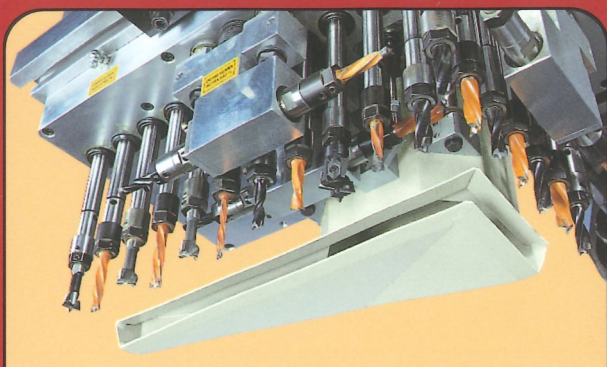

Arbeitsaggregat



Arbeitstisch



Numeriksteuerung

Technische Daten

Arbeitsbereich mit:

- Fräsaggregat Rapid	mm 4035 x 1385
- Vordere Fräsaggregate	mm 4153 x 1335
- Hintere Fräsaggregate	mm 4153 x 765
- Vordere Nutsäge	mm 4153 x 1336
- Hintere Nutsäge	mm 4153 x 764
- Bohraggregat	mm 4153 x 1145

Werkstückdurchlaß (*) mm 180

Achsenwege X, Y, und Z mm 4259, 1465, 200

Werkzeugwechsel

Rapid (Opt.) auf Einheit 9/10 Ps

Mit Rapid verfügbare

Werkzeuge 6/10/14

Automatisches Werkzeugmagazin

R.T.C. (Opt.) auf Einheit 9 Ps

Auf automatischem Werkzeugmagazin R.T.C.

verfügbare Werkzeuge 4

Bohraggregatmotor 4 Ps

Drehzahl

Bohraggregat 4500/6000 Upm

Leistung KVA 9/16

Luftdruck atm. 6/7

Durchmesser

Zentralabsaugungsanschluß mm 250/300

Luftverbrauch

für Absaugung m³/h 3400/5600

Absauggeschwindigkeit m/sec 30

Vakuumpazität Pascal 3000

Gesamtgewicht Kg 6000

(*) Die maximale Bearbeitungsstärke, ergibt sich aus der Werkstückstärke und aus der Länge des verwendeten Werkzeugs

In diesem Katalog sind die Maschinen mit Sonderzubehör dargestellt. Die Firma behält sich das Recht vor, alle Daten und Maße ohne Vorankündigung zu ändern, ohne dabei die durch EG-Bescheinigung notwendige Sicherheit zu beeinflussen.

MORBIDELLI

MORBIDELLI

Bohrmaschinen und CNC-Systeme für die Möbelindustrie

SCM GROUP spa - MORBIDELLI - Strada Montefeltro, 81/3 - 61100 Pesaro - Italia
Tel. +39/0721/4451 - Fax +39/0721/445264 - www.scmgroup.com - E-mail: morbidelli@scmgroup.com